



# Кабельные наконечники и соединители



Германия  
130 лет традициям качества

Verbindungen mit **SYSTEM**  
The **POWER** of Partnership

**Klauke**®  
A Textron Company

# Добро пожаловать в **KLAUKE!**



Клауке успешно сотрудничает со своими партнерами на протяжении более 120 лет. Наш девиз "Сила Партнерства" – не просто слова, так как он оставляет в каждом уверенность в новаторстве и компетентности сегодня и в будущем.

Помимо большого числа передовых новых продуктов, этот каталог включает улучшения и дополнения, которые в основном были предложены Вами, нашими партнерами.

Мы смотрим в будущее с уверенностью и надеждой на успешное сотрудничество.

Искренне Ваш,  
Gustav Klauke GmbH

## Центральный офис в Рэмшайде

### ► Gustav Klauke GmbH

Auf dem Knapp 46  
42855 Remscheid  
Telephone: +49 (0)2191 / 907 - 0  
Hotline Sales Germany: +49 (0)2191 / 907 - 107  
Fax Domestic Sales: +49 (0)2191 / 907 - 201  
Fax International Sales: +49 (0)2191 / 907 - 205  
info@klauke.textron.com  
www.klauke.com

**KLAUKE ASC®**  
Authorised Service Center

Phone-Germany: 0800-468 55 28

Phone-International: ++49 +2191-907-242

Fax: ++49 +2191-907-243

service@klauke.textron.com

**ЗАО «ЮНИТ МАРК ПРО»**, 142131, МО, Подольский р-н  
Рязановский с/о, фабрика им. 1-го Мая  
8(495)748-0907, доб.415 [srv-ump@umpgroup.ru](mailto:srv-ump@umpgroup.ru)

## Офисы продаж

### GREENLEE TEXTRON INC.

4455 Boeing Drive  
Rockford, IL 61109-298 8  
USA  
Тел.: +1 815 / 397 - 7070  
Факс: +1 815 / 397 - 9247  
[www.greenlee.textron.com](http://www.greenlee.textron.com)

### KLAUKE FRANCE S.A.R.L.

16, Rue Saint-Louis,  
Z.I. ACTISUD  
F-57150 Creutzwald  
France  
Тел.: +33 (0)387 / 29 84 70  
Факс: +33 (0)387 / 29 84 79  
[gordel@klauke.textron.com](mailto:gordel@klauke.textron.com)

### KLAUKE HANDELSGES. M.B.H.

Ared-Str. 7 TOP 3  
2544 Leobersdorf  
Österreich  
Тел.: +43 (0)2256 / 629 25  
Факс: +43 (0)2256 /  
629 25 - 30  
[atoffice@klauke.textron.com](mailto:atoffice@klauke.textron.com)

### ООО КЛАУКЕ РУС

Российская Федерация  
125009, Москва,  
Тверская 16, строение 1,  
7-й этаж, офис 901Б  
Тел.: +7 495 / 935 89 71  
Факс: +7 495 / 935 89 62  
[slekortmseva@klauke.textron.com](mailto:slekortmseva@klauke.textron.com)

### Klauke UK Ltd. UK / IRELAND

Hillside Road East, Bungay, Suffolk  
NR35 1JX  
Тел.: +44 (0)1986 / 89 15 19  
Факс: +44 (0)1986 /  
89 61 32  
[uksales@klauke.textron.com](mailto:uksales@klauke.textron.com)

### TEMPO EUROPE LTD.

Brecon House, William Brown Close  
Llantarnam Park, Cwmbran NP44 3AB  
Wales  
Тел.: +44 (0)1633 / 62 77 33  
Факс: +44 (0)1633 / 62 77 32  
[info@tempo.textron.com](mailto:info@tempo.textron.com)

### TEXTRON CHINA INC.

#### GREENLEE / KLAUKE OFFICE

Floor 6th Lippo Plaza, No. 222 Huai Hai  
M. Rd 200021 Shanghai,  
P.R. of China  
Тел.: +86 21 / 53 96 65 55  
Факс: +86 21 / 53 96 69 13  
[jsking@greenlee.textron.com](mailto:jsking@greenlee.textron.com)

#### GREENLEE / KLAUKE OFFICE SOUTH EAST ASIA

50 Loyang Way  
Singapore 508743  
Тел.: +65 / 98 19 22 97  
Факс: +65 / 67 48 16 51  
[cwlee@greenlee.textron.com](mailto:cwlee@greenlee.textron.com)

#### GREENLEE / KLAUKE OFFICE AUSTRALIA / NEW ZEALAND

25 Webb Ellis Court,  
Pelican Waters, Queensland 4551  
Australia  
Тел.: +61 7 / 54 39 73 77  
Факс: +61 7 / 54 39 75 77  
[nellement@greenlee.textron.com](mailto:nellement@greenlee.textron.com)

#### GREENLEE / KLAUKE OFFICE LATIN AMERICA

1846 nw 82 Ave  
Miami, Florida 33126  
USA  
Тел.: +1 305 / 406 1315  
Факс: +1 305 / 406 1715  
[rvazquez@greenlee.textron.com](mailto:rvazquez@greenlee.textron.com)

#### TEXTRON INDIA PVT. LTD. GREENLEE / KLAUKE OFFICE

Global Village,  
Behind R V College of  
Engineering,  
RVCE Post, Mysalandra,  
Bangalore – 560 059  
India  
Mob: +91-99 0232 2466  
Факс: +91-80-6712 9250  
[bpaul01@textron.com](mailto:bpaul01@textron.com)

# Klauke®

## Национальное достоинство подчеркивает глобальные стратегии



Klauke, изначально являвшийся производителем клещей с 1879 года, пришел на рынок лидером по обжимным соединителям, инструменту для опрессовки и резки. Сегодня продукция Klauke включает в себя передовые достижения, качество и безопасность.

С 1996 года Klauke вошла наравне с Greenlee в концерн Textron, Greenlee, основанная в 1862 году братьями Greenlee, стала мировым лидером на рынке инструментов для пробивки отверстий, оборудования для установочных работ, измерительного оборудования.

Одна компания превосходно дополняет другую на мировом рынке и объединяет стратегию дистрибуции внутри Textron, промышленной компании с лидирующими позициями в авиации, автомобилестроении, промышленности и финансах.

# GREENLEE



# TEXTRON

## Качество – Новации – Компетентность

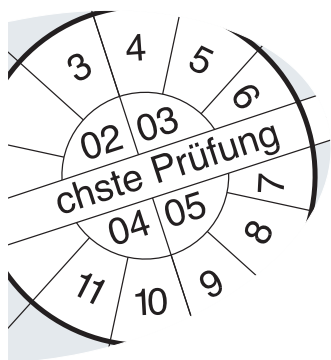

Все наши продукты соответствуют самым высоким требованиям по качеству и представляют последние новации. Мы сертифицированы по стандарту ISO 9001.

Во многих странах наши партнеры имеют Авторизованный Сервисный Центр Klauke, гарантирующий, что наши инструменты будут обслуживаться и ремонтироваться согласно установленным процедурам, которые являются гарантией качества.

### Мы предлагаем:

- ▶ Полный сервис по обслуживанию и ремонту всего спектра инструментов Klauke.
- ▶ Ежегодный обслуживающий сервис по фиксированным ценам, включая предоставление тестирующих сертификатов.
- ▶ Послегарантийное обслуживание.
- ▶ "Горячая линия" обслуживания в случае, если Вам нужна срочная и компетентная помощь Вашему инструменту.

Современный компьютерный дизайн и возможности производства обеспечивают большой потенциал для развития и дизайнерского исполнения. Постоянный процесс совершенствования инструментов гарантирует высокое качество инструментов, удобство и безопасность при работе.

В нашем производстве используется самое современное оборудование. Оно позволяет соответствовать высоким уровням точности и эффективности и поддерживать строгие стандарты качества.

Мы также предлагаем специальные решения по дизайну, соответствующие индивидуальным требованиям заказчика для законечников и инструментов.



Пример для демонстрации системной концентрации инструментов Klauke

**ОГЛАВЛЕНИЕ****Стр.**

**Медные трубчатые наконечники и соединители  
облегченные Стандарт Клауке . . . . . 1.01-1.28**

**Медные трубчатые наконечники и соединители  
Стандарт DIN . . . . . 2.01-2.14**

**Алюминиевые трубчатые наконечники и соединители  
Стандарт DIN . . . . . 3.01-3.16**

**Медные наконечники и соединители из листовой меди  
Стандарт DIN. Медные гильзы со срывными болтами . . . . . 4.01-4.20**

**Втулочные наконечники без изоляции . . . . . 5.01-5.06**

**Изолированные втулочные наконечники . . . . . 6.01-6.08**

**Кольцевые, вилочные и другие наконечники  
с изоляцией и без нее . . . . . 7.01-7.15**

**Выбор инструмента . . . . . 8.01-8.26**



## ▶ Группа 1

Стр.

Трубчатые кабельные наконечники Cu	1.03 – 1.06
Трубчатые угловые кабельные наконечники Cu	1.07 – 1.10
Соединители Cu	1.11 – 1.13
Трубчатые кабельные наконечники Cu для сплошных проводников	1.14
Изолированные трубчатые кабельные наконечники и соединители Cu	1.15 – 1.16
Трубки для компактных проводников Cu	1.17 – 1.18
Трубчатые кабельные наконечники для многопроволочных проводников Cu	1.19 – 1.20
Трубчатые угловые кабельные наконечники для многопроволочных проводников Cu	1.21
Гильзы для многопроволочных проводников Cu	1.22
Стальные трубчатые кабельные наконечники и соединители	1.23 – 1.24
Никелевые трубчатые кабельные наконечники и соединители	1.25 – 1.26
Трубчатые кабельные наконечники Cu для подключения коммутационной аппаратуры	1.27
Трубчатые кабельные наконечники и соединители Cu международных стандартов и изготовленные из специальных материалов	1.28

## ТРУБЧАТЫЕ КАБЕЛЬНЫЕ НАКОНЕЧНИКИ CU

Кольцевой тип, с контрольным отверстием  
Материал: электротехническая медь  
Поверхность: луженая

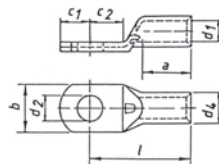



Сечение мм <sup>2</sup>	Отвер- стие ∅	Артикул	Параметры, мм									Инстру- менты	Δ 100 шт. ~ кг	 шт.	
			d <sub>1</sub>	a	b	d <sub>2</sub>	d <sub>4</sub>	c <sub>1</sub>	c <sub>2</sub>	l					
<b>0.75</b>	<b>M 3</b>	<b>91 R/3</b>	1.3	6	6	3.2	2.8	3.25	4	12	Стр. 8.03	0.060	100		
	M 4	91 R/4			6.5	4.3		4	5	13				0.060	100
	M 5	91 R/5			7.5	5.3		4.75	5.5	14				0.060	100
<b>1.5</b>	M 3	92 R/3	1.8	6	6.5	3.2	3.3	3.25	4	12		0.080	100		
	M 4	92 R/4			6.5	4.3		4	5	13				0.080	100
	<b>M 5</b>	<b>92 R/5</b>			7.5	5.3		4.75	5.5	14				0.080	100
	M 6	92 R/6			9	6.5		6.5	6.5	16				0.090	100
<b>2.5</b>	M 3	93 R/3	2.3	6	7.5	3.2	4.2	3.25	4	12		0.120	100		
	M 4	93 R/4			7.5	4.3		4	5	13				0.120	100
	<b>M 5</b>	<b>93 R/5</b>			8.5	5.3		4.75	5.5	14				0.130	100
	M 6	93 R/6			9.5	6.5		6.5	6.5	16				0.150	100
	M 8	93 R/8			13	8.5		7.75	9.5	20				0.180	100
<b>4</b>	M 4	94 R/4	3	8	8.5	4.3	5	4.75	5.5	17		0.210	100		
	<b>M 5</b>	<b>94 R/5</b>			9	5.3		4.75	6	17				0.213	100
	M 6	94 R/6			10	6.5		6.5	6.5	19				0.220	100
	M 8	94 R/8			13	8.5		8.5	9.5	22				0.280	100
<b>6</b>	M 4	95 R/4	4	9	9.5	4.3	6	5	5.5	18		0.290	100		
	<b>M 5</b>	<b>95 R/5</b>			9.5	5.3		6	6	19				0.300	100
	M 6	95 R/6			10	6.5		7	6.5	19				0.300	100
	M 8	95 R/8			14	8.5		8.5	9.5	22				0.320	100

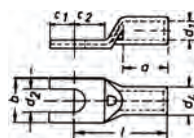

## ТРУБЧАТЫЕ КАБЕЛЬНЫЕ НАКОНЕЧНИКИ CU

Вилочный тип, с контрольным отверстием  
Материал: электротехническая медь  
Поверхность: луженая



Сечение мм <sup>2</sup>	Отвер- стие ∅	Артикул	Параметры, мм									Инстру- менты	Δ 100 шт. ~ кг	 шт.
			d <sub>1</sub>	a	b	d <sub>2</sub>	d <sub>4</sub>	c <sub>1</sub>	c <sub>2</sub>	l				
<b>0.75</b>	<b>M 3</b>	<b>91 C/3</b>	1.3	6	6	3.2	2.8	3.25	4	12	Стр. 8.03	0.060	100	
	M 4	91 C/4			6.5	4.3		4	5	13		0.050	100	
	M 5	91 C/5			7.5	5.3		4.75	5.5	14		0.060	100	
<b>1.5</b>	M 3	92 C/3	1.8	6	6.5	3.2	3.3	3.25	4	12		0.070	100	
	M 4	92 C/4			6.5	4.3		4	5	13		0.070	100	
	<b>M 5</b>	<b>92 C/5</b>			7.5	5.3		4.75	5.5	14		0.070	100	
	M 6	92 C/6			9	6.5		6.5	6.5	16		0.080	100	
<b>2.5</b>	M 3	93 C/3	2.3	6	7.5	3.2	4.2	3.25	4	12		0.120	100	
	M 4	93 C/4			7.5	4.3		4	5	13		0.110	100	
	<b>M 5</b>	<b>93 C/5</b>			8.5	5.3		4.75	5.5	14		0.120	100	
	M 6	93 C/6			9.5	6.5		6.5	6.5	16		0.100	100	
<b>4</b>	M 4	94 C/4	3	8	8.5	4.3	5	4.75	5.5	17		0.190	100	
	<b>M 5</b>	<b>94 C/5</b>			9	5.3		4.75	6	17		0.190	100	
	M 6	94 C/6			10	6.5		6.5	6.5	19		0.210	100	
	M 8	94 C/8			13	8.5		8.5	9.5	22		0.240	100	
<b>6</b>	M 4	95 C/4	4	9	9.5	4.3	6	5	5.5	18		0.270	100	
	<b>M 5</b>	<b>95 C/5</b>			9.5	5.3		6	6	19		0.320	100	
	M 6	95 C/6			10	6.5		7	6.5	19		0.270	100	
	M 8	95 C/8			14	8.5		8.5	9	22		0.310	100	
<b>10</b>	M 5	96 C/5	4.5	10	12	5.5	7	6.5	7.5	22		0.450	100	
	<b>M 6</b>	<b>96 C/6</b>			12	6.5		6.5	7.5	22		0.410	100	
	M 8	96 C/8			15	8.5		10	10	25		0.520	100	
<b>16</b>	M 5	97 C/5	5.5	13	12	5.5	8.5	5.5	6.5	26		0.810	100	
	<b>M 6</b>	<b>97 C/6</b>			12	6.5		6.25	7.5	27		0.810	100	
	M 8	97 C/8			15	8.5		8.5	9.5	29		0.900	100	



## ТРУБЧАТЫЕ КАБЕЛЬНЫЕ НАКОНЕЧНИКИ CU

Стандартный тип  
Материал: электротехническая медь  
Поверхность: луженая  
С или без контрольного отверстия

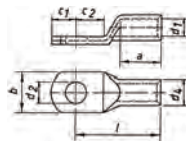

Сечение мм <sup>2</sup>	Отвер- стие ∅	Артикул*	Параметры, мм									Инстру- менты	Δ 100 шт. ~ кг	шт.
			d <sub>1</sub>	a	b	d <sub>2</sub>	d <sub>4</sub>	c <sub>1</sub>	c <sub>2</sub>	l				
<b>6</b>	M 5	1 R/5	3.5	9	10	5.5	6.5	6.5	7.5	21	Стр. 8.03	0.500	100	
	<b>M 6</b>	<b>1 R/6</b>			12	6.5	6.5	7.5	21					
	M 8	1 R/8			15	8.5	10	10	23					
	M 10	1 R/10			17	10.5	12	12	25					
	M 12	1 R/12			19	13	13	13	28					
<b>10</b>	M 5	2 R/5	4.5	10	12	5.5	7	6.5	7.5	22	0.500	100		
	<b>M 6</b>	<b>2 R/6</b>			12	6.5	6.5	7.5	22					
	M 8	2 R/8			15	8.5	10	10	25					
	M 10	2 R/10			17	10.5	12	12	27					
	M 12	2 R/12			19	13	13	13	29					
<b>16</b>	M 5	3 R/5	5.5	13	12	5.5	8.5	5.5	6.5	26	0.840	100		
	M 6	3 R/6			12	6.5	6.25	7.5	27					
	<b>M 8</b>	<b>3 R/8</b>			15	8.5	8.5	9.5	29					
	M 10	3 R/10			17	10.5	10.5	11.5	31					
	M 12	3 R/12			19	13	12	13	33					
<b>25</b>	M 5	4 R/5	7	15	14	5.5	10	7.5	7.5	30	1.220	25		
	M 6	4 R/6			14	6.5	7.5	7.5	30					
	<b>M 8</b>	<b>4 R/8</b>			16	8.5	10	10	32					
	M 10	4 R/10			18	10.5	12	12	34					
	M 12	4 R/12			19	13	13	13	35					
	M 14	4 R/14			21	15	14.5	14.5	38					
<b>35</b>	M 6	5 R/6	8.5	17	17	6.5	12	7.5	7.5	32	1.850	100		
	<b>M 8</b>	<b>5 R/8</b>			17	8.5	10	10	34					
	M 10	5 R/10			19	10.5	12	12	37					
	M 12	5 R/12			21	13	13	13	38					
	M 14	5 R/14			21	15	14.5	14.5	40					
	M 16	5 R/16			26	17	16	16	42					
<b>50</b>	M 6	6 R/6	10	19	20	6.5	14	10	10	37	3.000	25		
	M 8	6 R/8			20	8.5	10	10	37					
	<b>M 10</b>	<b>6 R/10</b>			20	10.5	12	12	39					
	M 12	6 R/12			23	13	13	13	43					
	M 14	6 R/14			23	15	14.5	14.5	45					
	M 16	6 R/16			28	17	16	16	46					
	M 20	6 R/20			30	21	19	19	48					

\* Для заказа версии с контрольным отверстием к артикулу добавить "ms"

## ТРУБЧАТЫЕ КАБЕЛЬНЫЕ НАКОНЕЧНИКИ CU

Стандартный тип

Материал: электротехническая медь

Поверхность: луженая

С или без контрольного отверстия

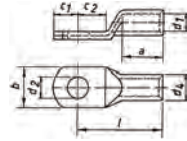

Сечение мм <sup>2</sup>	Отвер- стие ∅	Артикул*	Параметры, мм									Инстру- менты	Δ 100 шт. ~ кг	Шт.
			d <sub>1</sub>	a	b	d <sub>2</sub>	d <sub>4</sub>	c <sub>1</sub>	c <sub>2</sub>	l				
<b>70</b>	M 6	7 R/6	12	21	23	6.5	16.5	10	10	43	Стр. 8.03	4.490	25	
	M 8	7 R/8			23	8.5	10	10	43	50				
	<b>M 10</b>	<b>7 R/10</b>			23	10.5	12	12	44	50				
	M 12	7 R/12			23	13	13	13	46	50				
	M 14	7 R/14			23	15	14.5	14.5	48	25				
	M 16	7 R/16			28	17	16	16	50	25				
	M 20	7 R/20			30	21	19	19	53	25				
<b>95</b>	M 8	8 R/8	13.5	25	26	8.5	18	12	12	48		5.440	25	
	M 10	8 R/10			26	10.5	12	12	48	50				
	<b>M 12</b>	<b>8 R/12</b>			26	13	13	13	49	50				
	M 14	8 R/14			26	15	14.5	14.5	51	25				
	M 16	8 R/16			28	17	16	16	54	50				
	M 20	8 R/20			36	21	22	22	60	25				
	<b>120</b>	M 8			9 R/8	15	26	28	8.5	19.5			14	14
M 10		9 R/10	28	10.5	14			14	51	50				
<b>M 12</b>		<b>9 R/12</b>	28	13	14			14	51	50				
M 14		9 R/14	28	15	15			15	52	25				
M 16		9 R/16	30	17	16			16	54	50				
M 20		9 R/20	36	21	22			22	63	25				
<b>150</b>		M 8	10 R/8	16.5	30			31	8.5	21	14	14	56	
	M 10	10 R/10	31			10.5	14	14	56	10				
	<b>M 12</b>	<b>10 R/12</b>	31			13	15	15	57	25				
	M 14	10 R/14	31			15	15	15	57	10				
	M 16	10 R/16	31			17	16	16	58	10				
	M 20	10 R/20	36			21	22	22	66	10				
	<b>185</b>	M 10	11 R/10			19	30	35	10.5	24	18	18	65	
M 12		11 R/12	35	13	18			18	65	10				
M 14		11 R/14	35	15	18			18	65	10				
<b>M 16</b>		<b>11 R/16</b>	35	17	18			18	65	25				
M 20		11 R/20	39	21	22			22	69	10				
<b>240</b>	M 10	12 R/10	21	35	39	10.5	26	21.5	19	72		14.720	10	
	M 12	12 R/12			39	13	21.5	19	72	10				
	M 14	12 R/14			39	15	21.5	19	72	10				
	<b>M 16</b>	<b>12 R/16</b>			39	17	21.5	19	72	25				
	M 20	12 R/20			39	21	21.5	19	72	10				
<b>300</b>	M 12	13 R/12	23.5	44	43	13	29.5	24	24	87		23.330	5	
	M 14	13 R/14			43	15	24	24	87	5				
	M 16	13 R/16			43	17	24	24	87	5				
	<b>M 20</b>	<b>13 R/20</b>			43	21	24	24	87	5				
<b>400</b>	M 12	14 R/12	27	44	49	13	34	24	24	90		32.410	5	
	M 14	14 R/14			49	15	24	24	90	5				
	M 16	14 R/16			49	17	24	24	90	5				
	<b>M 20</b>	<b>14 R/20</b>			49	21	24	24	90	5				



\* Для заказа версии с контрольным отверстием к артикулу добавить "ms"

## ТРУБЧАТЫЕ УГЛОВЫЕ КАБЕЛЬНЫЕ

### НАКОНЕЧНИКИ СУ

Стандартный тип, угол 90°

Материал: электротехническая медь

Поверхность: луженая

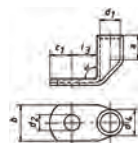

Сечение мм <sup>2</sup>	Отвер- стие ∅	Артикул	Параметры, мм							Инстру- менты	δ 100 шт. ~ кг	шт.
			d <sub>1</sub>	a	b	d <sub>2</sub>	d <sub>4</sub>	c <sub>1</sub>	l <sub>3</sub>			
<b>6</b>	M 5	41 R/5	3.5	9	10	5.5	6.5	7.5	9	Стр. 8.03	0.590	50
	<b>M 6</b>	<b>41 R/6</b>			12	6.5		7.5	10		0.580	50
	M 8	41 R/8			14	8.5		10	13		0.610	50
	M 10	41 R/10			17	10.5		12	15		0.650	50
	M 12	41 R/12			19	13		13	17		0.620	50
<b>10</b>	M 5	42 R/5	4.5	10	12	5.5	7	6.5	10		0.570	50
	<b>M 6</b>	<b>42 R/6</b>			12	6.5		6.5	10		0.570	50
	M 8	42 R/8			15	8.5		10	13		0.630	50
	M 10	42 R/10			17	10.5		12	15		0.660	50
	M 12	42 R/12			19	13		13	18		0.810	50
<b>16</b>	M 5	43 R/5	5.5	13	12	5.5	8.5	7.5	10		1.010	50
	M 6	43 R/6			12	6.5		7.5	11		1.010	50
	<b>M 8</b>	<b>43 R/8</b>			15	8.5		10	13		1.080	50
	M 10	43 R/10			17	10.5		12	15		1.090	50
	M 12	43 R/12			19	13		13	18		1.150	50
<b>25</b>	M 5	44 R/5	7	15	14	5.5	10	7.5	11		1.400	25
	M 6	44 R/6			14	6.5		7.5	11		1.320	25
	<b>M 8</b>	<b>44 R/8</b>			16	8.5		10	13		1.440	25
	M 10	44 R/10			18	10.5		12	15		1.490	25
	M 12	44 R/12			19	13		13	18		1.440	25
	M 14	44 R/14			21	15		14.5	20		1.550	25
<b>35</b>	M 6	45 R/6	8.5	17	17	6.5	12	7.5	11		2.050	25
	<b>M 8</b>	<b>45 R/8</b>			17	8.5		10	13		2.200	25
	M 10	45 R/10			19	10.5		12	15		2.280	25
	M 12	45 R/12			21	13		13	18		2.380	25
	M 14	45 R/14			21	15		14.5	20		2.410	25
	M 16	45 R/16			26	17		16	22		2.400	25
<b>50</b>	M 6	46 R/6	10	19	20	6.5	14	10	13		3.340	25
	M 8	46 R/8			20	8.5		10	13		3.280	25
	<b>M 10</b>	<b>46 R/10</b>			20	10.5		12	16		3.470	25
	M 12	46 R/12			23	13		13	18		3.420	25
	M 14	46 R/14			23	15		14.5	20		3.550	25
	M 16	46 R/16			28	17		16	22		3.580	25
	M 20	46 R/20			30	21		19	24		3.150	25
<b>70</b>	M 6	47 R/6	12	21	23	6.5	16.5	10	13		4.900	25
	M 8	47 R/8			23	8.5		10	14		4.800	25
	<b>M 10</b>	<b>47 R/10</b>			23	10.5		12	16		4.880	25
	M 12	47 R/12			23	13		13	18		4.990	25
	M 14	47 R/14			23	15		14.5	20		5.380	25
	M 16	47 R/16			28	17		16	22		5.350	25
	M 20	47 R/20			30	21		19	24		5.300	25

## ТРУБЧАТЫЕ УГЛОВЫЕ КАБЕЛЬНЫЕ

### НАКОНЕЧНИКИ CU

Стандартный тип, угол 90°

Материал: электротехническая медь

Поверхность: луженая

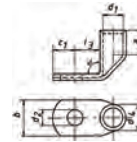

Сечение мм <sup>2</sup>	Отвер- стие ∅	Артикул	Параметры, мм							Инстру- менты	δ 100 шт. ~ кг	шт.
			d <sub>1</sub>	a	b	d <sub>2</sub>	d <sub>4</sub>	c <sub>1</sub>	l <sub>3</sub>			
<b>95</b>	M 8	48 R/8	13.5	25	26	8.5	18	12	14	Стр. 8.03	5.890	25
	M 10	48 R/10			26	10.5		12	17		5.880	25
	<b>M 12</b>	<b>48 R/12</b>			26	13		13	18		5.930	25
	M 14	48 R/14			26	15		14.5	20		6.030	25
	M 16	48 R/16			28	17		16	22		6.170	25
	M 20	48 R/20			36	21		22	24		6.420	25
<b>120</b>	M 8	49 R/8	15	26	28	8.5	19.5	14	16		7.260	10
	M 10	49 R/10			28	10.5		14	17		7.300	10
	<b>M 12</b>	<b>49 R/12</b>			28	13		14	18		7.190	10
	M 14	49 R/14			28	15		15	20		7.300	10
	M 16	49 R/16			30	17		16	22		7.350	10
	M 20	49 R/20			36	21		22	24		7.600	10
<b>150</b>	M 8	50 R/8	16.5	30	31	8.5	21	14	16		8.410	10
	M 10	50 R/10			31	10.5		14	17		8.270	10
	<b>M 12</b>	<b>50 R/12</b>			31	13		15	18		8.340	10
	M 14	50 R/14			31	15		15	20		8.520	10
	M 16	50 R/16			31	17		16	22		8.620	10
	M 20	50 R/20			36	21		22	24		9.100	10
<b>185</b>	M 10	51 R/10	19	30	35	10.5	24	18	22		12.170	10
	M 12	51 R/12			35	13		18	22		11.970	10
	M 14	51 R/14			35	15		18	22		11.770	10
	<b>M 16</b>	<b>51 R/16</b>			35	17		18	22		11.530	10
	M 20	51 R/20			39	21		22	24		12.000	10
	<b>240</b>	M 10			52 R/10	21		35	39		10.5	26
M 12		52 R/12	39	13	21.5		22		15.600	10		
M 14		52 R/14	39	15	21.5		22		15.410	10		
<b>M 16</b>		<b>52 R/16</b>	39	17	21.5		22		15.180	10		
M 20		52 R/20	39	21	21.5		24		14.800	10		
<b>300</b>		M 12	53 R/12	23.5	44		43		13	29.5	24	
	M 14	53 R/14	43			15	24	24	23.400		5	
	M 16	53 R/16	43			17	24	24	20.990		5	
	<b>M 20</b>	<b>53 R/20</b>	43			21	24	24	22.700		5	
<b>400</b>	M 12	54 R/12	27	44	49	13	34	24	24		32.530	5
	M 14	54 R/14			49	15		24	24		33.400	5
	M 16	54 R/16			49	17		24	24		32.600	5
	<b>M 20</b>	<b>54 R/20</b>			49	21		24	24		31.800	5



## ТРУБЧАТЫЕ УГЛОВЫЕ КАБЕЛЬНЫЕ НАКОНЕЧНИКИ CU

Стандартный тип, угол 45°  
Материал: электротехническая медь  
Поверхность: луженая

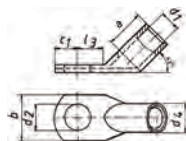

Сечение мм <sup>2</sup>	Отвер- стие ∅	Артикул	Параметры, мм							Инстру- менты	L 100 шт. ~ кг	шт.
			d <sub>1</sub>	a	b	d <sub>2</sub>	d <sub>4</sub>	c <sub>1</sub>	l <sub>3</sub>			
<b>6</b>	M 5	41 R/5-45	3.5	9	10	5.5	6.5	7.5	9	Стр. 8.03	0.600	50
	<b>M 6</b>	<b>41 R/6-45</b>			12	6.5	7.5	10	0.580		50	
	M 8	41 R/8-45			14	8.5	10	13	0.680		50	
	M 10	41 R/10-45			17	10.5	12	15	0.700		50	
	M 12	41 R/12-45			19	13	13	17	0.700		50	
<b>10</b>	M 5	42 R/5-45	4.5	10	12	5.5	7	6.5	10		0.570	50
	<b>M 6</b>	<b>42 R/6-45</b>			12	6.5	6.5	10	0.570		50	
	M 8	42 R/8-45			15	8.5	10	13	0.630		50	
	M 10	42 R/10-45			17	10.5	12	15	0.680		50	
	M 12	42 R/12-45			19	13	13	18	0.680		50	
<b>16</b>	M 5	43 R/5-45	5.5	13	12	5.5	8.5	7.5	10		1.010	50
	M 6	43 R/6-45			12	6.5	7.5	11	1.060		50	
	<b>M 8</b>	<b>43 R/8-45</b>			15	8.5	10	13	1.150		50	
	M 10	43 R/10-45			17	10.5	12	15	1.090		50	
	M 12	43 R/12-45			19	13	13	18	1.150		50	
<b>25</b>	M 5	44 R/5-45	7	15	14	5.5	10	7.5	11		1.400	25
	M 6	44 R/6-45			14	6.5	7.5	11	1.320		25	
	<b>M 8</b>	<b>44 R/8-45</b>			16	8.5	10	13	1.440		25	
	M 10	44 R/10-45			18	10.5	12	15	1.490		25	
	M 12	44 R/12-45			19	13	13	18	1.440		25	
	M 14	44 R/14-45			21	15	14.5	20	1.550		25	
<b>35</b>	M 6	45 R/6-45	8.5	17	17	6.5	12	7.5	11		2.050	25
	<b>M 8</b>	<b>45 R/8-45</b>			17	8.5	10	13	2.200		25	
	M 10	45 R/10-45			19	10.5	12	15	2.280		25	
	M 12	45 R/12-45			21	13	13	18	2.380		25	
	M 14	45 R/14-45			21	15	14.5	20	2.410		25	
	M 16	45 R/16-45			26	17	16	22	2.400		25	
<b>50</b>	M 6	46 R/6-45	10	19	20	6.5	14	10	13		3.430	25
	M 8	46 R/8-45			20	8.5	10	13	3.280		25	
	<b>M 10</b>	<b>46 R/10-45</b>			20	10.5	12	16	3.470		25	
	M 12	46 R/12-45			23	13	13	18	3.420		25	
	M 14	46 R/14-45			23	15	14.5	20	3.650		25	
	M 16	46 R/16-45			28	17	16	22	3.760		25	
	M 20	46 R/20-45			30	21	19	24	3.300		25	
<b>70</b>	M 6	47 R/6-45	12	21	23	6.5	16.5	10	13		5.060	25
	M 8	47 R/8-45			23	8.5	10	14	5.060		25	
	<b>M 10</b>	<b>47 R/10-45</b>			23	10.5	12	16	5.250		25	
	M 12	47 R/12-45			23	13	13	18	5.300		25	
	M 14	47 R/14-45			23	15	14.5	20	5.600		25	
	M 16	47 R/16-45			28	17	16	22	5.610		25	
	M 20	47 R/20-45			30	21	19	24	5.600		25	

## ТРУБЧАТЫЕ УГЛОВЫЕ КАБЕЛЬНЫЕ

### НАКОНЕЧНИКИ CU

Стандартный тип, угол 45°

Материал: электротехническая медь

Поверхность: луженая

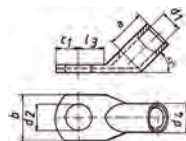

Сечение мм <sup>2</sup>	Отвер- стие ∅	Артикул	Параметры, мм							Инстру- менты	Δ 100 шт. ~ кг	шт.
			d <sub>1</sub>	a	b	d <sub>2</sub>	d <sub>4</sub>	c <sub>1</sub>	l <sub>3</sub>			
<b>95</b>	M 8	48 R/8-45	13.5	25	26	8.5	18	12	14	Стр. 8.03	6.190	25
	M 10	48 R/10-45			26	10.5		12	17		5.700	25
	<b>M 12</b>	<b>48 R/12-45</b>			26	13		13	18		6.670	25
	M 14	48 R/14-45			26	15		14.5	20		6.600	25
	M 16	48 R/16-45			28	17		16	22		6.780	25
	M 20	48 R/20-45			36	21		22	24		6.800	25
<b>120</b>	M 8	49 R/8-45	15	26	28	8.5	19.5	14	16		7.920	10
	M 10	49 R/10-45			28	10.5		14	17		7.990	10
	<b>M 12</b>	<b>49 R/12-45</b>			28	13		14	18		7.960	10
	M 14	49 R/14-45			28	15		15	20		7.940	10
	M 16	49 R/16-45			30	17		16	22		8.260	10
	M 20	49 R/20-45			36	21		22	24		8.200	10
<b>150</b>	M 8	50 R/8-45	16.5	30	31	8.5	21	14	16		9.000	10
	M 10	50 R/10-45			31	10.5		14	17		9.150	10
	<b>M 12</b>	<b>50 R/12-45</b>			31	13		15	18		8.750	10
	M 14	50 R/14-45			31	15		15	20		9.200	10
	M 16	50 R/16-45			31	17		16	22		9.220	10
	M 20	50 R/20-45			36	21		22	24		9.260	10
<b>185</b>	M 10	51 R/10-45	19	30	35	10.5	24	18	22		13.300	10
	M 12	51 R/12-45			35	13		18	22		13.320	10
	M 14	51 R/14-45			35	15		18	22		13.400	10
	<b>M 16</b>	<b>51 R/16-45</b>			35	17		18	22		12.800	10
	M 20	51 R/20-45			39	21		22	24		13.100	10
	<b>240</b>	M 10			52 R/10-45	21		35	39		10.5	26
M 12		52 R/12-45	39	13	21.5		22		16.800	10		
M 14		52 R/14-45	39	15	21.5		22		16.400	10		
<b>M 16</b>		<b>52 R/16-45</b>	39	17	21.5		22		16.100	10		
M 20		52 R/20-45	39	21	21.5		24		16.100	10		
<b>300</b>		M 12	53 R/12-45	23.5	44		43		13	29.5	24	
	M 14	53 R/14-45	43			15	24	24	24.200		5	
	M 16	53 R/16-45	43			17	24	24	23.230		5	
	<b>M 20</b>	<b>53 R/20-45</b>	43			21	24	24	23.500		5	
<b>400</b>	M 12	54 R/12-45	27	44	49	13	34	24	24		34.000	5
	M 14	54 R/14-45			49	15		24	24		33.400	5
	M 16	54 R/16-45			49	17		24	24		34.280	5
	<b>M 20</b>	<b>54 R/20-45</b>			49	21		24	24		31.800	5



## СТЫКОВЫЕ СОЕДИНИТЕЛИ

### (ГИЛЬЗЫ)

Стандартный тип  
 Материал: электротехническая медь  
 Поверхность: луженая  
 Возможно без ограничителя

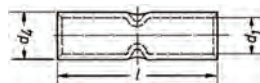

Сечение мм²	Артикул*	Параметры, мм			Инструменты	Δ Δ 100 шт. ~ кг	шт.
		d <sub>1</sub>	d <sub>4</sub>	l			
<b>0.75</b>	17 R	1.3	2.8	20	Стр. 8.03	0.090	100
<b>1.5</b>	18 R	1.8	3.3	25		0.120	100
<b>2.5</b>	19 R	2.3	4.2	25		0.200	100
<b>4</b>	20 R	3	5	25		0.260	100
<b>6</b>	21 R	3.5	6.5	25		0.500	100
<b>10</b>	22 R	4.5	7	30		0.720	100
<b>16</b>	23 R	5.5	8.5	35		1.000	100
<b>25</b>	24 R	7	10	40		1.410	50
<b>35</b>	25 R	8.5	12	45		2.240	50
<b>50</b>	26 R	10	14	50		3.360	50
<b>70</b>	27 R	12	16.5	55		4.870	50
<b>95</b>	28 R	13.5	18	60		5.910	25
<b>120</b>	29 R	15	19.5	65		7.000	25
<b>150</b>	30 R	16.5	21	70		8.120	10
<b>185</b>	31 R	19	24	75		10.060	10
<b>240</b>	32 R	21	26	85		13.820	10
<b>300</b>	33 R	23.5	29.5	100		21.940	5
<b>400</b>	34 R	27	34	100		29.650	5

\* Для заказа версии без ограничителя к артикулу добавить "om"

## СТЫКОВЫЕ СОЕДИНИТЕЛИ

### (ГИЛЬЗЫ)

Специальный тип, для сплошных проводников  
 Материал: электротехническая медь  
 Поверхность: луженая, без ограничителя



Сечение мм²	Артикул	Провод ∅	Параметры, мм			Инструменты	Δ Δ 100 шт. ~ кг	шт.
			d <sub>1</sub>	d <sub>4</sub>	l			
<b>1.5 – 2.5</b>	SV 1.5/2.5	1.38/1.78	1.9	3.9	25	К 02 стр. 8.07	0.210	100
<b>4</b>	SV 4	2.25	2.4	4.4	25		0.240	100
<b>6</b>	SV 6	2.75	3	5	25		0.275	100
<b>10</b>	SV 10	3.55	4	6	25		0.350	100
<b>16</b>	SV 16	4.50	5	8	35		0.960	100
<b>25</b>	SV 25	5.65	6.2	10	40	К 05* стр. 8.07	1.700	50
<b>35</b>	SV 35	6.70	7	10	40		1.420	50
<b>50</b>	SV 50	8.00	8.5	12	70		3.550	50

\* Для сечений 25 + 35 мм² используйте матрицу 25 мм².  
 Для сечений 50 мм² используйте матрицу 35 мм².  
 Мы рекомендуем 2 обжатия с каждой стороны.



## ПАРАЛЛЕЛЬНЫЕ СОЕДИНИТЕЛИ

Стандартный тип  
 Материал: электротехническая медь  
 Поверхность: луженая

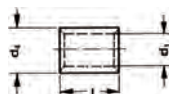

Сечение мм <sup>2</sup>	Артикул	Параметры, мм			Инструменты	100 шт. ~ кг	шт.
		d <sub>1</sub>	d <sub>4</sub>	l			
<b>1.5</b>	148 R	1.8	3.3	5	Стр. 8.03	0.030	100
<b>2.5</b>	149 R	2.3	4.2	5		0.040	100
<b>4</b>	150 R	3	5	7		0.080	100
<b>6</b>	151 R	4	6	7		0.090	100
<b>10</b>	152 R	4.5	7	9		0.170	100
<b>16</b>	153 R	5.5	8.5	10		0.280	100
<b>25</b>	154 R	7	10	13		0.440	100
<b>35</b>	155 R	8.5	12	16		0.780	100
<b>50</b>	156 R	10	14	19		1.220	100
<b>70</b>	157 R	12	16.5	19		1.620	50
<b>95</b>	158 R	13.5	18	20		1.900	50
<b>120</b>	159 R	15	19.5	22		2.280	50
<b>150</b>	160 R	16.5	21	26		3.000	50
<b>185</b>	161 R	19	24	30		4.370	50
<b>240</b>	162 R	21	26	32		5.300	25
<b>300</b>	163 R	23.5	29.5	36		8.050	25



1

## T-ОБРАЗНЫЕ СОЕДИНИТЕЛИ

Стандартный тип  
 Материал: электротехническая медь  
 Поверхность: луженая

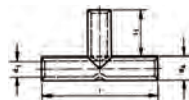

Сечение мм <sup>2</sup>	Артикул	Параметры, мм				Инструменты	100 шт. ~ кг	шт.
		d <sub>1</sub>	d <sub>4</sub>	l	l <sub>1</sub>			
<b>1.5</b>	TV 1.5	1.8	3.3	30	12	Стр. 8.03	0.230	50
<b>2.5</b>	TV 2.5	2.3	4.2	30	12		0.370	50
<b>4</b>	TV 4	3	5	30	12		0.450	50
<b>6</b>	TV 6	4	6	35	14		0.730	50
<b>10</b>	TV 10	4.5	7	35	14		1.050	50
<b>16</b>	TV 16	5.5	8.5	50	21		2.200	50
<b>25</b>	TV 25	7	10	55	23		2.900	25
<b>35</b>	TV 35	8.5	12	70	30		5.200	25
<b>50</b>	TV 50	10	14	80	34		7.900	25
<b>70</b>	TV 70	12	16.5	85	35		11.200	10
<b>95</b>	TV 95	13.5	18	90	36		13.000	10
<b>120</b>	TV 120	15	19.5	95	38		14.700	10
<b>150</b>	TV 150	16.5	21	110	44		18.900	10
<b>185</b>	TV 185	19	24	115	45		25.000	5
<b>240</b>	TV 240	21	26	130	52		31.100	5



## ТРОЙНЫЕ СОЕДИНИТЕЛИ

Специальный тип, для сплошных проводников

Материал: электротехническая медь

Поверхность: луженая, без ограничителя

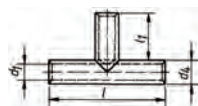

Сечение мм²	Артикул	Провод ∅	Параметры, мм				Инструменты	Δ 100 шт. ~ кг	 шт.
			d <sub>1</sub>	d <sub>4</sub>	l	l <sub>1</sub>			
<b>1.5 – 2.5</b>	STV 1.5/2.5	1.38/1.78	1.9	3.9	30	12	К 02 стр. 8.07	0.340	50
<b>4</b>	STV 4	2.25	2.4	4.4	30	12		0.400	50
<b>6</b>	STV 6	2.75	3	5	30	12		0.480	50
<b>10</b>	STV 10	3.55	4	6	35	14		0.720	50
<b>16</b>	STV 16	4.50	5	8	35	14		1.400	50
<b>25</b>	STV 25	5.65	6.2	10	50	21		3.200	25
<b>35</b>	STV 35	6.70	7	10	55	23	К 05* стр. 8.07	2.950	25
<b>50</b>	STV 50	8.00	8.5	12	76	32		5.600	25



## КРЕСТООБРАЗНЫЕ СОЕДИНИТЕЛИ

Стандартный тип

Материал: электротехническая медь

Поверхность: луженая

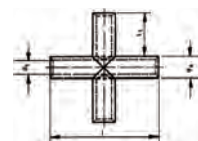

Сечение мм²	Артикул	Провод ∅	Параметры, мм				Инструменты	Δ 100 шт. ~ кг	 шт.
			d <sub>1</sub>	d <sub>4</sub>	l	l <sub>1</sub>			
<b>1.5</b>	KV 1.5		1.8	3.3	30	12	Стр. 8.03	0.320	25
<b>2.5</b>	KV 2.5		2.3	4.2	30	12		0.490	25
<b>4</b>	KV		4	3	5	30		0.650	25
<b>6</b>	KV 6		4	6	35	14		0.950	25
<b>10</b>	KV 10		4.5	7	35	14		1.350	25
<b>16</b>	KV 16		5.5	8.5	50	21		2.950	25
<b>25</b>	KV 25		7	10	55	23		4.000	15
<b>35</b>	KV 35		8.5	12	70	30		6.900	15
<b>50</b>	KV 50		10	14	80	34		10.400	15
<b>70</b>	KV 70		12	16.5	85	35		14.600	15
<b>95</b>	KV 95		13.5	18	90	36		17.100	15
<b>120</b>	KV 120		15	19.5	95	38		19.400	5
<b>150</b>	KV 150		16.5	21	110	44		24.100	5
<b>185</b>	KV 185		19	24	115	45		32.100	5
<b>240</b>	KV 240		21	26	130	52		41.100	5



Специальный тип, для сплошных проводников

<b>1.5 – 2.5</b>	SKV 1.5/2.5	1.38/1.78	1.9	3.9	30	12	К 02 стр. 8.07	0.470	25
<b>4</b>	SKV 4	2.25	2.4	4.4	30	12		0.560	25
<b>6</b>	SKV 6	2.75	3	5	30	12		0.670	25
<b>10</b>	SKV 10	3.55	4	6	35	14		0.920	25
<b>16</b>	SKV 16	4.50	5	8	35	14		1.860	25
<b>25</b>	SKV 25	5.65	6.2	10	50	21		4.200	15
<b>35</b>	SKV 35	6.70	7	10	55	23	К 05* стр. 8.07	3.800	15
<b>50</b>	SKV 50	8.00	8.5	12	76	32		7.350	15



\* Для сечений 25 + 35 мм² используйте матрицу 25 мм².

Для сечений 50 мм² используйте матрицу 35 мм².

Мы рекомендуем 2 обжатия с каждой стороны.

## ТРУБЧАТЫЕ КАБЕЛЬНЫЕ НАКОНЕЧНИКИ CU

Специальный тип, для сплошных проводников  
Материал: электротехническая медь  
Поверхность: луженая

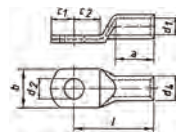

Сечение мм <sup>2</sup>	Отвер- стие ∅	Артикул	Параметры, мм									Инстру- менты	⚖ 100 шт. ~ кг	📦 шт.
			d <sub>1</sub>	a	b	d <sub>2</sub>	d <sub>4</sub>	c <sub>1</sub>	c <sub>2</sub>	l				
<b>6</b>	M 5	SR 6/5	3	8	9	5.3	5	4.75	6	17	К 02 стр. 8.07	0.213	25	
	M 6	SR 6/6			10	6.5		6.5	6.5			19		0.222
<b>10</b>	M 6	SR 10/6	4	9	10	6.5	6	7	6.5	19		0.300	25	
	M 8	SR 10/8			14	8.5		8.5	9.5			22		0.320
<b>16</b>	M 6	SR 16/6	5	12	12.5	6.5	8	6.5	7	23.5		0.800	25	
	M 8	SR 16/8			15	8.5		9	9			26		0.900
<b>25</b>	M 6	SR 25/6	6.2	15	14	6.5	10	7.5	7.5	30	К 05* стр. 8.07	1.560	25	
	M 8	SR 25/8			16	8.5		10	10			32		1.700
<b>35</b>	M 6	SR 35/6	7	15	14	6.5	10	7.5	7.5	30		1.200	25	
	M 8	SR 35/8			16	8.5		10	10			32		1.310
	M 10	SR 35/10			18	10.5		12	12			34		1.570
<b>50</b>	M 6	SR 50/6	8.5	17	17	6.5	12	7.5	7.5	32		1.850	25	
	M 8	SR 50/8			17	8.5		10	10			34		2.000
	M 10	SR 50/10			19	10.5		12	12			37		2.130



\* Для сечений 25 + 35 мм<sup>2</sup> используйте матрицу 25 мм<sup>2</sup>.  
Для сечений 50 мм<sup>2</sup> используйте матрицу 35 мм<sup>2</sup>.  
Рекомендуется 2 обжатия с каждой стороны.

## ИЗОЛИРОВАННЫЕ ТРУБЧАТЫЕ КАБЕЛЬНЫЕ НАКОНЕЧНИКИ CU

Стандартный тип

Материал: электротехническая медь, изолирующая трубка ПА,  
без галогенов

Поверхность: луженая; с или без контрольного отверстия

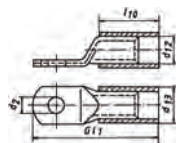

Сечение мм <sup>2</sup>	Отвер- стие ∅	Артикул *	Параметры, мм**					Цвет	Инстру- менты	Δ		шт.
			d <sub>2</sub>	d <sub>12</sub>	d <sub>13</sub>	Gl <sub>1</sub>	l <sub>10</sub>			100 шт. Cu	~ кг всего	
<b>10</b>	M 5	602 R/5	5.5	7	9	35.5	17	красн.	Стр. 8.04	0.500	0.548	25
	M 6	602 R/6	6.5			35.5				0.490	0.538	25
	M 8	602 R/8	8.5			42				0.580	0.628	25
	M 10	602 R/10	10.5			46				0.620	0.668	25
	M 12	602 R/12	13			49				0.640	0.688	25
<b>16</b>	M 5	603 R/5	5.5	8.5	10.5	39.5	21	голуб.		0.840	0.907	25
	M 6	603 R/6	6.5			41.3				0.860	0.927	25
	M 8	603 R/8	8.5			45.5				0.930	0.997	25
	M 10	603 R/10	10.5			49.5				0.990	1.057	25
	M 12	603 R/12	13			54				1.020	1.087	25
<b>25</b>	M 5	604 R/5	5.5	10	12	45	24	желт.		1.220	1.312	25
	M 6	604 R/6	6.5			46.5				1.200	1.292	25
	M 8	604 R/8	8.5			51				1.310	1.402	25
	M 10	604 R/10	10.5			55				1.570	1.662	25
	M 12	604 R/12	13			57				1.390	1.482	25
M 14	604 R/14	15			61.5		1.490	1.582	25			
<b>35</b>	M 6	605 R/6	6.5	12	14.5	49.5	27	красн.		1.850	2.010	25
	M 8	605 R/8	8.5			54				2.000	2.160	25
	M 10	605 R/10	10.5			59				2.130	2.290	25
	M 12	605 R/12	13			61				2.120	2.280	25
	M 14	605 R/14	15			64.5				2.180	2.340	25
M 16	605 R/16	17			68		2.240	2.400	25			
<b>50</b>	M 6	606 R/6	6.5	14	16.5	59	32	голуб.		3.000	3.220	25
	M 8	606 R/8	8.5			59				2.930	3.150	25
	M 10	606 R/10	10.5			63				3.080	3.300	25
	M 12	606 R/12	13			68				3.230	3.450	25
	M 14	606 R/14	15			71.5				3.320	3.540	25
	M 16	606 R/16	17			77				3.380	3.600	25
M 20	606 R/20	21			83.5		3.460	3.680	25			
<b>70</b>	M 6	607 R/6	6.5	16.4	18.9	65.5	33.5	желт.		4.490	4.760	25
	M 8	607 R/8	8.5			65.5				4.380	4.650	25
	M 10	607 R/10	10.5			66.5				4.540	4.810	25
	M 12	607 R/12	13			70.5				4.630	4.900	25
	M 14	607 R/14	15			73.5				4.760	5.030	25
	M 16	607 R/16	17			78.5				4.240	4.510	25
M 20	607 R/20	21			84.5		5.090	5.360	25			

\* Для заказа версии с контрольным отверстием к артикулу добавить "ms"

\*\* Размеры наконечников смотрите на стр. 1.05 и 1.06

## ИЗОЛИРОВАННЫЕ ТРУБЧАТЫЕ КАБЕЛЬНЫЕ НАКОНЕЧНИКИ CU

Стандартный тип

Материал: электротехническая медь, изолирующая трубка ПА, без галогенов

Поверхность: луженая; с или без контрольного отверстия

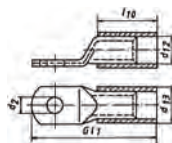

Сечение мм <sup>2</sup>	Отвер- стие Ø	Артикул *	Параметры, мм**					Цвет	Инстру- менты	Cu		Шт.
			d <sub>2</sub>	d <sub>12</sub>	d <sub>13</sub>	G <sub>1</sub>	l <sub>10</sub>			100 шт.~	всего	
<b>95</b>	M 8	608 R/8	8.5	17.8	20.8	74	40	красн.	Стр. 8.04	5.440	5.850	25
	M 10	608 R/10	10.5			74				5.400	5.810	25
	M 12	608 R/12	13			76				5.560	5.970	25
	M 14	608 R/14	15			79.5				5.620	6.030	25
	M 16	608 R/16	17			84				5.820	6.230	25
	M 20	608 R/20	21			96				6.710	7.120	25
<b>120</b>	M 8	609 R/8	8.5	19.3	22.3	80.5	41.5	голуб.		6.720	7.180	10
	M 10	609 R/10	10.5			80.5				6.570	7.030	10
	M 12	609 R/12	13			80.5				6.380	6.840	10
	M 14	609 R/14	15			82.5				6.450	6.910	10
	M 16	609 R/16	17			85.5				6.510	6.970	10
	M 20	609 R/20	21			100.5				7.740	8.200	10
<b>150</b>	M 8	610 R/8	8.5	20.8	23.8	88	48	желт.		7.780	8.360	10
	M 10	610 R/10	10.5			88				7.620	8.200	10
	M 12	610 R/12	13			89				7.730	8.310	10
	M 14	610 R/14	15			90				7.640	8.220	10
	M 16	610 R/16	17			92				7.530	8.110	10
	M 20	610 R/20	21			106				8.800	9.380	10



\* Для заказа версии с контрольным отверстием к артикулу добавить "ms"

\*\* Размеры наконечников смотрите на стр. 1.06

## ИЗОЛИРОВАННЫЕ СТЫКОВЫЕ СОЕДИНИТЕЛИ

Стандартный тип

Материал: электротехническая медь

Поверхность: луженая

Изолирующая трубка ПА, без галогенов

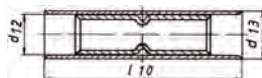

Сечение мм <sup>2</sup>	Артикул	Параметры, мм*			Цвет	Инстру- менты	Cu		Шт.	
		d <sub>13</sub>	d <sub>12</sub>	l <sub>10</sub>			100 шт.~	всего		
<b>10</b>	622 R	9	7	42	красн.	Стр. 8.04	0.720	0.840	25	
<b>16</b>	623 R	10.5	8.5	50			голуб.	1.000	1.160	25
<b>25</b>	624 R	12	10	57			желт.	1.410	1.630	25
<b>35</b>	625 R	14.4	12	65			красн.	2.240	2.600	25
<b>50</b>	626 R	16.4	14	72			голуб.	3.360	3.810	25
<b>70</b>	627 R	19	16.4	80			желт.	4.870	5.460	25
<b>95</b>	628 R	20.8	17.8	87			красн.	5.910	6.740	25
<b>120</b>	629 R	22.3	19.3	94			голуб.	7.000	7.960	10
<b>150</b>	630 R	23.8	20.8	103			желт.	8.120	9.320	10



\* Размеры стыковых соединителей смотрите на стр. 1.11.

## ТРУБКИ ДЛЯ КОМПАКТНЫХ ПРОВОДНИКОВ

Для трубчатых кабельных наконечников и соединителей "стандартного типа"

Материал: электротехническая медь

Поверхность: луженая

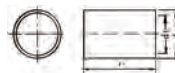

Для круглых проводников



Сечение мм <sup>2</sup>	Артикул	Параметры, мм			100 шт. ~ кг	шт.
		d <sub>1</sub>	d <sub>4</sub>	l		
<b>16</b>	VHR 16	5	5.3	11	0.024	100
<b>25</b>	VHR 25	6.4	6.7	14	0.038	100
<b>35</b>	VHR 35	7.7	8.2	15	0.083	100
<b>50</b>	VHR 50	9	9.5	18	0.118	50
<b>70</b>	VHR 70	10.6	11.2	19	0.173	50
<b>95</b>	VHR 95	12.4	13	21	0.223	50
<b>120</b>	VHR 120	13.9	14.5	22	0.261	50
<b>150</b>	VHR 150	15.4	16	26	0.342	25
<b>185</b>	VHR 185	17.6	18.2	26	0.396	25
<b>240</b>	VHR 240	19.9	20.5	30	0.508	25
<b>300</b>	VHR 300	22.4	23	38	0.723	10
<b>400</b>	VHR 400	25.4	26.2	38	1.108	10



Для 3-жильных проводников (угол 120°)



Сечение мм <sup>2</sup>	Артикул	мм l	Скругляющие матрицы	100 шт. ~ кг	шт.
<b>50</b>	VHR 50/3	17	0.170	50	
<b>70</b>	VHR 70/3	18	0.290	50	
<b>95</b>	VHR 95/3	22	0.450	50	

## ТРУБКИ ДЛЯ КОМПАКТНЫХ ПРОВОДНИКОВ

Для трубчатых кабельных наконечников и соединителей "стандартного типа"

Материал: электротехническая медь

Поверхность: луженая

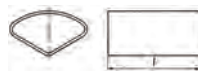

Для 3-жильных проводников (угол 120°)



Сечение мм <sup>2</sup>	Артикул	мм l	Скругляющие матрицы	 100 шт. ~ кг	 шт.
<b>120</b>	VHR 120/3	23	Применяются	0.490	50
<b>150</b>	VHR 150/3	25		0.580	25
<b>185</b>	VHR 185/3	25		0.800	25
<b>240</b>	VHR 240/3	30		1.040	25



1



Для 4-жильных проводников (угол 90°)

Сечение мм <sup>2</sup>	Артикул	мм l	Скругляющие матрицы	 100 шт. ~ кг	 шт.
<b>35</b>	VHR 35/4	14	Применяются	0.130	100
<b>50</b>	VHR 50/4	17		0.170	50
<b>70</b>	VHR 70/4	18		0.280	50
<b>95</b>	VHR 95/4	22		0.400	50
<b>120</b>	VHR 120/4	23		0.510	50
<b>150</b>	VHR 150/4	25		0.570	25
<b>185</b>	VHR 185/4	25		0.780	25
<b>240</b>	VHR 240/4	30		0.850	25



## ТРУБЧАТЫЕ КАБЕЛЬНЫЕ НАКОНЕЧНИКИ СИ

Для многопроволочных проводников, DIN VDE 57295  
 Расширенное основание для облегчения установки проводника  
 Материал: электротехническая медь  
 Поверхность: луженая  
 С или без контрольного отверстия

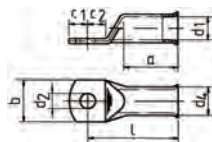

Сечение мм <sup>2</sup>	Отвер- стие ∅	Артикул *	Параметры, мм									Инстру- менты	Δ δ 100 шт. ~ кг	шт.
			d <sub>1</sub>	a	b	d <sub>2</sub>	d <sub>4</sub>	c <sub>1</sub>	c <sub>2</sub>	l	d <sub>3</sub>			
<b>10</b>	M 5	702 F/5	5.5	14	12	5.3	8	6.25	7.5	27	Стр. 8.05- 8.06	0.720 0.710 0.770 0.820 0.820	100 100 100 100 100	
	<b>M 6</b>	<b>702 F/6</b>			12	6.5		6.25	7.5	27				
	M 8	702 F/8			16	8.5		8.5	9.5	29				
	M 10	702 F/10			16	10.5		10.5	11.5	31				
	M 12	702 F/12			19	13		12	13	32				
<b>16</b>	M 5	703 F/5	6.6	15	13	5.3	9.5	6.25	7.5	30		1.100 1.070 1.210 1.280 1.280	100 100 100 100 100	
	M 6	703 F/6			13	6.5		6.25	7.5	30				
	<b>M 8</b>	<b>703 F/8</b>			16	8.5		10	10	32				
	M 10	703 F/10			17	10.5		12	12	34				
	M 12	703 F/12			19	13		13	13	35				
<b>25</b>	M 5	704 F/5	7.9	17	15	5.3	11	7.5	7.5	32		1.520 1.500 1.610 1.710 1.740	25 100 100 100 25	
	M 6	704 F/6			15	6.5		7.5	7.5	32				
	<b>M 8</b>	<b>704 F/8</b>			17	8.5		10	10	34				
	M 10	704 F/10			17	10.5		12	12	37				
	M 12	704 F/12			19	13		13	13	38				
<b>35</b>	M 6	705 F/6	9.2	19	17	6.5	12.5	7.5	7.5	35		1.910 2.080 2.240 2.220 2.410	100 100 100 25 25	
	<b>M 8</b>	<b>705 F/8</b>			18	8.5		10	10	37				
	M 10	705 F/10			18	10.5		12	12	40				
	M 12	705 F/12			19	13		13	13	41				
	M 14	705 F/14			21	15		14.5	14.5	43				
<b>50</b>	M 6	706 F/6	11	21	21	6.5	15	10	10	41		3.540 3.440 3.640 3.730 3.890 4.020	25 50 50 50 25 25	
	M 8	706 F/8			21	8.5		10	10	41				
	<b>M 10</b>	<b>706 F/10</b>			21	10.5		12	12	43				
	M 12	706 F/12			21	13		13	13	46				
	M 14	706 F/14			23	15		14.5	14.5	48				
	M 16	706 F/16			28	17		16	16	50				
<b>70</b>	M 8	707 F/8	13	25	25	8.5	17	10	10	46		4.460 4.620 4.710 4.870 5.850	50 50 50 25 25	
	<b>M 10</b>	<b>707 F/10</b>			25	10.5		12	12	48				
	M 12	707 F/12			25	13		13	13	50				
	M 14	707 F/14			25	15		14.5	14.5	52				
	M 16	707 F/16			25	17		16	16	54				

\* Для заказа версии с контрольным отверстием к артикулу добавить "ms"



## ТРУБЧАТЫЕ КАБЕЛЬНЫЕ НАКОНЕЧНИКИ CU

Для многопроволочных проводников, DIN VDE 57295  
 Расширенное основание для облегчения установки проводника  
 Материал: электротехническая медь  
 Поверхность: луженая  
 С или без контрольного отверстия

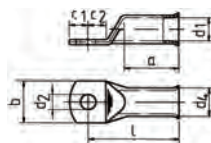

Сечение мм <sup>2</sup>	Отвер- стие ∅	Артикул *	Параметры, мм									Инстру- менты	Δ 100 шт. ~ кг	Шт. шт.
			d <sub>1</sub>	a	b	d <sub>2</sub>	d <sub>4</sub>	c <sub>1</sub>	c <sub>2</sub>	l				
<b>95</b>	M 8	708 F/8	14.5	26	28	8.5	19	12	12	52	Стр. 8.05- 8.06	6.350 6.230 6.310 6.460 6.560	25 50 50 25 50	
	M 10	708 F/10			28	10.5	12	12	52					
	<b>M 12</b>	<b>708 F/12</b>			28	13	13	13	53					
	M 14	708 F/14			28	15	14.5	14.5	55					
	M 16	708 F/16			28	17	16	16	56					
<b>120</b>	M 10	709 F/10	16.2	30	30	10.5	21	14	14	57		8.310 8.390 8.060 8.170 9.560	50 50 25 50 25	
	<b>M 12</b>	<b>709 F/12</b>			30	13	15	15	58					
	M 14	709 F/14			30	15	15	15	58					
	M 16	709 F/16			30	17	16	16	59					
	M 20	709 F/20			36	21	22	22	66					
<b>150</b>	M 10	710 F/10	18	32	34	10.5	23	15	16	64		10.910 10.890 11.420 11.300 11.360	10 25 10 10 10	
	<b>M 12</b>	<b>710 F/12</b>			34	13	16	17	65					
	M 14	710 F/14			34	15	18	19	67					
	M 16	710 F/16			34	17	19	20	68					
	M 20	710 F/20			40	21	21	22	70					
<b>185</b>	M 12	711 F/12	20.6	35	39	13	26	21.5	19	72		15.400 15.200 15.000 14.200	10 10 25 10	
	M 14	711 F/14			39	15	21.5	19	72					
	<b>M 16</b>	<b>711 F/16</b>			39	17	21.5	19	72					
	M 20	711 F/20			39	21	21.5	19	72					
<b>240</b>	M 12	712 F/12	23.1	44	41	13	28	16	17	80		16.300 16.800 16.710 17.120	10 10 25 10	
	M 14	712 F/14			41	15	19	20	83					
	<b>M 16</b>	<b>712 F/16</b>			41	17	19	20	83					
	M 20	712 F/20			41	21	21	22	85					
<b>300</b>	M 12	713 F/12	26.1	44	47	13	32	19	22	96		25.600 26.560 25.600 26.240	5 5 5 5	
	M 14	713 F/14			47	15	19	22	96					
	M 16	713 F/16			47	17	19	22	96					
	<b>M 20</b>	<b>713 F/20</b>			47	21	22	22	96					



\* Для заказа версии с контрольным отверстием к артикулу добавить "ms"

## ТРУБЧАТЫЕ УГЛОВЫЕ КАБЕЛЬНЫЕ НАКОНЕЧНИКИ

Для многопроволочных проводников, DIN VDE 57295  
 Расширенное основание для облегчения установки проводника  
 Угол 90°, также возможно исполнение с углом 45°  
 Материал: электротехническая медь  
 Поверхность: луженая

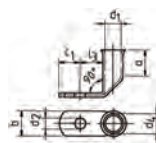

Сечение мм <sup>2</sup>	Отвер- стие ∅	Артикул *	Параметры, мм							Инстру- менты	δ Δ 100 шт. ~ кг	шт.	
			d <sub>1</sub>	a	b	d <sub>2</sub>	d <sub>4</sub>	c <sub>1</sub>	l <sub>3 min.</sub>				
<b>10</b>	M 5	742 F/5	5.5	14	12	5.3	8	6.25	7.5	Стр. 8.05- 8.06	0.800	50	
	<b>M 6 742 F/6</b>	12			6.5	6.25	7.5						
	M 8	742 F/8			16	8.5	9	9.5	0.780				50
	M 10	742 F/10			16	10.5	10.5	12	0.840				50
	M 12	742 F/12			19	13	12	13	0.880				50
<b>16</b>	M 5	743 F/5	6.6	15	13	5.3	9.5	6.25	7.5		1.120	50	
	M 6	743 F/6			13	6.5	6.25	7.5	1.120				50
	<b>M 8 743 F/8</b>	16			8.5	10	10	1.300	50				
	M 10	743 F/10			17	10.5	12	12	1.380				50
	M 12	743 F/12			19	13	13	13	1.340				50
<b>25</b>	M 5	744 F/5	7.9	17	15	5.3	11	7.5	7.5		1.520	25	
	M 6	744 F/6			15	6.5	7.5	7.5	1.540				25
	<b>M 8 744 F/8</b>	17			8.5	10	10	1.800	25				
	M 10	744 F/10			17	10.5	12	12	1.790				25
	M 12	744 F/12			19	13	13	13	1.760				25
<b>35</b>	M 6	745 F/6	9.2	19	17	6.5	12.5	7.5	7.5		2.020	25	
	<b>M 8 745 F/8</b>	18			8.5	10	10	2.180	25				
	M 10	745 F/10			18	10.5	12	12	2.300				25
	M 12	745 F/12			19	13	13	13	2.260				25
	M 14	745 F/14			21	15	14.5	14.5	2.650				25
<b>50</b>	M 6	746 F/6	11	21	21	6.5	15	10	10		3.750	25	
	M 8	746 F/8			21	8.5	10	10	3.570				25
	<b>M 10 746 F/10</b>	21			10.5	12	12	3.830	25				
	M 12	746 F/12			21	13	13	13	3.740				25
	M 14	746 F/14			23	15	14.5	14.5	4.200				25
	M 16	746 F/16			28	17	16	16	4.350				25
<b>70</b>	M 8	747 F/8	13	25	25	8.5	17	10	10		4.830	25	
	<b>M 10 747 F/10</b>	25			11	12	12	5.180	25				
	M 12	747 F/12			25	13	13	13	5.160				25
	M 14	747 F/14			25	15	14.5	14.5	5.380				25
	M 16	747 F/16			25	17	16	16	6.500				25
	<b>95</b>	M 8			748 F/8	14.5	26	28	8.5				19
M 10		748 F/10	28	11	12			12	6.040	25			
<b>M 12 748 F/12</b>		28	13	13	13			6.580	25				
M 14		748 F/14	28	15	14.5			14.5	7.240	25			
M 16		748 F/16	28	17	16			16	7.340	25			
<b>120</b>	M 10	749 F/10	16.2	30	30	11	21	14	14		8.760	10	
	<b>M 12 749 F/12</b>	30			13	15	15	8.760	10				
	M 14	749 F/14			30	15	15	15	9.150				10
	M 16	749 F/16			30	17	16	16	8.540				10
	M 20	749 F/20			36	21	22	22	9.600				10
<b>150</b>	M 10	750 F/10	18	32	34	11	23	15	16		11.540	10	
	<b>M 12 750 F/12</b>	34			13	16	18	11.580	10				
	M 14	750 F/14			34	15	18	19	11.900				10
	M 16	750 F/16			34	17	19	20	11.800				10
	M 20	750 F/20			40	21	21	22	12.000				10
<b>185</b>	M 12	751 F/12	20.6	35	39	13	26	21.5	19		16.360	10	
	M 14	751 F/14			39	15	21.5	19	16.200				10
	<b>M 16 751 F/16</b>	39			17	21.5	19	15.360	10				
	M 20	751 F/20			39	21	21.5	19	15.800				10

\* Для заказа версии с углом 45° к артикулу добавить "45"

## СТЫКОВЫЕ СОЕДИНИТЕЛИ

Для многопроволочных проводников, DIN VDE 57295  
 Расширенное основание для облегчения установки проводника  
 Материал: электротехническая медь  
 Поверхность: луженая



Сечение мм <sup>2</sup>	Артикул	Параметры, мм			Инструменты	Δ Δ 100 шт. ~ кг	 шт.
		d <sub>1</sub>	d <sub>4</sub>	l			
<b>10</b>	722 F	5.5	8	38	Стр. 8.05-8.06	0.900	100
<b>16</b>	723 F	6.6	9.5	38		1.250	100
<b>25</b>	724 F	7.9	11	38		1.560	50
<b>35</b>	725 F	9.2	12.5	45		2.430	50
<b>50</b>	726 F	11	15	45		3.370	50
<b>70</b>	727 F	13	17	54		4.650	50
<b>95</b>	728 F	14.5	19	56		6.050	25
<b>120</b>	729 F	16.2	21	60		7.580	25
<b>150</b>	730 F	18	23	68		9.830	10



## СТАЛЬНЫЕ ТРУБЧАТЫЕ КАБЕЛЬНЫЕ НАКОНЕЧНИКИ

Материал: нержавеющая сталь V2A,  
устойчив к воздействию до 400° С  
Для агрессивных окружающих сред  
Кольцевой тип

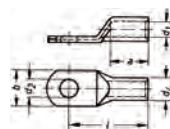



Сечение мм <sup>2</sup>	Отвер- стие Ø	Артикул	Параметры, мм						Инстру- менты	d <sub>1</sub> 100 шт. ~ кг	шт.			
			d <sub>1</sub>	a	b	d <sub>2</sub>	d <sub>4</sub>	l						
<b>0.5 – 1</b>	M 4	79 V/4	1.6	6	6.5	4.3	3.2	13	Стр. 8.08	0080	100			
	M 5	79 V/5			7.5	5.3						14	0.080	100
<b>1.5 – 2.5</b>	M 4	80 V/4	3	8	9	4.3	5	17		0.260	100			
	M 5	80 V/5			9	5.5						17	0.190	100
	M 6	80 V/6			9.5	6.5						19	0.215	100
<b>4 – 6</b>	M 4	81 V/4	4	9	9	4.3	6	18		0.260	100			
	M 5	81 V/5			9.5	5.5						19	0.280	100
	M 6	81 V/6			10	6.5						19	0.280	100
<b>10</b>	M 5	82 V/5	5	10	12.5	5.5	8	22		0.710	100			
	M 6	82 V/6			12.5	6.5						22	0.780	100
	M 8	82 V/8			15	8.5			25			0.780	100	
<b>16</b>	M 5	83 V/5	6	13	12	5.5	8	28	0.500	100				
	M 6	83 V/6			12	6.5					28	0.550	100	
	M 8	83 V/8			15	8.5					29	0.600	100	
<b>25</b>	M 6	84 V/6	7	15	14	6.5	10	30	1.210	50				
	M 8	84 V/8			16	8.5					32	1.850	50	
<b>35</b>	M 6	85 V/6	9	17	17	6.5	12	32	1.600	50				
	M 8	85 V/8			17	8.5					35	1.850	50	
<b>50</b>	M 6	86 V/6	10	19	20	6.5	14	37	2.800	50				
	M 8	86 V/8			20	8.5					37	2.600	50	
	M 10	86 V/10			20	10.5					39	2.800	50	
	M 12	86 V/12			20	13					43	2.960	50	
<b>70</b>	M 8	87 V/8	12	21	23	8.5	16	43	3.650	25				
	M 10	87 V/10			23	10.5					44	3.930	25	
	M 12	87 V/12			23	13					46	3.850	25	
	M 16	87 V/16			26	17					46	3.960	25	
<b>95</b>	M 8	88 V/8	14	25	26	8.5	18	48	4.650	25				
	M 10	88 V/10			26	10.5					48	5.610	25	
	M 12	88 V/12			26	13					49	5.540	25	

## СТАЛЬНЫЕ СТЫКОВЫЕ СОЕДИНИТЕЛИ

Материал: нержавеющая сталь V2A, устойчив к воздействию до 400° C  
Для агрессивных окружающих сред



Сечение мм <sup>2</sup>	Артикул	Параметры, мм			Инструменты	 100 шт. ~ кг	 шт.
		d <sub>1</sub>	d <sub>4</sub>	l			
<b>0.5 – 1</b>	79 R	1.6	3.2	25	Стр. 8.08	0.135	50
<b>1.5 – 2.5</b>	80 R	3	5	25		0.250	50
<b>4 – 6</b>	81 R	4	6	25		0.325	50
<b>10</b>	82 R	5	8	25		0.360	50
<b>16</b>	83 R	6	8	30		0.510	50
<b>25</b>	84 R	7	10	35		1.100	25
<b>35</b>	85 R	9	12	40		1.560	25
<b>50</b>	86 R	10	14	45		2.670	25
<b>70</b>	87 R	12	16	50		3.400	25
<b>95</b>	88 R	14	18	55		4.300	25



## НИКЕЛЕВЫЕ ТРУБЧАТЫЕ КАБЕЛЬНЫЕ НАКОНЕЧНИКИ

Материал: высокосортный никель,  
устойчив к воздействию до 650° С  
Кольцевой тип

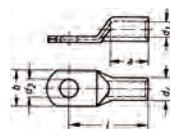

Сечение мм <sup>2</sup>	Отвер- стие	Артикул	Параметры, мм						Инстру- менты	⚖ 100 шт. ~ кг	📦 шт.
			d <sub>1</sub>	a	b	d <sub>2</sub>	d <sub>4</sub>	l			
<b>0.5 – 1</b>	M 4	56 N/4	1.6	6	6.5	4.3	3.2	13	Стр. 8.08	0.080	100
	M 5	56 N/5			7.5	5.3		14		0.080	100
<b>1.5 – 2.5</b>	M 4	57 N/4	2.3	6	7	4.3	3.9	13		0.105	100
	M 5	57 N/5			7.5	5.3		14		0.105	100
	M 6	57 N/6			9.5	6.5		16		0.130	100
<b>4 – 6</b>	M 4	58 N/4	3.6	9	9.5	4.3	5.6	18		0.275	100
	M 5	58 N/5			9.5	5.3		19		0.275	100
	M 6	58 N/6			9.5	6.5		19		0.260	100
<b>10</b>	M 5	59 N/5	4.5	10	12	5.5	6.5	21		0.340	100
	M 6	59 N/6			12	6.5		22		0.360	100
<b>16</b>	M 5	60 N/5	5.5	13	12	5.5	7.5	26		0.470	100
	M 6	60 N/6			12	6.5		27		0.480	100
	M 8	60 N/8			13.5	8.5		29		0.560	100
<b>25</b>	M 6	61 N/6	7	15	14	6.5	10	30		1.200	50
	M 8	61 N/8			16	8.5		32		1.320	50
<b>35</b>	M 6	62 N/6	8.5	17	17	6.5	12	32		1.850	100
	M 8	62 N/8			17	8.5		34		2.000	50
<b>50</b>	M 8	63 N/8	10	19	20	8.5	14	37		2.900	100
	M 10	63 N/10			20	10.5		39		3.100	50
<b>70</b>	M 10	64 N/10	12	21	23	10.5	16.5	44		4.600	25
	M 12	64 N/12			23	13		46		4.660	25
<b>95</b>	M 10	65 N/10	13.5	25	26	10.5	18	48		5.550	25
	M 12	65 N/12			26	13		49		5.600	25

## НИКЕЛЕВЫЕ ТРУБЧАТЫЕ КАБЕЛЬНЫЕ НАКОНЕЧНИКИ

Материал: высокосортный никель,  
устойчив к воздействию до 650° С  
Вилочный тип

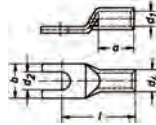

Сечение мм <sup>2</sup>	Отвер- стие	Артикул	Параметры, мм						Инстру- менты	$\Delta$ 100 шт. ~ кг	ШТ.	
			d <sub>1</sub>	a	b	d <sub>2</sub>	d <sub>4</sub>	l				
<b>0.5 – 1</b>	M 4	56 C/4	1.6	6	6.5	4.3	3.2	13	Стр.8.08	0.070	50	
	M 5	56 C/5			7.5	5.3				14	0.075	50
<b>1.5 – 2.5</b>	M 4	57 C/4	2.3	6	7	4.3	3.9	13		0.095	50	
	M 5	57 C/5			7.5	5.3				14	0.095	50
	M 6	57 C/6			9.5	6.5				16	0.110	50
<b>4 – 6</b>	M 4	58 C/4	3.6	9	9.5	4.3	5.6	18		0.250	50	
	M 5	58 C/5			9.5	5.3				19	0.255	50
	M 6	58 C/6			9.5	6.5				19	0.235	50
<b>10</b>	M 5	59 C/5	4.5	10	12	5.5	6.5	21		0.320	50	
	M 6	59 C/6			12	6.5				22	0.340	50
<b>16</b>	M 5	60 C/5	5.5	13	12	5.5	7.5	26	0.440	50		
	M 6	60 C/6			12	6.5			27	0.450	50	
	M 8	60 C/8			13.5	8.5			29	0.520	50	



1

## НИКЕЛЕВЫЕ СОЕДИНИТЕЛИ

Материал: высокосортный никель,  
устойчив к воздействию до 650° С



Сечение мм <sup>2</sup>	Артикул	Параметры, мм			Инструменты	$\Delta$ 100 шт. ~ кг	ШТ.
		d <sub>1</sub>	d <sub>4</sub>	l			
<b>0.5 – 1</b>	62 R	1.6	3.2	25	Стр. 8.08	0.135	50
<b>1.5 – 2.5</b>	63 R	2.3	3.9	25		0.170	50
<b>4 – 6</b>	64 R	3.6	5.6	25		0.325	50
<b>10</b>	65 R	4.5	6.5	25		0.360	50
<b>16</b>	66 R	5.5	7.5	30		0.510	50



## НАКОНЕЧНИКИ СИ ДЛЯ ПОДКЛЮЧЕНИЯ КОММУТАЦИОННОЙ АППАРАТУРЫ

Изготовлены с узкой площадкой

Материал: электротехническая медь. Поверхность: луженая

С или без контрольного отверстия

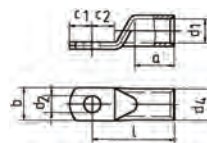

Сечение мм²	Отвер- стие Ø	Артикул *	Параметры, мм									Инстру- менты	± 100 шт. ~ кг	ШТ
			d <sub>1</sub>	a	b	d <sub>2</sub>	d <sub>4</sub>	c <sub>1</sub>	c <sub>2</sub>	l				
<b>35</b>	M 6	5 SG/6	8.5	17	15	6.5	12	7.5	7.5	32	Стр. 8.03	1.780	25	
<b>50</b>	M 6	6 SG/6	10	19	15	6.5	14	10	10	37		2.950	25	
	M 8	6 SG/8			17			8.5	10	10				37
	M 10	6 SG/10			19			10.5	11.5	12				39
<b>70</b>	M 6	7 SG/6	12	21	17	6.5	16.5	10	10	43		4.220	25	
	M 8	7 SG/8			17			8.5	10	10				43
	M 10	7 SG/10			19			10.5	11.5	12				44
	M 12	7 SG/12			19			13	13	13				46
<b>95</b>	M 6	8 SG/6	13.5	25	19	6.5	18	11.5	12	48		5.490	25	
	M 8	8 SG/8			19			8.5	11.5	12				48
	M 10	8 SG/10			19			10.5	11.5	12				48
	M 12	8 SG/12			19			13	13	13				49
<b>120</b>	M 6	9 SG/6	15	26	19	6.5	19.5	11.5	14	51		6.000	10	
	M 8	9 SG/8			19			8.5	11.5	14				51
	M 10	9 SG/10			19			10.5	11.5	14				51
	M 12	9 SG/12			19			13	14	14				51
<b>150</b>	M 6	10 SG/6	16.5	30	19	6.5	21	11.5	14	56		6.700	10	
	M 8	10 SG/8			19			8.5	11.5	14				56
	M 10	10 SG/10			19			10.5	11.5	14				56
	M 12	10 SG/12			19			13	15	15				57
<b>185</b>	M 10	11 SG/10	19	30	24.5	10.5	24	11.5	18	65		10.000	10	
	M 12	11 SG/12			31			13	18	18				65
	M 16	11 SG/16			31			17	18	18				65
<b>240</b>	M 10	12 SG/10	21	35	31	10.5	26	11.5	19	72		12.300	5	
	M 12	12 SG/12			31			13	21.5	19				72
	M 16	12 SG/16			31			17	21.5	19				72
<b>300</b>	M 10	13 SG/10	23.5	44	31	10.5	30	11.5	24	87		20.000	5	
	M 12	13 SG/12			31			13	24	24				87
	M 16	13 SG/16			31			17	24	24				87

\* Для заказа версии с контрольным отверстием к артикулу добавить "ms"



## **ТРУБЧАТЫЕ КАБЕЛЬНЫЕ НАКОНЕЧНИКИ И СОЕДИНИТЕЛИ СУ МЕЖДУНАРОДНЫХ СТАНДАРТОВ**

Французский стандарт      NFC 20-130  
   NF.F.003363  
   EDF.HN.68.S.90



Американский стандарт      UL №E-111354



1

## **СПЕЦИАЛЬНЫЕ ТИПЫ НАКОНЕЧНИКОВ**

В том числе трубчатые кабельные наконечники специального исполнения с двумя или четырьмя отверстиями под винт, кабельные наконечники, изготовленные из нержавеющей стали.

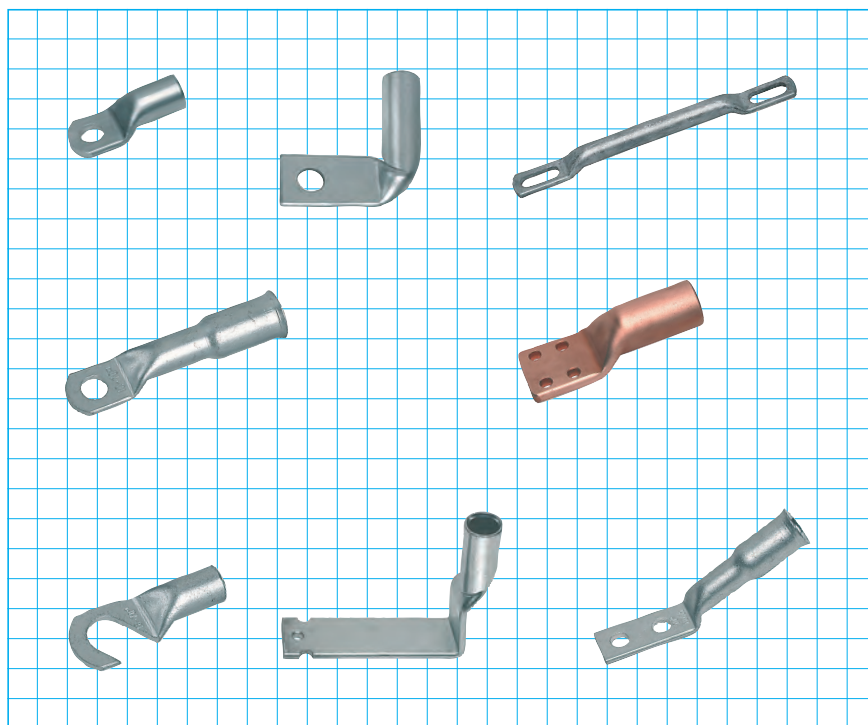

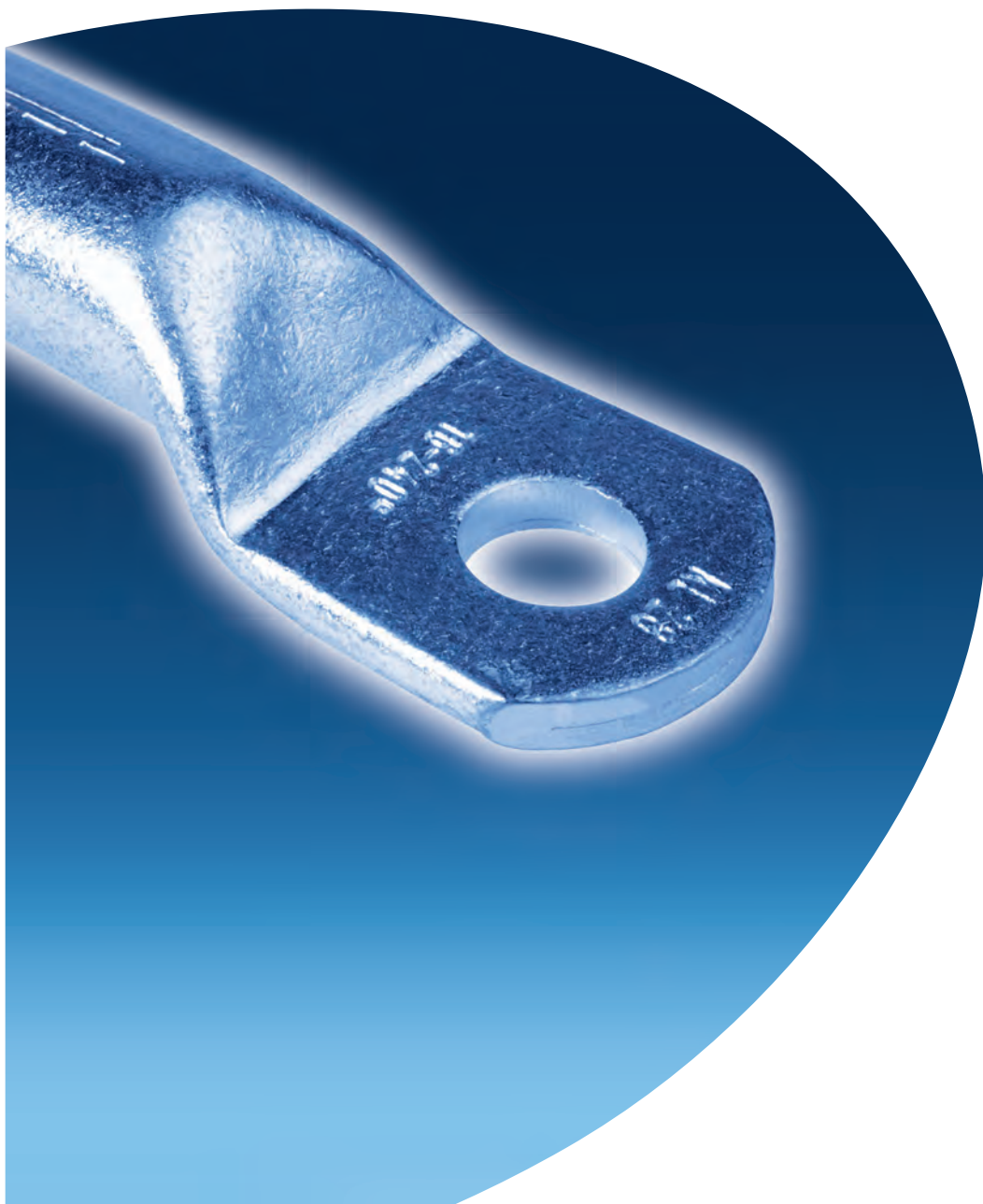

## ▶ Группа 2

Стр

Трубчатые кабельные наконечники Cu DIN 46235	2.02 – 2.04
Угловые кабельные наконечники Cu	2.05 – 2.08
Кабельные наконечники Cu с двумя отверстиями под винт	2.09
Двойные кабельные наконечники Cu	2.09
Соединители Cu DIN 46267, часть 1, и подобные типы	2.10 – 2.12
Сжимающие трубки Cu	2.13
Трубки для компактных проводников Cu	2.14

## ТРУБЧАТЫЕ КАБЕЛЬНЫЕ НАКОНЕЧНИКИ

DIN 46235

Материал: электротехническая медь

Поверхность: луженая, возможно без лужения

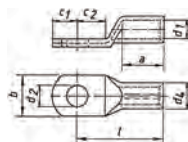

Сечение мм <sup>2</sup>	Отвер- стие Ø	Артикул *	Код	Параметры, мм								Инстру- менты	δ 100 шт. ~ кг	 шт.
				d <sub>1</sub>	a	b	d <sub>2</sub>	d <sub>4</sub>	c <sub>1</sub>	c <sub>2</sub>	l			
<b>6</b>	M 5	101 R/5	5	3.8	10	8.5	5.3	5.5	6.5	7.5	24	Стр.8.09	0.240	100
	M 6	101 R/6				8.5	6.4		7.5	8			0.300	100
	M 8**	101 R/8				13	8.4		10	10			0.340	100
<b>10</b>	M 5	102 R/5	6	4.5	10	9	5.3	6	7	8.5	27		0.370	100
	M 6	102 R/6				9	6.4		7.5	8.5			0.360	100
	M 8**	102 R/8				13	8.4		10	10			0.380	100
<b>16</b>	M 6	103 R/6	8	5.5	20	13	6.4	8.5	7.5	8	36		1.190	100
	M 8	103 R/8				13	8.4		10	10			1.220	100
	M 10	103 R/10				17	10.5		12	12			100	
	M 12**	103 R/12				18	13		13	13			100	
<b>25</b>	M 6	104 R/6	10	7	20	14	6.4	10	7.5	8	38	1.510	50	
	M 8	104 R/8				16	8.4		10	10		1.540	50	
	M 10	104 R/10				17	10.5		12	12		50		
	M 12	104 R/12				19	13		13	13		25		
<b>35</b>	M 6**	105 R/6	12	8.2	20	17	6.4	12.5	7.5	8	42	2.770	50	
	M 8	105 R/8				17	8.4		10	10		2.850	50	
	M 10	105 R/10				19	10.5		12	12		50		
	M 12	105 R/12				21	13		13	13		50		
	M 14**	105 R/14				21	15		14.5	14.5		25		
<b>50</b>	M 8	106 R/8	14	10	28	20	8.4	14.5	10	10	52	4.460	50	
	M 10	106 R/10				22	10.5		12	12		50		
	M 12	106 R/12				24	13		13	13		50		
	M 14**	106 R/14				24	15		14.5	14.5		25		
	M 16	106 R/16				28	17		16	16		25		
<b>70</b>	M 8	107 R/8	16	11.5	28	24	8.4	16.5	10	10	55	5.920	50	
	M 10	107 R/10				24	10.5		12	12		50		
	M 12	107 R/12				24	13		13	13		50		
	M 14**	107 R/14				24	15		14.5	14.5		25		
	M 16	107 R/16				30	17		16	16		25		

\* Для заказа версии без лужения к артикулу добавить "вк"

\*\* Нестандартный размер

## ТРУБЧАТЫЕ КАБЕЛЬНЫЕ НАКОНЕЧНИКИ

DIN 46235

Материал: электротехническая медь

Поверхность: луженая, возможно без лужения

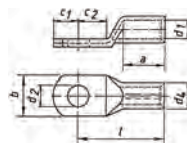

Сечение мм <sup>2</sup>	Отвер- стие ∅	Артикул *	Код	Параметры, мм								Инстру- менты	100 шт. ~ кг	Шт.
				d <sub>1</sub>	a	b	d <sub>2</sub>	d <sub>4</sub>	c <sub>1</sub>	c <sub>2</sub>	l			
<b>95</b>	M 8**	108 R/8	18	13.5	35	28	8.4	19	12	12	65	Стр.8.09	0.210	25
	M 10	108 R/10				28	10.5	12	12	8.970			50	
	M 12	108 R/12				28	13	13	13	8.620			50	
	M 14**	108 R/14				28	15	14.5	14.5	8.780			25	
	M 16	108 R/16				32	17	16	16	9.000			50	
<b>120</b>	M 10	109 R/10	20	15.5	35	32	10.5	21	15	16	70		11.400	50
	M 12	109 R/12				32	13	16	17	11.310			50	
	M 14**	109 R/14				32	15	18	19	11.450			25	
	M 16	109 R/16				32	17	19	20	11.240			50	
	M 20	109 R/20				38	21	21	22	11.030			25	
<b>150</b>	M 10	110 R/10	22	17	35	34	10.5	23.5	15	16	78		16.380	10
	M 12	110 R/12				34	13	16	17	16.290			25	
	M 14**	110 R/14				34	15	19	20	16.380			10	
	M 16	110 R/16				34	17	19	20	16.170			10	
	M 20	110 R/20				40	21	21	22	15.900			10	
<b>185</b>	M 10	111 R/10	25	19	40	37	10.5	25.5	15	16	82		18.960	10
	M 12	111 R/12				37	13	16	17	18.110			10	
	M 14**	111 R/14				37	15	19	20	19.210			10	
	M 16	111 R/16				37	17	19	20	18.740			25	
	M 20	111 R/20				40	21	21	22	18.690			10	
<b>240</b>	M 12	112 R/12	28	21.5	40	42	13	29	16	17	92		27.000	10
	M 14**	112 R/14				42	15	19	20	27.580			10	
	M 16	112 R/16				42	17	19	20	27.370			25	
	M 20	112 R/20				45	21	21	22	26.880			10	
<b>300</b>	M 14**	113 R/14	32	24.5	50	46	15	32	19	22	100		33.290	5
	M 16	113 R/16				46	17	19	22	32.940			5	
	M 20	113 R/20				46	21	22	22	33.240			5	
<b>400</b>	M 14**	114 R/14	38	27.5	70	54	15	38.5	25	25	115		69.380	5
	M 16	114 R/16				54	17	25	25	68.540			5	
	M 20	114 R/20				54	21	25	25	65.400			5	
<b>500</b>	M 16**	115 R/16	42	31	70	60	17	42	25	25	125		83.310	1
	M 20	115 R/20				60	21	25	25	81.580			1	
<b>625</b>	M 16**	116 R/16	44	34.5	80	64	17	44	25	25	135		79.600	1
	M 20	116 R/20				64	21	25	25	79.690			1	
<b>800</b>	M 16**	117 R/16	52	40	100	75	17	52	30	30	165		150.200	1
	M 20	117 R/20				75	21	30	30	148.600			1	
<b>1000</b>	M 16**	118 R/16	58	44	100	83	17	58	30	30	165		199.000	1
	M 20	118 R/20				83	21	30	30	195.200			1	



\* Для заказа версии без лужения к артикулу добавить "бк"

\*\* Нестандартный размер

## УГЛОВЫЕ КАБЕЛЬНЫЕ НАКОНЕЧНИКИ

Угол 90°

Размеры трубы соответствуют стандарту DIN 46235

Материал: электротехническая медь

Поверхность: луженая, возможно без лужения

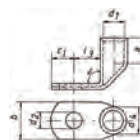

Сечение мм <sup>2</sup>	Отвер- стие ∅	Артикул *	Код	Параметры, мм							Инстру- менты	δ 100 шт. ~ кг	 шт.		
				d <sub>1</sub>	a	b	d <sub>2</sub>	d <sub>4</sub>	c <sub>1</sub>	l <sub>3</sub>					
<b>6</b>	M 5	161 R/5	5	3.8	10	8.5	5.3	5.5	6.5	9	Стр.8.09	0.280	50		
	M 6	161 R/6				8.5	6.4		7.5					10	
<b>10</b>	M 5	162 R/5	6	4.5	10	9	5.3	6	7	10	0.340	50			
	M 6	162 R/6				9	6.4		7.5				10		
	M 8	162 R/8				13	10		13				0.370	50	
<b>16</b>	M 6	163 R/6	8	5.5	20	13	6.4	8.5	7.5	11	1.200	50			
	M 8	163 R/8				13	8.4		10				13		
	M 10	163 R/10				17	10.5		12				15		
	M 12	163 R/12				18	13		13				18	1.400	50
<b>25</b>	M 6	164 R/6	10	7	20	14	6.4	10	7.5	11	1.540	25			
	M 8	164 R/8				16	8.4		10				13		
	M 10	164 R/10				17	10.5		12				15		
	M 12	164 R/12				19	13		13				18	1.600	25
<b>35</b>	M 8	165 R/8	12	8.2	20	17	8.4	12.5	10	13	2.720	25			
	M 10	165 R/10				19	10.5		12				15		
	M 12	165 R/12				21	13		13				18		
	M 14	165 R/14				21	15		14.5				20	2.850	25
<b>50</b>	M 8	166 R/8	14	10	28	20	8.4	14.5	10	16	4.390	25			
	M 10	166 R/10				22	10.5		12				16		
	M 12	166 R/12				24	13		13				18		
	M 14	166 R/14				24	15		14.5				20		
	M 16	166 R/16				28	17		16				22	4.730	25
														4.660	25

\* Для заказа версии без лужения к артикулу добавить "бк"

## УГЛОВЫЕ КАБЕЛЬНЫЕ НАКОНЕЧНИКИ

Угол 90°

Размеры трубы соответствуют стандарту DIN 46235

Материал: электротехническая медь

Поверхность: луженая, возможно без лужения

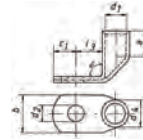

Сечение мм <sup>2</sup>	Отверстие ∅	Артикул *	Код	Параметры, мм							Инструменты	100 шт. ~ кг	шт.	
				d <sub>1</sub>	a	b	d <sub>2</sub>	d <sub>4</sub>	c <sub>1</sub>	l <sub>3</sub>				
<b>70</b>	M 8	167 R/8	16	11.5	28	24	8.4	16.5	10	14	Стр.8.09	5.920	25	
	M 10	167 R/10				24	10.5		12	16		6.310	25	
	M 12	167 R/12				24	13		13	18		6.340	25	
	M 14	167 R/14				24	15		14.5	20		6.500	25	
	M 16	167 R/16				30	17		16	22		6.630	25	
<b>95</b>	M 10	168 R/10	18	13.5	35	28	10.5	19	12	17		9.030	25	
	M 12	168 R/12				28	13		13	18		9.270	25	
	M 14	168 R/14				28	15		14.5	20		9.060	25	
	M 16	168 R/16				32	17		16	22		9.180	25	
<b>120</b>	M 10	169 R/10	20	15.5	35	32	10.5	21	15	17		10.410	10	
	M 12	169 R/12				32	13		16	18		10.650	10	
	M 14	169 R/14				32	15		18	20		10.750	10	
	M 16	169 R/16				32	17		19	22		10.720	10	
	M 20	169 R/20				38	21		21	24		11.000	10	
<b>150</b>	M 10	170 R/10	22	17	35	34	10.5	23.5	15	17		14.180	10	
	M 12	170 R/12				34	13		16	18		14.330	10	
	M 14	170 R/14				34	15		19	20		15.600	10	
	M 16	170 R/16				34	17		19	22		15.240	10	
	M 20	170 R/20				40	21		21	24		15.700	10	
<b>185</b>	M 10	171 R/10	25	19	40	37	10.5	25.5	15	22		18.600	10	
	M 12	171 R/12				37	13		16	22		18.690	10	
	M 14	171 R/14				37	15		19	22		19.100	10	
	M 16	171 R/16				37	17		19	22		19.000	10	
	M 20	171 R/20				40	21		21	24		18.720	10	
<b>240</b>	M 12	172 R/12	28	21.5	40	42	13	29	16	22		25.090	10	
	M 14	172 R/14				42			15	19		22	25.700	10
	M 16	172 R/16				42			17	19		22	24.960	10
	M 20	172 R/20				45			21	21		24	25.260	10



\* Для заказа версии без лужения к артикулу добавить "bk"

## УГЛОВЫЕ КАБЕЛЬНЫЕ НАКОНЕЧНИКИ

Угол 45°

Размеры трубы соответствуют стандарту DIN 46235

Материал: электротехническая медь

Поверхность: луженая, возможно без лужения

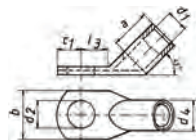

Сечение мм <sup>2</sup>	Отвер- стие Ø	Артикул *	Код	Параметры, мм							Инстру- менты	δ δ 100 шт. ~ кг	 шт.	
				d <sub>1</sub>	a	b	d <sub>2</sub>	d <sub>4</sub>	c <sub>1</sub>	l <sub>3</sub>				
<b>6</b>	M 5	161 R/5-45	5	3.8	10	8.5	5.5	5.5	6.5	9	Стр.8.09	0.320	50	
	M 6	161 R/6-45				8.5	6.5		7.5					10
<b>10</b>	M 5	162 R/5-45	6	4.5	10	9	5.5	6	7	10		0.360	50	
	M 6	162 R/6-45				9	6.5		7.5					10
	M 8	162 R/8-45				13	8.5		10					13
<b>16</b>	M 6	163 R/6-45	8	5.5	20	13	6.5	8.5	7.5	11		1.200	50	
	M 8	163 R/8-45				13	8.5		10					13
	M 10	163 R/10-45				17	10.5		12					15
	M 12	163 R/12-45				18	13		13					18
<b>25</b>	M 6	164 R/6-45	10	7	20	14	6.5	10	7.5	11		1.490	25	
	M 8	164 R/8-45				16	8.5		10					13
	M 10	164 R/10-45				17	10.5		12					15
	M 12	164 R/12-45				19	13		13					18
<b>35</b>	M 8	165 R/8-45	12	8.2	20	17	8.5	12.5	10	13		2.720	25	
	M 10	165 R/10-45				19	10.5		12					15
	M 12	165 R/12-45				21	13		13					18
	M 14	165 R/14-45				21	15		14.5					20
<b>50</b>	M 8	166 R/8-45	14	10	28	20	8.5	14.5	10	13		4.630	25	
	M 10	166 R/10-45				22	10.5		12					16
	M 12	166 R/12-45				24	13		13					18
	M 14	166 R/14-45				24	15		14.5					20
	M 16	166 R/16-45				28	17		16					22



## УГЛОВЫЕ КАБЕЛЬНЫЕ НАКОНЕЧНИКИ

Угол 45°

Размеры трубы соответствуют стандарту DIN 46235

Материал: электротехническая медь

Поверхность: луженая, возможно без лужения

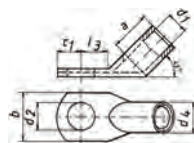

Сечение мм <sup>2</sup>	Отвер- стие ∅	Артикул *	Код	Параметры, мм							Инстру- менты	100 шт. ~ кг	шт.
				d <sub>1</sub>	a	b	d <sub>2</sub>	d <sub>4</sub>	c <sub>1</sub>	l <sub>3</sub>			
<b>70</b>	M 8	167 R/8-45	16	11.5	28	24	8.5	16.5	10	14	Стр.8.09	6.400	25
	M 10	167 R/10-45				24	10.5	12	16	6.760		25	
	M 12	167 R/12-45				24	13	13	18	6.900		25	
	M 14	167 R/14-45				24	15	14.5	20	6.720		25	
	M 16	167 R/16-45				30	17	16	22	6.960		25	
<b>95</b>	M 10	168 R/10-45	18	13.5	35	28	10.5	19	12	17	9.640	25	
	M 12	168 R/12-45				28	13	13	18	9.210	25		
	M 14	168 R/14-45				28	15	14.5	20	9.510	25		
	M 16	168 R/16-45				32	17	16	22	9.400	25		
<b>120</b>	M 10	169 R/10-45	20	15.5	35	32	10.5	21	15	17	11.090	10	
	M 12	169 R/12-45				32	13	16	18	11.450	10		
	M 14	169 R/14-45				32	15	18	20	11.550	10		
	M 16	169 R/16-45				32	17	19	22	11.760	10		
	M 20	169 R/20-45				38	21	21	24	11.550	10		
<b>150</b>	M 10	170 R/10-45	22	17	35	34	10.5	23.5	15	17	15.930	10	
	M 12	170 R/12-45				34	13	16	18	16.080	10		
	M 14	170 R/14-45				34	15	19	20	16.380	10		
	M 16	170 R/16-45				34	17	19	22	16.900	10		
	M 20	170 R/20-45				40	21	21	24	16.490	10		
<b>185</b>	M 10	171 R/10-45	25	19	40	37	10.5	25.5	15	22	20.160	10	
	M 12	171 R/12-45				37	13	16	22	19.600	10		
	M 14	171 R/14-45				37	15	19	22	20.050	10		
	M 16	171 R/16-45				37	17	19	22	19.680	10		
	M 20	171 R/20-45				40	21	21	24	19.950	10		
<b>240</b>	M 12	172 R/12-45	28	21.5	40	42	13	29	16	22	26.460	10	
	M 14	172 R/14-45				42	15	19	22	26.990	10		
	M 16	172 R/16-45				42	17	19	22	26.920	10		
	M 20	172 R/20-45				45	21	21	24	26.880	10		



\* Для заказа версии без лужения к артикулу добавить "bk"

## ТРУБЧАТЫЕ КАБЕЛЬНЫЕ НАКОНЕЧНИКИ

Для медных проводников, соответствующих стандарту DIN 48201

Размеры трубы: DIN 46235

Материал: электротехническая медь

Поверхность: луженая, возможно без лужения

Тип: с двумя вытянутыми отверстиями под винт

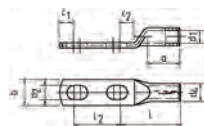

Сечение мм <sup>2</sup>	Отверстие ∅	Артикул	Код	Параметры, мм									Инструменты	Δ Δ 100 шт. ~ кг	 шт.
				d <sub>1</sub>	a	b	d <sub>2</sub>	d <sub>4</sub>	c <sub>1</sub>	c <sub>2</sub>	l	l <sub>2</sub>			
<b>70</b>	2 x M 12	147 D/2 x 12	16	11.5	28	24	13	16.5	13	13	55	50 – 62	Стр.8.09	10.820	5
<b>95</b>	2 x M 12	148 D/2 x 12	18	13.5	35	28	13	19	13	13	65	50 – 62		15.240	5
<b>120</b>	2 x M 12	149 D/2 x 12	20	15.5	35	32	13	21	16	17	70	50 – 62		18.620	5
<b>150</b>	2 x M 12	150 D/2 x 12	22	17	35	34	13	23.5	16	17	78	50 – 62		23.200	5
<b>185</b>	2 x M 12	151 D/2 x 12	25	19	40	37	13	25.5	16	17	82	50 – 62		30.480	5
<b>240</b>	2 x M 12	152 D/2 x 12	28	21.5	40	42	13	29	16	17	92	50 – 62		41.520	5

## ДВОЙНЫЕ КАБЕЛЬНЫЕ НАКОНЕЧНИКИ

Для медных проводников, соответствующих стандарту DIN 48201

Материал: электротехническая медь

Поверхность: луженая, возможно без лужения

Тип: с одним отверстием под винт

Применение: заземляющие круговые проводники

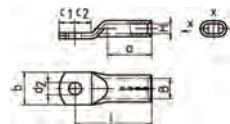

Сечение мм <sup>2</sup>	Отверстие ∅	Артикул	Код	Параметры, мм									Инструменты	Δ Δ 100 шт. ~ кг	 шт.
				H	a	b	d <sub>2</sub>	B	c <sub>1</sub>	c <sub>2</sub>	l				
<b>2 x 50</b>	M 12	136 DP/12	22 DP	10	35	34	13	20	16	17	78	Стр.8.10	16.300	5	
<b>2 x 70</b>	M 12	137 DP/12	24 DP	11.5	40	37	13	23	16	17	82		18.900	5	
<b>2 x 95</b>	M 12	138 DP/12	29 DP	13.5	40	42	13	27	16	17	92		27.120	5	
<b>2 x 120</b>	M 12	139 DP/12	32 DP	15.5	50	48	13	31	19	22	100		33.500	5	

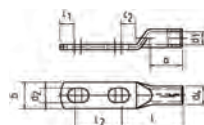

Тип: с двумя вытянутыми отверстиями под винт

Сечение мм <sup>2</sup>	Отверстие ∅	Артикул	Код	Параметры, мм									Инструменты	Δ Δ 100 шт. ~ кг	 шт.
				H	a	b	d <sub>2</sub>	B	c <sub>1</sub>	c <sub>2</sub>	l	l <sub>2</sub>			
<b>2 x 50</b>	2 x M 12	136 DP/2 x 12	22 DP	10	35	34	13	20	16	17	78	50 – 62	Стр.8.10	23.200	5
<b>2 x 70</b>	2 x M 12	137 DP/2 x 12	24 DP	11.5	40	37	13	23	16	17	82	50 – 62		29.640	5
<b>2 x 95</b>	2 x M 12	138 DP/2 x 12	29 DP	13.5	40	42	13	27	16	17	92	50 – 62		38.500	5
<b>2 x 120</b>	2 x M 12	139 DP/2 x 12	32 DP	15.5	50	48	13	31	19	22	100	50 – 62		45.800	5

## СОЕДИНИТЕЛИ

DIN 46267, часть 1, для ненатяжных соединений

Материал: электротехническая медь

Поверхность: луженая, возможно без лужения

Сжимающие трубки применяются для соединения проводников различных сечений - см. стр. 2.13 каталога



Сечение мм <sup>2</sup>	Артикул *	Код	Параметры, мм			Инструменты	 100 шт. ~ кг	 шт.
			d <sub>1</sub>	d <sub>4</sub>	l			
<b>6</b>	121 R	5	3.8	5.5	30	Стр. 8.09	0.310	100
<b>10</b>	122 R	6	4.5	6	30		0.340	100
<b>16</b>	123 R	8	5.5	8.5	50		1.450	100
<b>25</b>	124 R	10	7	10	50		1.770	50
<b>35</b>	125 R	12	8.2	12.5	50		2.890	50
<b>50</b>	126 R	14	10	14.5	56		4.260	50
<b>70</b>	127 R	16	11.5	16.5	56		5.410	50
<b>95</b>	128 R	18	13.5	19	70		8.620	25
<b>120</b>	129 R	20	15.5	21	70		9.660	25
<b>150</b>	130 R	22	17	23.5	80		14.500	10
<b>185</b>	131 R	25	19	25.5	85		17.000	10
<b>240</b>	132 R	28	21.5	29	90		23.410	10
<b>300</b>	133 R	32	24.5	32	100		29.230	5
<b>400</b>	134 R	38	27.5	38.5	150		74.320	5
<b>500</b>	135 R	42	31	42	160	89.090	1	
<b>625</b>	136 R	44	34.5	44	160	79.100	1	
<b>800</b>	137 R	52	40	52	200	151.200	1	
<b>1000</b>	138 R	58	44	58	200	198.000	1	



\* Для заказа версии без лужения к артикулу добавить "bk"

## СОЕДИНИТЕЛИ

С барьером, размеры трубы соответствуют стандарту DIN 46267, часть 1, для ненатяжных соединений. Материал: электротехническая медь  
 Поверхность: луженая, возможно без лужения  
 Барьер обеспечивает абсолютную герметичность масла  
 Сжимающие трубки применяются для соединения проводников различных сечений - см. стр. 2.13 каталога



Сечение мм <sup>2</sup>	Артикул **	Код	Параметры, мм			Инстру- менты	Δ Δ 100 шт. ~ кг	 шт.
			d <sub>1</sub>	d <sub>4</sub>	l			
<b>16</b>	523 R	8	5.5	8.5	50	Стр. 8.09	1.540	25
<b>25</b>	524 R	10	7	10	50		1.840	25
<b>35</b>	525 R	12	8.2	12.5	50		2.990	25
<b>50</b>	526 R	14	10	14.5	56		4.460	25
<b>70</b>	527 R	16	11.5	16.5	56		5.610	25
<b>95</b>	528 R	18	13.5	19	70		8.880	25
<b>120</b>	529 R	20	15.5	21	70		10.060	5
<b>150</b>	530 R	22	17	23.5	80		14.890	5
<b>185</b>	531 R	25	19	25.5	85		17.570	5
<b>240</b>	532 R	28	21.5	29	90		24.230	5
<b>300</b>	533 R	32	24.5	32	100		30.150	5
<b>400</b>	534 R	38	27.5	38.5	150		75.600	5
<b>500</b>	535 R	42	31	42	160		92.000	1
<b>625</b>	536 R	44	34.5	44	160		81.500	1

\* Для заказа версии без лужения к артикулу добавить "bk"

## СОЕДИНИТЕЛИ

Для ненатяжных соединений высоковольтного кабеля 10-30 кВ  
 Материал: электротехническая медь  
 Поверхность: нелуженая  
 Сжимающие трубки применяются для соединения проводников различных сечений - см. стр. 2.13 каталога

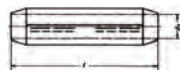

Сечение мм <sup>2</sup>	Артикул *	Код	Параметры, мм		Отжигание		Инстру- менты	Δ Δ 100 шт. ~ кг	 шт.
			d <sub>1</sub>	l	мех.	гидр.			
<b>25</b>	504 R	12	7.5	60	2/2	1/1	Стр. 8.09	4.080	10
<b>35</b>	505 R	12	8.2	60	2/2	1/1		3.560	10
<b>50</b>	506 R	14	10	65	3/3	1/1		4.900	10
<b>70</b>	507 R	16	11.5	65	3/3	1/1		6.100	10
<b>95</b>	508 R	18	13.5	90	4/4	2/2		10.980	10
<b>120</b>	509 R	20	15.5	90	4/4	2/2		12.680	5
<b>150</b>	510 R	22	17	105	4/4	2/2		18.090	5
<b>185</b>	511 R	25	19	105	4/4	2/2		20.350	5
<b>240</b>	512 R	28	21.5	125		2/2		31.640	5
<b>300</b>	513 R	32	24.5	125		2/2		35.400	1
<b>400</b>	514 R	38	27.5	160		3/3		75.420	1

\* Для заказа версии без лужения к артикулу добавить "v"

## СОЕДИНИТЕЛИ

С барьером, для ненатяжных соединений высоковольтного кабеля 10-30 кВ

Материал: электротехническая медь

Поверхность: нелуженая

Барьер обеспечивает абсолютную герметичность масла

Сжимающие трубки применяются для соединения проводников

различных сечений - см. стр. 2.13 каталога

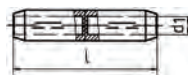

Сечение мм <sup>2</sup>	Артикул *	Код	Параметры, мм			Обжатие		Инструменты	100 шт. ~ кг	шт.
			d <sub>1</sub>	d <sub>4</sub>	l	мех.	гидр.			
<b>25</b>	504 RLD	12	7.5	60		2/2	1/1	Стр. 8.09	4.080	25
<b>35</b>	505 RLD	12	8.2	60		2/2	1/1		3.560	10
<b>50</b>	506 RLD	14	10	65		3/3	1/1		4.900	10
<b>70</b>	507 RLD	16	11.5	65		3/3	1/1		6.400	10
<b>95</b>	508 RLD	18	13.5	90		4/4	2/2		10.980	10
<b>120</b>	509 RLD	20	15.5	90		4/4	2/2		12.680	5
<b>150</b>	510 RLD	22	17	105		4/4	2/2		18.840	5
<b>185</b>	511 RLD	25	19	105		4/4	2/2		20.350	5
<b>240</b>	512 RLD	28	21.5	125			2/2		31.640	5
<b>300</b>	513 RLD	32	24.5	125			2/2		35.400	1
<b>400</b>	514 RLD	38	27.5	160			3/3	75.420	1	



\* Для заказа версии без лужения к артикулу добавить "v"

## СОЕДИНИТЕЛИ

DIN 48085, часть 1

Для натяжных соединений

Материал: электротехническая медь

Поверхность: нелуженая



Сечение мм <sup>2</sup>	Артикул	Код	Проводник ∅	Параметры, мм			Обжатие		Инструменты	100 шт. ~ кг	шт.
				d <sub>1</sub>	d <sub>4</sub>	l	мех.	гидр.			
<b>6</b>	181 R	6	3	3.5	6.5	65	4/4		Стр. 8.09	1.400	10
<b>10</b>	182 R	8	4.05	4.5	8.5	80	5/5			3.000	10
<b>16</b>	183 R	8	5.1	5.5	8.5	95	5/5			2.800	10
<b>25</b>	184 R	10	6.3	7	10	95	5/5			3.400	10
<b>35</b>	185 R	12	7.5	8.2	12.5	95	5/5			5.600	10
<b>50</b>	186 R	14	9	10	14.5	110	5/5			8.600	10
<b>70</b>	187 R	16	10.5	11.5	16.5	110	5/5			10.800	10
<b>95</b>	188 R	20	12.5	13.5	21	145	8/8	4/4		26.200	10
<b>120</b>	189 R	22	14	15	23.5	160	8/8	4/4		36.800	10
<b>150</b>	190 R	25	15.7	16.5	25.5	180	8/8	4/4		47.500	5
<b>185</b>	191 R **	32	17.5	18.5	31.5	260		5/5	118.000	5	
<b>240</b>	192 R **	34	20.2	21	34.5	310		6/6	163.000	5	
<b>300</b>	193 R **	38	22.5	23.5	38.5	360		7/7	235.000	1	



\*\* Нестандартный размер

## СЖИМАЮЩИЕ ТРУБКИ

Для ненатяжных соединений, стр. 2.10-2.12 каталога

Материал: электротехническая медь

Поверхность: нелуженая



Сечение мм <sup>2</sup> от		до	Артикул	Параметры, мм			100 шт. ~ кг	шт.
				d <sub>1</sub>	d <sub>4</sub>	l		
<b>25</b>	<b>10</b>		RH 25/10	4.6	6.6	25	0.500	25
<b>25</b>	<b>16</b>		RH 25/16	5.5	6.6	25	0.350	25
<b>35</b>	<b>10</b>		RH 35/10	4.5	8	25	0.850	25
<b>35</b>	<b>16</b>		RH 35/16	5.5	8	25	0.700	25
<b>35</b>	<b>25</b>		RH 35/25	7	8	25	0.500	25
<b>50</b>	<b>16</b>		RH 50/16	5.5	9.5	33	1.400	25
<b>50</b>	<b>25</b>		RH 50/25	7	9.5	33	1.150	25
<b>50</b>	<b>35</b>		RH 50/35	8.5	9.5	33	0.600	25
<b>70</b>	<b>25</b>		RH 70/25	7	11	33	1.900	25
<b>70</b>	<b>35</b>		RH 70/35	8.5	11	33	1.400	25
<b>70</b>	<b>50</b>		RH 70/50	10	11	33	0.800	25
<b>95</b>	<b>35</b>		RH 95/35	8.5	13	45	3.400	25
<b>95</b>	<b>50</b>		RH 95/50	10	13	45	2.600	25
<b>95</b>	<b>70</b>		RH 95/70	11.5	13	45	1.600	25
<b>120</b>	<b>50</b>		RH 120/50	10	15	45	4.300	25
<b>120</b>	<b>70</b>		RH 120/70	11.5	15	45	3.300	25
<b>120</b>	<b>95</b>		RH 120/95	13.5	15	45	1.800	25
<b>150</b>	<b>70</b>		RH 150/70	11.5	16.5	53	5.700	5
<b>150</b>	<b>95</b>		RH 150/95	13.5	16.5	53	3.900	5
<b>150</b>	<b>120</b>		RH 150/120	15.5	16.5	53	1.800	5
<b>185</b>	<b>95</b>		RH 185/95	13.5	18.5	53	6.500	5
<b>185</b>	<b>120</b>		RH 185/120	15.5	18.5	53	4.400	5
<b>185</b>	<b>150</b>		RH 185/150	17	18.5	53	2.700	5
<b>240</b>	<b>120</b>		RH 240/120	15.5	21	55	8.400	5
<b>240</b>	<b>150</b>		RH 240/150	17	21	55	6.600	5
<b>240</b>	<b>185</b>		RH 240/185	19	21	55	4.000	5
<b>300</b>	<b>150</b>		RH 300/150	17	24	58	12.300	5
<b>300</b>	<b>185</b>		RH 300/185	19	24	58	9.600	5
<b>300</b>	<b>240</b>		RH 300/240	21.5	24	58	5.600	5
<b>400</b>	<b>185</b>		RH 400/185	19	27	80	21.800	5
<b>400</b>	<b>240</b>		RH 400/240	21.5	27	80	15.500	5
<b>400</b>	<b>300</b>		RH 400/300	24.5	27	80	8.800	5

## ТРУБКИ ДЛЯ КОМПАКТНЫХ ПРОВОДНИКОВ

Для трубчатых кабельных наконечников и соединителей "DIN"

Материал: электротехническая медь

Поверхность: луженая



Для круглых проводников

Сечение мм <sup>2</sup>	Артикул	Параметры, мм			$\Delta$ 100 шт. ~ кг	 шт.
		l	d <sub>1</sub>	d <sub>4</sub>		
<b>16</b>	VHD 16	16	5	5.3	0.035	100
<b>25</b>	VHD 25	16	6.4	6.7	0.043	100
<b>35</b>	VHD 35	17	7.7	8.2	0.094	100
<b>50</b>	VHD 50	23	9	9.5	0.151	50
<b>70</b>	VHD 70	24	10.6	11.2	0.219	50
<b>95</b>	VHD 95	28	12.4	13	0.298	50
<b>120</b>	VHD 120	30	13.9	14.5	0.357	50
<b>150</b>	VHD 150	30	15.4	16	0.395	25
<b>185</b>	VHD 185	38	17.6	18.2	0.579	25
<b>240</b>	VHD 240	38	19.9	20.5	0.645	25
<b>300</b>	VHD 300	48	22.4	23	0.913	5
<b>400</b>	VHD 400	58	25.4	26.2	1.692	5



2



Для 3-жильных секторных проводников (угол 120°)

Сечение мм <sup>2</sup>	Артикул	мм l	Скругляющие матрицы	$\Delta$ 100 шт. ~ кг	 шт.
<b>50</b>	VHD 50/3	25	0.260	50	
<b>70</b>	VHD 70/3	25	0.390	50	
<b>95</b>	VHD 95/3	32	0.660	50	
<b>120</b>	VHD 120/3	32	0.680	50	
<b>150</b>	VHD 150/3	32	0.740	25	
<b>185</b>	VHD 185/3	35	1.130	25	
<b>240</b>	VHD 240/3	35	1.220	25	



Для 4-жильных секторных проводников (угол 90°)

Сечение мм <sup>2</sup>	Артикул	мм l	Скругляющие матрицы	$\Delta$ 100 шт. ~ кг	 шт.
<b>50</b>	VHD 50/4	25	0.250	50	
<b>70</b>	VHD 70/4	25	0.380	50	
<b>95</b>	VHD 95/4	32	0.630	50	
<b>120</b>	VHD 120/4	32	0.710	50	
<b>150</b>	VHD 150/4	32	0.730	50	
<b>185</b>	VHD 185/4	35	1.090	25	
<b>240</b>	VHD 240/4	35	1.000	25	







▶ **Группа 3**

Стр.

Алюминиевые кабельные наконечники Al	3.03 – 3.05
Биметаллические шайбы	3.05
Биметаллические кабельные наконечники	3.06 – 3.07
Алюминиевые соединители и сжимные гильзы	3.08 – 3.11
Алюминиевые гильзы DIN 48085, часть 2, натяжные	3.12
Алюминиевые гильзы Aldrey, натяжные	3.12
Соединители для алюминиево-стальных проводников DIN 48204, не натяжные	3.13
Соединители DIN 48085, часть 3, для алюминиево-стальных проводников DIN 48204, натяжные	3.13
Алюминиевые соединители с медным контактным штырем	3.14
Биметаллические соединители	3.15 – 3.16

## АЛЮМИНИЕВЫЕ КАБЕЛЬНЫЕ НАКОНЕЧНИКИ

DIN 46329; с барьером  
Материал: алюминий (Al 99.5)  
Поверхность: блестящая  
или луженая (20 мкм)

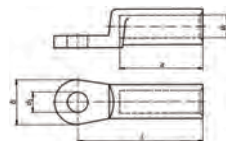

Сечение мм <sup>2</sup> гн/см <sup>2</sup>		Отвер- стие ∅	Артикул *	Код	Параметры, мм					Обжатий		Инстру- менты	Δ 100 шт. ~ кг	шт.
se***	d <sub>1</sub>				d <sub>2</sub>	b	l	a	мех.	гидр.				
<b>16</b>	<b>25</b>	M 8	263 R/8**	12	5.8	8,4	20	50	30	4	2	Стр. 8.11 - 8.12	1.200	4
		M 10	263 R/10**										1.200	4
<b>25</b>	<b>35</b>	M 8	264 R/8	12	6.8	8.4	20	50	30	4	2		1.300	4
		M 10	264 R/10										1.240	4
		M 12	264 R/12										1.220	4
<b>35</b>	<b>50</b>	M 8	265 R/8	14	8	8.4	25	62	42	5	3		2.500	4
		M 10	265 R/10										1.980	4
		M 12	265 R/12										2.500	4
<b>50</b>	<b>70</b>	M 8	266 R/8	16	9.8	8.4	25	62	42	5	3		2.750	4
		M 10	266 R/10										2.700	4
		M 12	266 R/12									2.650	4	
<b>70</b>	<b>95</b>	M 8	267 R/8	18	11.2	8.4	25	72	52	6	3	3.450	4	
		M 10	267 R/10									3.800	4	
		M 12	267 R/12									3.350	4	
<b>95</b>	<b>120</b>	M 10	268 R/10	22	13.2	10.5	25	75	56	6	3	6.900	4	
		M 12	268 R/12									4.920	4	
		M 16	268 R/16**									6.000	4	
<b>120</b>	<b>150</b>	M 10	269 R/10	22	14.7	10.5	30	80	56	6	3	5.950	4	
		M 12	269 R/12									5.840	4	
		M 16	269 R/16									6.600	4	
<b>150</b>	<b>185</b>	M 10	270 R/10	25	16.3	10.5	30	90	60	6	3	8.500	4	
		M 12	270 R/12									7.730	4	
		M 16	270 R/16									7.600	4	
		M 20	270 R/20**									8.200	4	
<b>185</b>	<b>240</b>	M 10	271 R/10	28	18.3	10.5	30	91	60	6	3	11.000	4	
		M 12	271 R/12									9.880	4	
		M 16	271 R/16									10.100	4	
		M 20	271 R/20**									10.000	4	
<b>240</b>	<b>300</b>	M 10	272 R/10**	32	21	10.5	38	103	70	8	3	15.500	4	
		M 12	272 R/12									13.800	4	
		M 16	272 R/16									13.480	4	
		M 20	272 R/20									15.000	4	
<b>300</b>		M 12	273 R/12	34	23.3	13	38	103	70	8	3	17.600	1	
		M 16	273 R/16									17.280	1	
		M 20	273 R/20									17.400	1	
<b>400</b>		M 12	274 R/12	38	26	13	38	116	73	-	4	38.000	1	
		M 16	274 R/16									37.400	1	
		M 20	274 R/20									40.200	1	
<b>500</b>		M 12	275 R/12	44	29	13	44	122	79	-	4	43.700	1	
		M 16	275 R/16									43.300	1	
		M 20	275 R/20									43.000	1	

\* Для заказа версии с лужением к артикулу добавить "v" / \*\* Нестандартный

\*\*\* гн = круглый многопроволочный проводник; см = секторный многопроволочный проводник;  
se = секторный сплошной проводник

## АЛЮМИНИЕВЫЕ КАБЕЛЬНЫЕ НАКОНЕЧНИКИ

Для алюминиевых DIN 48201 и секторных проводников

Материал: алюминий (Al 99.5)

Поверхность: блестящая

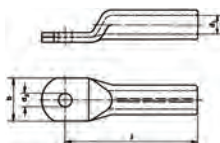

Сечение мм <sup>2</sup> rm/sm	se*	Отвер- стие Ø	Артикул	Код	Параметры, мм				Обжати		Инстру- менты	δ δ 100 шт. ~ кг	 шт.
					d <sub>1</sub>	d <sub>2</sub>	b	l	мех.	гидр.			
<b>10</b>		M 6	202 R/6	10	5	6.5	16	52	4	2	Стр. 8.11 - 8.12	0.860	25
		M 8	202 R/8									0.880	25
<b>16</b>	<b>25</b>	M 8	203 R/8	12	5.8	8.5	18	52	4	2		1.370	10
		M 10	203 R/10									1.390	10
<b>25</b>	<b>35</b>	M 8	204 R/8	12	6.8	8.5	18	60	4	2		1.410	10
		M 10	204 R/10									1.460	10
<b>35</b>	<b>50</b>	M 10	205 R/10	14	8	10.5	21	67	5	2		2.080	10
		M 12	205 R/12									2.050	10
<b>50</b>	<b>70</b>	M 10	206 R/10	16	9.8	10.5	25	72	5	2		2.680	10
		M 12	206 R/12									2.730	10
<b>70</b>	<b>95</b>	M 10	207 R/10	18	11.2	10.5	28	86	6	3	4.420	10	
		M 12	207 R/12								4.270	10	
<b>95</b>	<b>120</b>	M 10	208 R/10	22	13.2	10.5	32	90	6	3	7.400	4	
		M 12	208 R/12								7.500	4	
		M 16	208 R/16								7.300	4	
<b>120</b>	<b>150</b>	M 12	209 R/12	22	14.7	13	32	91	6	3	6.680	4	
		M 16	209 R/16								6.410	4	
<b>150</b>	<b>185</b>	M 12	210 R/12	25	16.3	13	35	103	6	3	9.640	4	
		M 16	210 R/16								9.240	4	
		M 20	210 R/20								9.400	4	
<b>185</b>	<b>240</b>	M 12	211 R/12	28	18.3	13	40	106	6	3	12.610	1	
		M 16	211 R/16								11.920	1	
		M 20	211 R/20								13.100	1	
<b>240</b>	<b>300</b>	M 12	212 R/12	32	21	13	45	116	8	3	18.300	1	
		M 16	212 R/16								17.600	1	
		M 20	212 R/20								17.300	1	
<b>300</b>		M 16	213 R/16	34	23.3	17	49	124	8	3	17.500	1	
		M 20	213 R/20								17.300	1	
<b>400</b>		M 16	214 R/16	38	26	17	58	165	—	4	32.200	1	
		M 20	214 R/20								31.900	1	



## АЛЮМИНИЕВЫЕ КАБЕЛЬНЫЕ НАКОНЕЧНИКИ

Для алюминиево-стальных проводников DIN 48204

Материал: алюминий (Al 99.5)

Поверхность: блестящая

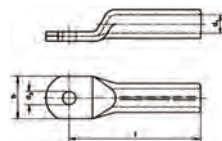

Сечение мм <sup>2</sup>	Отверстие Ø	Артикул	Код	Провод Ø мм	Параметры, мм				Инстру- менты	100 шт. ~ кг	шт.	
					d <sub>1</sub>	d <sub>2</sub>	b	l				
<b>25 – 4</b>	M 8	254 R/8	12	6.8	7.6	8.5	19	60	Стр. 8.13	1.500	5	
	M 10	254 R/10				10.5	19				1.500	5
	M 12	254 R/12				13	23					1.600
<b>35 – 6</b>	M 10	255 R/10	14	8.1	9	10.5	21	67		2.000	5	
	M 12	255 R/12				13	21				2.200	5
<b>50 – 8</b>	M 10	256 R/10	16	9.6	10.8	10.5	22	72		2.500		5
	M 12	256 R/12				13	24				2.600	5
	M 16	256 R/16				17	26					2.700
<b>70 – 12</b>	M 10	257 R/10	18	11.7	12.5	10.5	26	86		4.100	5	
	M 12	257 R/12				13	26				4.300	5
	M 16	257 R/16				17	32		4.400			5
<b>95 – 15</b>	M 12	258 R/12	22	13.6	14.8	13	31	91		7.800	5	
	M 16	258 R/16				17	33		6.600		5	
<b>120 – 20</b>	M 12	259 R/12	25	15.5	16.5	13	37	103		Стр. 8.13	9.800	5
	M 16	259 R/16				17	37		10.000			5
	M 20	259 R/20				21	41					10.100

## БИМЕТАЛЛИЧЕСКИЕ ШАЙБЫ

Материал: алюминий (Al 99.5), с одной стороны медное покрытие



толщина Ø	Артикул	Параметры, мм			100 шт. ~ кг	шт.
		d <sub>4</sub>	d <sub>2</sub>	s		
<b>M 8</b>	CS 8 – 18	18	8.5	1	0.090	10
<b>M 10</b>	CS 10 – 22	22	11	2	0.260	10
<b>M 12</b>	CS 12 – 28	28	13	2	0.440	10
<b>M 14</b>	CS 14 – 28	28	15	2	0.400	10
<b>M 16</b>	CS 16 – 35	35	17	2	0.660	10

## МЕДНО-АЛЮМИНИЕВЫЕ КАБЕЛЬНЫЕ НАКОНЕЧНИКИ

Для алюминиевых DIN 48201 и секторных проводников, с барьером, с сплошным медным основанием под винт  
Материал: алюминий (Al 99.5); электротехническая медь  
Поверхность: блестящая

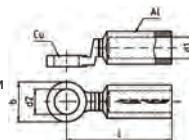

Сечение мм <sup>2</sup> rm/sm se*		Отвер- стие ∅	Артикул	Код	Параметры, мм				Обжати мех. гидр.		Инстру- менты	δ	шт.	~ кг	
					d <sub>1</sub>	d <sub>2</sub>	b	l			100 Cu	шт.	всего	шт.	
<b>16</b>	<b>25</b>	M 8	363 R/8	12	6	8.5	25	67.5	4	2	Стр. 8.11 - 8.12	4.4	5.9	10	
		M 10	363 R/10									4.2	5.7	10	
<b>25</b>	<b>35</b>	M 8	364 R/8	12	6.8	8.5	25	67.5	4	2		4.4	5.8	10	
		M 10	364 R/10									4.2	5.6	10	
		M 12	364 R/12									3.9	5.3	10	
<b>35</b>	<b>50</b>	M 8	365 R/8	14	8	8.5	25	76.5	5	2		4.4	6.3	10	
		M 10	365 R/10									4.2	6.1	10	
		M 12	365 R/12									3.8	5.8	10	
<b>50</b>	<b>70</b>	M 8	366 R/8	16	9.8	8.5	25	76.5	5	2		4.4	6.4	10	
		M 10	366 R/10									4.2	6.2	10	
		M 12	366 R/12									3.9	5.9	10	
<b>70</b>	<b>95</b>	M 10	367 R/10	18	11.2	10.5	25	84.5	6	3		4.2	7.4	10	
		M 12	367 R/12								3.9	7.1	10		
<b>95</b>	<b>120</b>	M 10	368 R/10	22	13.2	10.5	30	90.5	6	3	7.4	11.4	10		
		M 12	368 R/12								6.8	10.8	10		
		M 16	368 R/16								6.4	10.4	10		
<b>120</b>	<b>150</b>	M 12	369 R/12	22	14.7	13	30	92	6	3	6.8	11.4	5		
		M 16	369 R/16								6.4	10.8	5		
<b>150</b>	<b>185</b>	M 12	370 R/12	25	16.3	13	30	104	6	3	6.8	13.1	5		
		M 16	370 R/16								6.4	12.7	5		
		M 20	370 R/20			10.1	16.4	5							
<b>185</b>	<b>240</b>	M 10	371 R/10	28	18.3	10.5	30	105	6	3	10.3	18.6	5		
		M 12	371 R/12								10.1	18.4	5		
		M 16	371 R/16			9.3	17.6	5							
		M 20	371 R/20			10.1	18.4	5							
<b>240</b>	<b>300</b>	M 10	372 R/10	32	21	10.5	35	118.5	8	3	12.1	22.5	5		
		M 12	372 R/12								11.8	22.2	5		
		M 16	372 R/16			11.0	21.4	5							
		M 20	372 R/20			10.1	20.5	5							
<b>300</b>		M 12	373 R/12	34	23.3	13	40	123.5	8	3	17.7	33.7	1		
		M 16	373 R/16								16.9	32.9	1		
		M 20	373 R/20			16.0	32.0	1							



## МЕДНО-АЛЮМИНИЕВЫЕ КАБЕЛЬНЫЕ НАКОНЕЧНИКИ

Для алюминиевых DIN 48201 и секторных проводников  
Материал: алюминий (Al 99.5); электротехническая медь  
Поверхность: блестящая

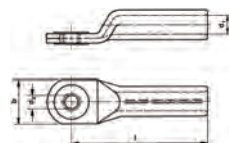

Сечение мм <sup>2</sup> гн/см	se*	Отвер- стие Ø	Артикул	Код	Параметры, мм				Обжати		Инстру- менты	100 шт. ~ кг	шт.	
					d <sub>1</sub>	d <sub>2</sub>	b	l	мех.	гидр.				
<b>10</b>		M 6	302 R/6	10	5	6.5	18	52	4	2	Стр. 8.11 - 8.12	1.200	10	
		M 8	302 R/8											8.5
<b>16</b>	<b>25</b>	M 8	303 R/8	12	5.8	8.5	22	52	4	2		1.950	10	
		M 10	303 R/10											10.5
<b>25</b>	<b>35</b>	M 8	304 R/8	12	6.8	8.5	22	60	4	2		2.000	10	
		M 10	304 R/10											10.5
<b>35</b>	<b>50</b>	M 10	305 R/10	14	8	10.5	26	67	5	2		3.000	10	
		M 12	305 R/12											13
<b>50</b>	<b>70</b>	M 10	306 R/10	16	9.8	10.5	27	72	5	2		3.600	10	
		M 12	306 R/12											13
<b>70</b>	<b>95</b>	M 10	307 R/10	18	11.2	10.5	29	86	6	3	5.600	10		
		M 12	307 R/12										13	32
<b>95</b>	<b>120</b>	M 10	308 R/10	22	13.2	10.5	32	90	6	3	10.000	5		
		M 12	308 R/12										13	35
		M 16	308 R/16											
<b>120</b>	<b>150</b>	M 12	309 R/12	22	14.7	13	35	91	6	3	8.700	5		
		M 16	309 R/16										17	38
<b>150</b>	<b>185</b>	M 12	310 R/12	25	16.3	13	35	103	6	3	12.200	5		
		M 16	310 R/16										17	41
		M 20	310 R/20											
<b>185</b>	<b>240</b>	M 12	311 R/12	28	18.3	13	40	106	6	3	15.000	5		
		M 16	311 R/16										17	42
		M 20	311 R/20											
<b>240</b>	<b>300</b>	M 12	312 R/12	32	21	13	45	116	8	3	20.000	5		
		M 16	312 R/16										17	45
		M 20	312 R/20											
<b>300</b>		M 16	313 R/16	34	23.3	17	51	124	8	3	21.600	1		
		M 20	313 R/20										21	51
<b>400</b>		M 16	314 R/16	38	26	17	58	165	-	4	35.000	1		
		M 20	314 R/20										21	58

\* гн = круглый многопроволочный проводник; см = секторный многопроволочный проводник;  
se = секторный сплошной проводник

## АЛЮМИНИЕВЫЕ СОЕДИНИТЕЛИ

DIN 46267, часть 2, для ннатяжных соединений  
для алюминиевых DIN 48201 и секторных проводников  
Материал: алюминий (Al 99.5)  
Поверхность: блестящая



Сечение мм <sup>2</sup> гм/sm	se**	Артикул	Код	Параметры, мм		Обжати		Инстру- менты	100 шт. ~ кг	шт.
				d <sub>1</sub>	l	мех.	гидр.			
<b>10*</b>		222 R*	10	5	55	3/3	–	Стр. 8.11 - 8.12	0.950	10
<b>16*</b>	<b>25</b>	223 R*	12	5.8	55	3/3	–		1.400	10
<b>25</b>	<b>35</b>	224 R	12	6.8	70	4/4	2/2		1.600	10
<b>35</b>	<b>50</b>	225 R	14	8	85	5/5	2/2		2.600	10
<b>50</b>	<b>70</b>	226 R	16	9.8	85	5/5	2/2		3.200	10
<b>70</b>	<b>95</b>	227 R	18	11.2	105	6/6	3/3		5.300	10
<b>95</b>	<b>120</b>	228 R	22	13.2	105	6/6	3/3		7.600	10
<b>120</b>	<b>150</b>	229 R	22	14.7	105	6/6	3/3		7.800	10
<b>150</b>	<b>185</b>	230 R	25	16.3	125	6/6	3/3		10.700	10
<b>185</b>	<b>240</b>	231 R	28	18.3	125	6/6	3/3		14.300	5
<b>240</b>	<b>300</b>	232 R	32	21	145	8/8	3/3		20.300	5
<b>300</b>		233 R	34	23.3	145	8/8	3/3		22.200	1
<b>400</b>		234 R	38	26	210	–	5/5		40.800	1
<b>500</b>		235 R	44	29	210	–	5/5		56.000	1



## АЛЮМИНИЕВЫЕ СОЕДИНИТЕЛИ

Для ннатяжных соединений высоковольтного  
алюминиевого кабеля 10-30 кВ  
Материал: алюминий (Al 99.5)  
Поверхность: блестящая



Сечение мм <sup>2</sup> гм/sm	se**	Артикул	Код	Параметры, мм		Обжати		Инстру- менты ~ кг	100 шт. шт.	шт.
				d <sub>1</sub>	l	мех.	гидр.			
<b>35</b>	<b>50</b>	405 R	14	8.2	90	4/4	2/2	Стр. 8.11 - 8.12	2.700	10
<b>50</b>	<b>70</b>	406 R	16	10	90	4/4	2/2		3.400	10
<b>70</b>	<b>95</b>	407 R	18	11.5	95	4/4	2/2		4.600	10
<b>95</b>	<b>120</b>	408 R	22	13.5	100	4/4	2/2		6.800	10
<b>120</b>	<b>150</b>	409 R	22	15	105	4/4	2/2		7.400	10
<b>150</b>	<b>185</b>	410 R	25	16.5	105	4/4	2/2		8.700	10
<b>185</b>	<b>240</b>	411 R	28	18.5	125	5/5	2/2		13.400	5
<b>240</b>	<b>300</b>	412 R	32	21.3	125	5/5	2/2		15.700	5
<b>300</b>		413 R	34	23.6	125	5/5	2/2		16.300	1
<b>400</b>		414 R	38	26.25	150	–	3/3		25.800	1



\* Нестандартный

\*\* гм = круглый многопроволочный проводник; см = секторный многопроволочный проводник;  
se = секторный сплошной проводник

## АЛЮМИНИЕВЫЕ СОЕДИНИТЕЛИ

С барьером, ненатяжных соединений высоковольтного алюминиевого кабеля 10-30 кВ  
 Материал: алюминий (Al 99.5)  
 Поверхность: блестящая  
 Герметично



Сечение мм <sup>2</sup> гм/sm		Артикул	Код	Параметры, мм			Обжатий		Инструменты	δ ± 100 шт. ~ кг	 шт.
se**				d <sub>1</sub>	l		мех.	гидр.			
<b>35</b>	<b>50</b>	415 R	14	8	95	4/4	2/2	Стр. 8.11 - 8.12	2.200	5	
<b>50</b>	<b>70</b>	416 R	16	9.8	95	4/4	2/2		5.600	5	
<b>70</b>	<b>95</b>	417 R	18	11.2	100	4/4	2/2		6.100	5	
<b>95</b>	<b>120</b>	418 R	22	13.2	105	4/4	2/2		9.200	5	
<b>120</b>	<b>150</b>	419 R	22	14.7	110	4/4	2/2		10.300	5	
<b>150</b>	<b>185</b>	420 R	25	16.3	110	4/4	2/2		12.000	5	
<b>185</b>	<b>240</b>	421 R	28	18.3	130	5/5	2/2		15.600	5	
<b>240</b>	<b>300</b>	422 R	32	21	130	5/5	2/2		19.100	5	
<b>300</b>		423 R	34	23.3	135	5/5	2/2		30.700	1	
<b>400</b>		424 R	38	26	165	-	3/3		30.000	1	

\* гм = круглый многопроволочный проводник; sm = секторный многопроволочный проводник;  
 se = секторный сплошной проводник

## АЛЮМИНИЕВЫЕ СЖИМНЫЕ ГИЛЬЗЫ

С барьером, ненатяжных соединений высоковольтного алюминиевого кабеля 10-30 кВ  
 Материал: алюминий (Al 99.5)  
 Поверхность: блестящая  
 Герметично



Номиналы сечений относятся к гм/sm\* проводникам



Сечение мм <sup>2</sup> от до		Артикул	Код	Параметры, мм			Обжатий		Инструменты	δ ± 100 шт. ~ кг	 шт.
				d <sub>1</sub>	d <sub>2</sub>	l	мех.	гидр.			
<b>35</b>	<b>25</b>	425 R/25	14	8	6.8	95	4/4	2/2	Стр. 8.11 - 8.12	2.800	5
<b>50</b>	<b>25</b>	426 R/25	16	9.8	6.8	95	4/4	2/2		3.630	5
<b>50</b>	<b>35</b>	426 R/35	16	9.8	8	95	4/4	2/2		3.450	5
<b>70</b>	<b>25</b>	427 R/25	18	11.2	6.8	100	4/4	2/2		4.975	5
<b>70</b>	<b>35</b>	427 R/35	18	11.2	8	100	4/4	2/2		4.790	5
<b>70</b>	<b>50</b>	427 R/50	18	11.2	9.8	100	4/4	2/2		4.420	5
<b>95</b>	<b>25</b>	428 R/25	22	13.2	6.8	105	4/4	2/2		8.200	5
<b>95</b>	<b>35</b>	428 R/35	22	13.2	8	105	4/4	2/2		8.000	5
<b>95</b>	<b>50</b>	428 R/50	22	13.2	9.8	105	4/4	2/2		7.600	5
<b>95</b>	<b>70</b>	428 R/70	22	13.2	11.2	105	4/4	2/2		7.350	5



## АЛЮМИНИЕВЫЕ СЖИМНЫЕ ГИЛЬЗЫ

С барьером, ненатяжных соединений высоковольтного алюминиевого кабеля 10-30 кВ



Материал: алюминий (Al 99.5)

Поверхность: блестящая

Герметично



Номиналы сечений относятся к  $гм/sm^*$  проводникам

Сечение мм <sup>2</sup> от		Артикул	Код	Параметры, мм			Обжатий		Инстру- менты	 100 шт. ~ кг	 шт.
до	d <sub>1</sub>			d <sub>2</sub>	l	мех.	гидр.				
<b>120</b>	<b>25</b>	429 R/25	22	14.7	6.8	110	4/4	2/2	Стр. 8.11 - 8.12	8.000	5
<b>120</b>	<b>35</b>	429 R/35	22	14.7	8	110	4/4	2/2		7.800	5
<b>120</b>	<b>50</b>	429 R/50	22	14.7	9.8	110	4/4	2/2		7.380	5
<b>120</b>	<b>70</b>	429 R/70	22	14.7	11.2	110	4/4	2/2		7.100	5
<b>120</b>	<b>95</b>	429 R/95	22	14.7	13.2	110	4/4	2/2		6.550	5
<b>150</b>	<b>25</b>	430 R/25	25	16.3	6.8	110	4/4	2/2		10.700	5
<b>150</b>	<b>35</b>	430 R/35	25	16.3	8	110	4/4	2/2		10.500	5
<b>150</b>	<b>50</b>	430 R/50	25	16.3	9.8	110	4/4	2/2		10.100	5
<b>150</b>	<b>70</b>	430 R/70	25	16.3	11.2	110	4/4	2/2		9.800	5
<b>150</b>	<b>95</b>	430 R/95	25	16.3	13.2	110	4/4	2/2		9.500	5
<b>150</b>	<b>120</b>	430 R/120	25	16.3	14.7	110	4/4	2/2	8.650	5	
<b>185</b>	<b>25</b>	431 R/25	28	18.3	6.8	130	–	2/2		16.120	5
<b>185</b>	<b>35</b>	431 R/35	28	18.3	8	130	–	2/2		15.875	5
<b>185</b>	<b>50</b>	431 R/50	28	18.3	9.8	130	–	2/2		15.400	5
<b>185</b>	<b>70</b>	431 R/70	28	18.3	11.2	130	–	2/2		15.050	5
<b>185</b>	<b>95</b>	431 R/95	28	18.3	13.2	130	–	2/2		14.400	5
<b>185</b>	<b>120</b>	431 R/120	28	18.3	14.7	130	5/5	2/2		13.700	5
<b>185</b>	<b>150</b>	431 R/150	28	18.3	16.3	130	5/5	2/2		13.050	5
<b>240</b>	<b>25</b>	432 R/25	32	21	6.8	130	–	2/2		21.200	5
<b>240</b>	<b>35</b>	432 R/35	32	21	8	130	–	2/2		20.950	5
<b>240</b>	<b>50</b>	432 R/50	32	21	9.8	130	–	2/2		20.470	5
<b>240</b>	<b>70</b>	432 R/70	32	21	11.2	130	–	2/2		20.120	5
<b>240</b>	<b>95</b>	432 R/95	32	21	13.2	130	–	2/2		19.460	5
<b>240</b>	<b>120</b>	432 R/120	32	21	14.7	130	–	2/2		18.800	5
<b>240</b>	<b>150</b>	432 R/150	32	21	16.3	130	5/5	2/2		18.125	5
<b>240</b>	<b>185</b>	432 R/185	32	21	18.3	130	5/5	2/2		17.275	5
<b>300</b>	<b>150</b>	433 R/150	34	23.3	16.3	135	5/5	2/2		21.100	1
<b>300</b>	<b>185</b>	433 R/185	34	23.3	18.3	135	5/5	2/2	20.120	1	
<b>300</b>	<b>240</b>	433 R/240	34	23.3	21	135	5/5	2/2	18.730	1	
<b>400</b>	<b>185</b>	434 R/185	38	26	18.3	165	–	3/3		34.700	1
<b>400</b>	<b>240</b>	434 R/240	38	26	21	165	–	3/3		32.900	1
<b>400</b>	<b>300</b>	434 R/300	38	26	23.3	165	–	3/3		31.200	1

\*  $гм$  = круглый многопроволочный проводник;  $см$  = секторный многопроволочный проводник;  
 $се$  = секторный сплошной проводник

## АЛЮМИНИЕВЫЕ СЖИМНЫЕ ГИЛЗЫ

Для ненатяжных соединений алюминиевых DIN 48201 и секторных проводников

Материал: алюминий (Al 99.5)

Поверхность: блестящая



Номиналы сечений относятся к  $\text{mm}^2/\text{см}^2$  проводникам



Сечение $\text{mm}^2$ от до		Артикул	Код	Параметры, мм			Обжатий		Инстру- менты	$\frac{\delta}{\delta}$ 100 шт. ~ кг	 шт.
$d_1$	$d_2$	$l$	мех.	гидр.							
<b>25</b>	<b>16</b>	284 R/16	12	7	5.8	75	4/4	2/2	Стр. 8.11 - 8.12	1.530	10
<b>35</b>	<b>25</b>	285 R/25	14	8.2	6.8	90	5/5	2/2		2.500	10
<b>50</b> <b>50</b>	<b>25</b> <b>35</b>	286 R/25 286 R/35	16 16	10 10	6.8 8	90 90	5/5 5/5	2/2 2/2		3.240 3.090	10 10
<b>70</b> <b>70</b> <b>70</b>	<b>25</b> <b>35</b> <b>50</b>	287 R/25 287 R/35 287 R/50	18 18 18	11.5 11.5 11.5	6.8 8 9.8	110 110 110	6/6 6/6 6/6	3/3 3/3 3/3	5.500 5.350 4.960	10 10 10	
<b>95</b> <b>95</b> <b>95</b> <b>95</b>	<b>25</b> <b>35</b> <b>50</b> <b>70</b>	288 R/25 288 R/35 288 R/50 288 R/70	22 22 22 22	13.5 13.5 13.5 13.5	6.8 8 9.8 11.2	110 110 110 110	6/6 6/6 6/6 6/6	3/3 3/3 3/3 3/3	9.100 8.900 8.510 8.150	10 10 10 10	
<b>120</b> <b>120</b> <b>120</b> <b>120</b> <b>120</b>	<b>25</b> <b>35</b> <b>50</b> <b>70</b> <b>95</b>	289 R/25 289 R/35 289 R/50 289 R/70 289 R/95	22 22 22 22 22	15 15 15 15 15	6.8 8 9.8 11.2 13.2	110 110 110 110 110	6/6 6/6 6/6 6/6 6/6	3/3 3/3 3/3 3/3 3/3	8.620 8.430 8.040 7.660 7.140	10 10 10 10 10	
<b>150</b> <b>150</b> <b>150</b> <b>150</b> <b>150</b>	<b>35</b> <b>50</b> <b>70</b> <b>95</b> <b>120</b>	290 R/35 290 R/50 290 R/70 290 R/95 290 R/120	25 25 25 25 25	16.5 16.5 16.5 16.5 16.5	8 9.8 11.2 13.2 14.7	130 130 130 130 130	6/6 6/6 6/6 6/6 6/6	3/3 3/3 3/3 3/3 3/3	12.590 12.120 11.700 11.050 10.490	10 10 10 10 10	
<b>185</b> <b>185</b>	<b>120</b> <b>150</b>	291 R/120 291 R/150	28 28	18.5 18.5	14.7 16.3	130 130	6/6 6/6	3/3 3/3	13.800 13.190	5 5	
<b>240</b> <b>240</b> <b>240</b>	<b>95</b> <b>120</b> <b>150</b>	292 R/ 95 292 R/120 292 R/150	32 32 32	21.3 21.3 21.3	13.2 14.7 16.3	150 150 150	- - -	3/3 3/3 3/3	22.240 21.590 20.870	5 5 5	

\*  $\text{mm}^2$  = круглый многопроволочный проводник;  $\text{см}^2$  = секторный многопроволочный проводник;  
se = секторный сплошной проводник

## АЛЮМИНИЕВЫЕ СОЕДИНИТЕЛИ DIN 48085, ЧАСТЬ 2

Для натяжных соединений алюминиевых проводников DIN 48201, часть 5

Материал: Al 99.5 до 95 мм<sup>2</sup>; AlMgSi от 120 мм<sup>2</sup>

Поверхность: блестящая



Сечение мм <sup>2</sup>	Артикул	Код	Провод- ник ∅	Параметры, мм			Обжатий		Инстру- менты	100 шт. ~ кг	шт.
				d <sub>1</sub>	d <sub>4</sub>	l	мех.	гидр.			
<b>16</b>	243 R*	12	5.1	5.8	12	140	8/8	4/4	Стр. 8.11	3.400	10
<b>25</b>	244 R	12	6.3	6.8	12	140	8/8	4/4		2.900	10
<b>35</b>	245 R	14	7.5	8	14	140	8/8	4/4		3.900	10
<b>50</b>	246 R	16	9	10	16	155	8/8	4/4		5.200	10
<b>70</b>	247 R	18	10.5	11.5	18.5	165	8/8	4/4		7.400	10
<b>95</b>	248 R	22	12.5	13.5	22	165	8/8	4/4		12.200	10
<b>120</b>	249 R	25	14	15.5	25.5	250	2/12	6/6		21.800	10
<b>150</b>	250 R	28	15.7	16.5	28.5	300	-	7/7		34.400	10
<b>185</b>	251 R	28	17.5	18.5	28.5	330	-	7/7		33.000	5
<b>240</b>	252 R	34	20.2	21.5	34.5	350	-	7/7		54.000	5
<b>300</b>	253 R	38	22.5	23.5	38.5	400	-	8/8		79.000	1

\* Нестандартный

## АЛЮМИНИЕВЫЕ СОЕДИНИТЕЛИ

Для натяжных соединений Aldrey-проводников DIN 48201, часть 6

Материал: AlMgSi F20

Поверхность: блестящая



Сечение 100 шт. мм <sup>2</sup>	Артикул	Код	Провод- ник ∅	Параметры, мм		Обжатий		Инстру- менты	100 шт. ~ кг	шт.
				d <sub>1</sub>	l	мех.	гидр.			
<b>25</b>	294 AD	12	6.3	6.8	140	8/8	-	Стр. 8.12	3.400	5
<b>35</b>	295 AD	14	7.5	8	140	8/8	-		4.700	5
<b>50</b>	296 AD	16	9	10	155	8/8	-		5.900	5
<b>70</b>	297 AD	18	10.5	11.5	165	8/8	-		9.000	5
<b>95</b>	298 AD	20	12.5	13.5	165	10/10	5/5		10.200	5

## АЛЮМИНИЕВЫЕ СОЕДИНИТЕЛИ

Для нелатяжных соединений алюминиево-стальных проводников DIN 48204  
 Материал: Al 99.5  
 Поверхность: блестящая



Сечение мм <sup>2</sup>	Артикул	Код	Провод- ник ∅	Параметры, мм		Обжати мех. гидр.		Инстру- менты	Δ Δ 100 шт. ~ кг	шт.
				d <sub>1</sub>	l					
<b>25 – 4</b>	444 R	12	6.8	7.6	70	4/4	2/2	Стр. 8.13	1.650	5
<b>35 – 6</b>	445 R	14	8.1	9	85	5/5	2/2		2.750	5
<b>50 – 8</b>	446 R	16	9.6	10.8	85	5/5	2/2		3.700	5
<b>70 – 12</b>	447 R	18	11.7	12.5	105	6/6	3/3		5.200	5
<b>95 – 15</b>	448 R	22	13.6	14.8	105	6/6	3/3		8.600	5
<b>120 – 20</b>	449 R	25	15.5	16.5	125	6/6	3/3		12.200	5

## АЛЮМИНИЕВЫЕ СОЕДИНИТЕЛИ DIN 48085, ЧАСТЬ 3

Для нелатяжных соединений алюминиево-стальных проводников DIN 48204  
 Материал алюминиевой части: Al 99.5  
 Поверхность алюминиевой части: блестящая  
 Материал стальной части: St 52  
 Поверхность стальной части: покрытие из нагневостойкого цинка

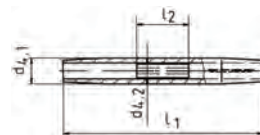



Сечение мм <sup>2</sup>	Арти- кул	Провод- ник ∅	Код	Алюминий			Обжати мех. гидр.	Код	Сталь			Инстру- менты	Δ Δ 100 шт. ~ кг	шт.	
				Размеры, мм d <sub>4.1</sub>	l <sub>1</sub>	Обжати мех. гидр.			Размеры, мм d <sub>4.2</sub>	l <sub>2</sub>	Обжати мех. гидр.				
<b>25 – 4</b>	454 R	6.8	12	12	200	7/7	–	6	6.3	65	4/4	–	Стр. 8.13	5.000	5
<b>35 – 6</b>	455 R	8.1	14	14	235	8/8	–	6	6.3	75	5/5	–		7.000	5
<b>50 – 8</b>	456 R	9.6	16	16	270	9/9	–	7	7.5	95	6/6	–		11.000	5
<b>70 – 12</b>	457 R	11.7	18	18.5	270	9/9	–	9	9.5	95	6/6	–		15.000	5
<b>95 – 15</b>	458 R	13.6	22	22.5	310	11/11	–	9	9.6	95	6/6	–		23.000	5
<b>120 – 20</b>	459 R	15.5	25	25	380	13/13	6/6	13	13	110	7/7	4/4		36.000	5

## АЛЮМИНИЕВЫЕ СОЕДИНИТЕЛИ С МЕДНЫМ ШТЫРЕМ

Материал: Al 99,5, электротехническая медь

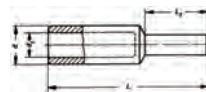
Поверхность: блестящая



Сечение мм <sup>2</sup> гм/sm	se*	Артикул мм	Параметры, мм		Код	Параметры, мм				Инстру- менты	100 шт. ~ кг	 шт.
			Штырь	Провод.		d	d <sub>1</sub>	l <sub>1</sub>	l			
<b>25</b>	<b>35</b>	344 R	6	6.3	12	12	6.8	20	58	Стр. 8.11 - 8.12	1.600	10
<b>35</b>	<b>50</b>	345 R	7	7.5	14	14	8	22	71		2.500	10
<b>50</b>	<b>70</b>	346 R	8	9	16	16	10	25	74		3.300	10
<b>70</b>	<b>95</b>	347 R	10	10.5	18	18.5	11.5	30	87		5.400	10
<b>95</b>	<b>120</b>	348 R	12	12.5	22	23	13.2	33	91		8.700	10
<b>120</b>	<b>150</b>	349 R	12	14	22	23	15	38	97		9.000	10
<b>150</b>	<b>185</b>	350 R	12	15.8	25	25.5	16.5	38	108		10.900	10
<b>185</b>	<b>240</b>	351 R	14	17.5	28	28.5	18.5	44	116		15.700	5
<b>240</b>	<b>300</b>	352 R	16	20.3	32	32.5	21.5	44	128		21.800	5
<b>300</b>		353 R	18	22.5	34	34.5	23.5	46	131		26.700	1



## МЕДНО-АЛЮМИНИЕВЫЕ СОЕДИНИТЕЛИ

Для ненатяжных соединений

Материал: Al 99.5, электротехническая медь

Поверхность: блестящая



Сечение, мм <sup>2</sup>			Артикул	Код		Параметры, мм			Инструменты	100 шт. ~ кг	шт.
Al mm <sup>2</sup>	se	Cu mm <sup>2</sup> *		Al	Cu	Al	Cu	l			
<b>10</b>	<b>16</b>	<b>10</b>	322 R/10	10	6	5	4.5	55	Стр. 8.11 - 8.12	1.100	4
<b>10</b>	<b>16</b>	<b>16</b>	322 R/16	10	8	5	5.4	61		1.550	4
<b>16</b>	<b>25</b>	<b>10</b>	323 R/10	12	6	6	4.5	55		1.500	4
<b>16</b>	<b>25</b>	<b>16</b>	323 R/16	12	8	6	5.4	61		1.750	4
<b>25</b>	<b>35</b>	<b>10</b>	324 R/10	12	6	6.8	4.5	55		1.400	4
<b>25</b>	<b>35</b>	<b>16</b>	324 R/16		8	6.8	5.5	61		1.650	4
<b>25</b>	<b>35</b>	<b>25</b>	324 R/25		10	6.8	7	61		1.900	4
<b>25</b>	<b>35</b>	<b>35</b>	324 R/35		12	6.8	8.2	61		2.000	4
<b>25</b>	<b>35</b>	<b>50</b>	324 R/50		14	6.8	10	72		3.500	4
<b>25/4</b>	<b>35 re</b>	<b>16</b>	324 R/416		8	7.6	5.5	61		1.600	4
<b>25/4</b>	<b>35 re</b>	<b>25</b>	324 R/425		10	7.6	7	61		1.850	4
<b>35</b>	<b>50</b>	<b>16</b>	325 R/16	14	8	8	5.5	71		2.500	4
<b>35</b>	<b>50</b>	<b>25</b>	325 R/25		10	8	7	71		2.650	4
<b>35</b>	<b>50</b>	<b>35</b>	325 R/35		12	8	8.2	71		3.300	4
<b>35</b>	<b>50</b>	<b>50</b>	325 R/50		14	8	10	77		3.530	4
<b>35/6</b>	<b>50 re</b>	<b>16</b>	325 R/616		8	9	5.5	71		2.450	4
<b>35/6</b>	<b>50 re</b>	<b>25</b>	325 R/625		10	9	7	71		2.600	4
<b>35/6</b>	<b>50 re</b>	<b>35</b>	325 R/635		12	9	8.2	71		3.250	4
<b>50</b>	<b>70</b>	<b>16</b>	326 R/16	16	8	9.8	5.5	71.5		2.850	4
		<b>25</b>	326 R/25		10		7	71.5		3.200	4
		<b>35</b>	326 R/35		12		8.2	71.5		3.800	4
		<b>50</b>	326 R/50		14		10	77.5		4.550	4
<b>70</b>	<b>95</b>	<b>16</b>	327 R/16	18	8	11.2	5.5	79		4.100	4
		<b>25</b>	327 R/25		10		7	79		3.950	4
		<b>35</b>	327 R/35		12		8.2	79		4.900	4
		<b>50</b>	327 R/50		14		10	85		5.700	4
		<b>70</b>	327 R/70		16		11.5	86		7.250	4
		<b>95</b>	327 R/95		18		13.5	95		9.360	4
		<b>120</b>	327 R/120		20		15.5	99		10.540	4
<b>95</b>	<b>120</b>	<b>16</b>	328 R/16	22	8	13.2	5.5	79		6.150	4
		<b>25</b>	328 R/25		10		7	79		6.300	4
		<b>35</b>	328 R/35		12		8.2	79		6.800	4
		<b>50</b>	328 R/50		14		10	85		8.050	4
		<b>70</b>	328 R/70		16		11.5	87		8.200	4
		<b>95</b>	328 R/95		18		13.5	95		10.350	4
		<b>120</b>	328 R/120		20		15.5	95		11.550	4

\* gm = круглый многопроволочный проводник; sm = секторный многопроволочный проводник;  
se = секторный сплошной проводник

## МЕДНО-АЛЮМИНИЕВЫЕ СОЕДИНИТЕЛИ

Для ненатяжных соединений

Материал: Al 99.5, электротехническая медь

Поверхность: блестящая

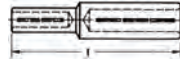

Сечение, мм <sup>2</sup>		Cu mm <sup>2</sup> /sm*	Артикул	Код		Параметры, мм внутр. трубки			Инстру- менты	100 шт. ~ кг	шт.			
Al mm <sup>2</sup> /sm	se			Al	Cu	Al	Cu	l						
<b>120</b>	<b>150</b>	<b>35</b>	329 R/35	22	12	14.7	8.2	81	Стр. 8.11 - 8.12	7.600	4			
		<b>50</b>	329 R/50									14	10	87
		<b>70</b>	329 R/70									16	11.2	89
		<b>95</b>	329 R/95									18	13.5	97
		<b>120</b>	329 R/120									20	15.5	97
<b>150</b>	<b>185</b>	<b>16</b>	330 R/16	25	8	16.3	5.4	91.5		7.800	4			
		<b>25</b>	330 R/25									10	6.8	91.5
		<b>35</b>	330 R/35									12	8.2	91.5
		<b>50</b>	330 R/50									14	10	98.5
		<b>70</b>	330 R/70									16	11.5	99.5
		<b>95</b>	330 R/95									18	13.5	107.5
		<b>120</b>	330 R/120									20	15.5	107.5
		<b>150</b>	330 R/150									22	17	124
<b>185</b>	<b>240</b>	<b>50</b>	331 R/50	28	14	18.3	10	99		12.100	1			
		<b>70</b>	331 R/70									16	11.2	100
		<b>95</b>	331 R/95									18	13.5	108
		<b>120</b>	331 R/120									20	15.5	108
		<b>150</b>	331 R/150									22	17	113
		<b>185</b>	331 R/185									25	19	116
<b>240</b>	<b>300</b>	<b>50</b>	332 R/50	32	14	21	10	110		16.500	1			
		<b>70</b>	332 R/70									16	11.2	111
		<b>95</b>	332 R/95									18	13.5	119
		<b>120</b>	332 R/120									20	15.5	119
		<b>150</b>	332 R/150									22	17	124
		<b>185</b>	332 R/185									25	19	127
		<b>240</b>	332 R/240									28	21.5	128
<b>300</b>		<b>120</b>	333 R/120	34	20	23.5	15.5	119		27.800	1			
		<b>150</b>	333 R/150									22	17	124
		<b>185</b>	333 R/185									25	19	127
		<b>240</b>	333 R/240									28	21.5	128
		<b>300</b>	333 R/300									32	24.5	134



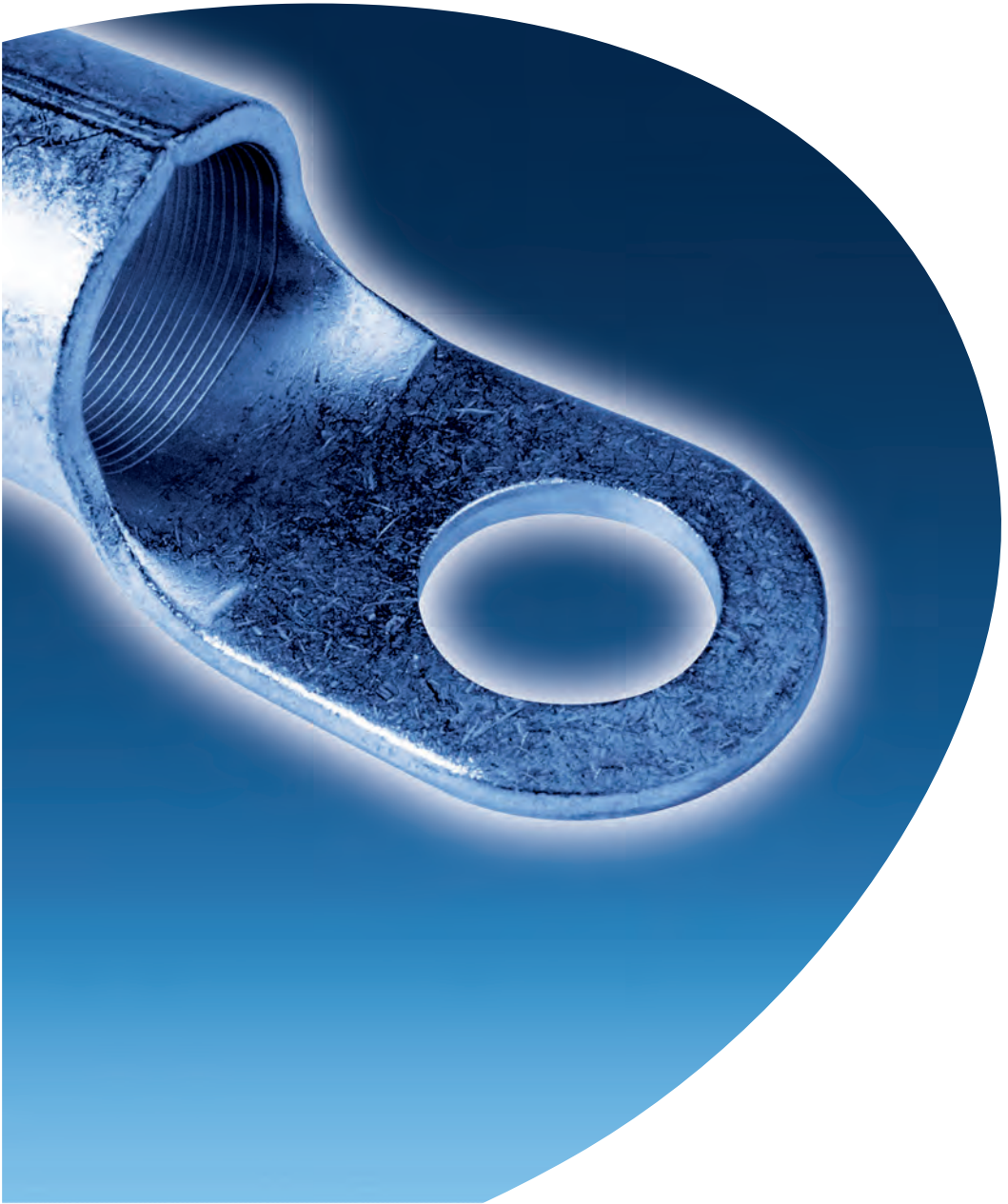



Наконечники из листовой меди DIN 46234	4.03 – 4.04
Изолированные наконечники из листовой меди 10-150 мм <sup>2</sup>	4.05
Вилочные наконечники из листовой меди	4.06
Изолированные вилочные наконечники из листовой меди 10-16 мм <sup>2</sup>	4.06
Штыревые наконечники DIN 46230	4.07
Изолированные штыревые наконечники 10-95 мм <sup>2</sup>	4.08
Соединители DIN 46341, часть 1	4.09
Кабельные наконечники с зажимными болтами	4.10
Латунные соединители с зажимными болтами	4.11
Параллельные зажимы для отводных соединений	4.12
C-образные зажимы	4.13
Гильзы со срывными болтами для экранированных медных проводов	4.14
Гильзы со срывными болтами для уличного освещения	4.14
Гильзы со срывными болтами из алюминиевого сплава	4.15
Изолированные гильзы со срывными болтами	4.16
Компактные разводные соединители	4.17 – 4.20

## НАКОНЕЧНИКИ ИЗ ЛИСТОВОЙ МЕДИ

Кольцевой тип, DIN 46234

Материал: электротехническая медь

Поверхность: луженая

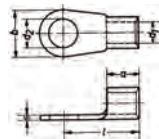

Сечение мм <sup>2</sup>	Номинал	Артикул	Параметры, мм						Инструменты	 100 шт. ~ кг	 шт.				
			d <sub>1</sub>	d <sub>2</sub>	b	l	a	s							
<b>0.5 – 1</b>	2.5 – 1	1620/2.5	1.6	2.8	6	11	5	0.8	Стр. 8.14 - 8.15	0.060	100				
	3 – 1	1620/3		3.2	6	11				0.060	100				
	3.5 – 1	1620/3.5		3.7	6	11				0.055	100				
	4 – 1	1620/4		4.3	8	12				0.070	100				
	5 – 1	1620/5		5.3	10	13				0.090	100				
	6 – 1*	1620/6		6.5	11	15				0.080	100				
	8 – 1*	1620/8		8.4	14	17				0.130	100				
	10 – 1*	1620/10		10.5	18	19				0.130	100				
	<b>1.5 – 2.5</b>	3 – 2.5		1630/3	2.3	3.2				6	11	5	0.8	0.065	100
		3.5 – 2.5		1630/3.5		3.7				6	11			0.065	100
4 – 2.5		1630/4	4.3	8		12	0.071	100							
5 – 2.5		1630/5	5.3	10		14	0.090	100							
6 – 2.5		1630/6	6.5	11		16	0.110	100							
8 – 2.5		1630/8	8.4	14		17	0.130	100							
10 – 2.5*		1630/10	10.5	15		17	0.160	100							
12 – 2.5*		1630/12	13	18		19	0.160	100							
<b>4 – 6</b>	4 – 6	1650/4	3.6	4.3	8	14	6	1.0	0.140	100					
	5 – 6	1650/5		5.3	10	15			0.160	100					
	6 – 6	1650/6		6.5	11	16			0.170	100					
	8 – 6	1650/8		8.4	14	19			0.220	100					
	10 – 6	1650/10		10.5	18	21			0.290	100					
	12 – 6*	1650/12		13	18	21			0.280	100					
<b>10</b>	5 – 10	1652/5	4.5	5.3	10	16	8	1.1	0.230	100					
	6 – 10	1652/6		6.5	11	17			0.240	100					
	8 – 10	1652/8		8.4	14	20			0.290	100					
	10 – 10	1652/10		10.5	18	21			0.340	100					
	12 – 10	1652/12		13	22	23			0.420	100					
<b>16</b>	5 – 16	1653/5	5.8	5.3	11	20	10	1.2	0.390	100					
	6 – 16	1653/6		6.5	11	20			0.380	100					
	8 – 16	1653/8		8.4	14	22			0.430	100					
	10 – 16	1653/10		10.5	18	24			0.500	100					
	12 – 16	1653/12		13	22	26			0.580	100					
<b>25</b>	5 – 25	1654/5	7.5	5.3	12	25	11	1.5	0.750	100					
	6 – 25	1654/6		6.5	12	25			0.690	100					
	8 – 25	1654/8		8.4	16	25			0.750	100					
	10 – 25	1654/10		10.5	18	26			0.760	100					
	12 – 25	1654/12		13	22	31			0.920	100					
	16 – 25	1654/16		17	28	35			1.320	100					
<b>35</b>	6 – 35	1655/6	9	6.5	15	26	12	1.6	1.010	100					
	8 – 35	1655/8		8.4	16	26			0.980	100					
	10 – 35	1655/10		10.5	18	27			1.000	100					
	12 – 35	1655/12		13	22	31			1.260	100					
	16 – 35	1655/16		17	28	36			1.550	100					

\* Нестандартный

## НАКОНЕЧНИКИ ИЗ ЛИСТОВОЙ МЕДИ

Кольцевой тип, DIN 46234

Материал: электротехническая медь

Поверхность: луженая

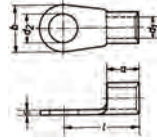

Сечение мм <sup>2</sup>	Номинал DIN	Артикул	Параметры, мм						Инстру- менты	$\frac{d}{100}$ шт. ~ кг	 шт.
			d <sub>1</sub>	d <sub>2</sub>	b	l	a	s			
<b>50</b>	6 – 50	1656/6	11	6.5	18	34	16	1.8	Стр. 8.14 - 8.15	1.650	100
	8 – 50	1656/8		8.4	18	34				1.650	100
	10 – 50	1656/10		10.5	18	34				1.600	100
	12 – 50	1656/12		13	22	36				1.800	100
	16 – 50	1656/16		17	28	40				2.100	100
<b>70</b>	6 – 70	1657/6	13	6.5	22	38	18	2		2.600	50
	8 – 70	1657/8		8.4	22	38				2.500	50
	10 – 70	1657/10		10.5	22	38				2.500	50
	12 – 70	1657/12		13	22	38				2.400	50
	16 – 70	1657/16		17	28	42				2.700	50
<b>95</b>	8 – 95	1658/8	15	8.4	24	42	20	2.5		4.300	50
	10 – 95	1658/10		10.5	24	42				4.100	50
	12 – 95	1658/12		13	24	42				3.900	50
	16 – 95	1658/16		17	28	44				4.100	50
<b>120</b>	8 – 120	1659/8	17	8.4	24	44	22	3		5.600	50
	10 – 120	1659/10		10.5	24	44				5.600	50
	12 – 120	1659/12		13	24	44				5.400	50
	16 – 120	1659/16		17	28	48				5.800	50
<b>150</b>	10 – 150	1660/10	19	10.5	30	50	24	3.2		7.600	50
	12 – 150	1660/12		13	30	50				7.600	50
	16 – 150	1660/16		17	30	50				7.500	50
<b>185</b>	12 – 185	1661/12	21	13	36	50	28	3.5		11.300	50
	16 – 185	1661/16		17	36	50				8.180	50
<b>240</b>	12 – 240	1662/12	23.5	13	38	56	32	4		15.900	25
	16 – 240	1662/16		17	38	56				15.900	25



## ИЗОЛИРОВАННЫЕ НАКОНЕЧНИКИ ИЗ ЛИСТОВОЙ МЕДИ

Кольцевой тип

Материал наконечника: электротехническая медь

Поверхность: луженая

Изолирующая трубка ПА, без галогенов

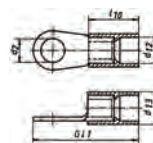

Сечение мм <sup>2</sup>	Артикул	Параметры, мм					Цвет	Инструменты	Δ		шт.	
		d <sub>13</sub>	d <sub>2</sub>	d <sub>12</sub>	G <sub>1</sub>	l <sub>10</sub>			100 шт. Cu	~ кг всего		
	<b>10</b>	652/5	8.6	5.3	6.7	34	19	красн.	Стр. 8.16	0.230	0.270	100
	652/6			6.5		34				0.240	0.280	100
	652/8			8.4		37.5				0.290	0.330	100
	652/10			10.5		41.5				0.340	0.380	100
	652/12			13		45.5				0.420	0.460	100
	<b>16</b>	653/5	9.6	5.3	7.7	39.5	20.5	голуб.		0.390	0.440	100
	653/6			6.5		39.5				0.380	0.430	100
	653/8			8.4		41.5				0.430	0.480	100
	653/10			10.5		43.5				0.500	0.550	100
	653/12			13		50.5				0.580	0.630	100
	<b>25</b>	654/5	13	5.3	11	40	20	желт.		0.750	0.840	50
	654/6			6.5		42.5				0.690	0.780	50
	654/8			8.4		43				0.750	0.840	50
	654/10			10.5		45				0.800	0.890	50
	654/12			13		51				0.920	1.000	50
654/16			17		59		1.320	1.400	50			
	<b>35</b>	655/6	15	6.5	12.7	44	22.5	красн.		1.010	1.140	50
	655/8			8.4		44.5				0.980	1.100	50
	655/10			10.5		46.5				1.000	1.120	50
	655/12			13		52.5				1.260	1.380	50
	655/16			17		54.5				1.550	1.670	50
	<b>50</b>	656/6	18	6.5	15.4	54.5	27.5	голуб.		1.650	1.900	50
	656/8			8.4		60.5				1.650	1.900	50
	656/10			10.5		60.5				1.600	1.850	50
	656/12			13		60.5				1.800	2.050	50
	656/16			17		67.5				2.100	2.350	50
	<b>70</b>	657/6	20	6.5	17.4	61.5	30.5	желт.		2.600	2.900	50
	657/8			8.4		61.5				2.500	2.800	50
	657/10			10.5		66.5				2.500	2.800	50
	657/12			13		66.5				2.400	2.700	50
	657/16			17		70.5				2.700	3.000	50
	<b>95</b>	658/10	23.5	10.5	20.5	70	34	красн.		4.100	4.500	25
	658/12			13		70				3.900	4.400	25
	658/16			17		76				4.100	4.500	25
	<b>120</b>	659/10	26.7	10.5	23.5	79	36	голуб.		5.600	6.100	25
	659/12			13		82				5.400	5.900	25
	659/16			17		90				5.800	6.300	25
	<b>150</b>	660/10	29.2	10.5	26	80	39	желт.		7.600	8.400	25
	660/12			13		83				7.600	8.400	25
	660/16			17		83				7.500	8.300	25

## НАКОНЕЧНИКИ ИЗ ЛИСТОВОЙ МЕДИ

Вилочный тип

Материал: электротехническая медь

Поверхность: луженая

Размеры наконечников до 6 мм<sup>2</sup> соотв. DIN 46234

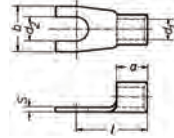

Сечение мм <sup>2</sup>	Номинал DIN	Артикул	Параметры, мм						Инстру- менты	 100 шт. ~ кг	 шт.
			d <sub>1</sub>	d <sub>2</sub>	b	l	a	s			
<b>0.5 – 1</b>	3 – 1	1620C/3	1.6	3.2	6	11	5	0.8	Стр. 8.14 - 8.15	0.060	100
	3.5 – 1	1620C/3.5		3.7	6	11				0.060	100
	4 – 1	1620C/4		4.3	6.8	12				0.070	100
	5 – 1	1620C/5		5.3	10	13				0.090	100
	6 – 1	1620C/6		6.5	11	15				0.080	100
<b>1.5 – 2.5</b>	3 – 2.5	1630C/3	2.3	3.2	5.5	13.8	5	0.8		0.065	100
	3.5 – 2.5	1630C/3.5		3.7	6	11			0.065	100	
	4 – 2.5	1630C/4		4.3	6.8	12			0.080	100	
	5 – 2.5	1630C/5		5.3	10	14			0.090	100	
	6 – 2.5	1630C/6		6.5	11	16			0.110	100	
<b>4 – 6</b>	4 – 6	1650C/4	3.6	4.3	8	14	6	1		0.140	100
	5 – 6	1650C/5		5.3	10	15			0.160	100	
	6 – 6	1650C/6		6.5	11	16			0.170	100	
	8 – 6	1650C/8		8.4	14	19			0.220	100	
	10 – 6	1650C/10		10.5	18	21			0.280	100	
<b>10</b>	5 – 10	1652C/5	4.3	5.3	10	19	10	1		0.240	100
	6 – 10	1652C/6		6.4	11	21			0.260	100	
<b>16</b>	6 – 16	1653C/6	5.4	6.4	11	24	11.5	1		0.350	100
	8 – 16	1653C/8		8.4	15	27			0.420	100	



## ИЗОЛИРОВАННЫЕ НАКОНЕЧНИКИ ИЗ ЛИСТОВОЙ МЕДИ

Вилочный тип

Материал наконечника: электротехническая медь

Поверхность: луженая

Изолирующая трубка ПА, без галогенов

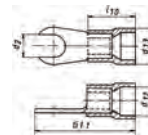

Сечение мм <sup>2</sup>	Артикул	Параметры, мм						Цвет	Инстру- менты	 100 шт. ~ кг		 шт.
		d <sub>13</sub>	d <sub>2</sub>	d <sub>12</sub>	G <sub>1</sub>	l <sub>10</sub>	Cu			всего		
<b>10</b>	652 C/5	9.6	5.3	7	33.5	19	красн.	Стр. 8.16	0.240	0.280	100	
	652 C/6		6.4						0.260	0.300	100	
<b>16</b>	653 C/6	10.6	6.4	8.6	37.5	20.5	голуб.		0.350	0.400	100	
	653 C/8		8.4						0.420	0.470	100	



## ШТЫРЕВЫЕ НАКОНЕЧНИКИ

DIN 46230

Материал: электротехническая медь

Поверхность: луженая



Сечение мм <sup>2</sup>	Номинал DIN	Артикул	Форма	Параметры, мм									Инструменты	100 шт. ~ кг	Шт.
				d <sub>1</sub>	d <sub>2</sub>	b	h	a	l <sub>1</sub>	l <sub>2</sub>	s				
<b>0.5 – 1</b>	1	ST 1705	A	1.8	1.9	-	-	5	17	10	0.8	Стр. 8.14 - 8.15	0.060	100	
<b>1.5 – 2.5</b>	2.5	ST 1710	A	2.3	1.9	-	-	5	17	10	0.8		0.072	100	
<b>4 – 6</b>	6	ST 1715	A	3.6	2.7	-	-	6	20	11	1		0.160	100	
<b>10*</b>	10	ST 1716	B	4.3	-	4.3	2	10	24.5	11	1	0.270	100		
<b>16*</b>	16	ST 1717	B	5.4	-	5.8	2	11.5	29.5	15	1	0.390	100		
<b>25*</b>		ST 1718	B	6.7	-	6.8	2.4	13.5	33.5	15	1.2	0.630	100		
<b>35*</b>		ST 1719	B	8.2	-	8	3.2	16	40.5	20	1.5	1.170	50		
<b>50*</b>		ST 1720	B	9.5	-	9.5	3.6	19	45	20	1.8	1.790	50		
<b>70*</b>		ST 1721	B	11.2	-	11	4	24	55	23	2	2.920	50		
<b>95*</b>		ST 1722	B	13.5	-	12.5	5	24	55	23	2.5	4.300	50		

\* Нестандартный

## ИЗОЛИРОВАННЫЕ ШТЫРЕВЫЕ НАКОНЕЧНИКИ

Материал наконечника: электротехническая медь

Поверхность: луженая

Изолирующая трубка ПА, без галогенов

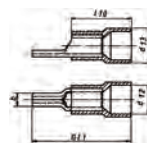

Сечение мм <sup>2</sup>	Артикул	Параметры, мм					Цвет	Инструменты	100 шт. ~ кг			
		d <sub>13</sub>	d <sub>12</sub>	b	Gl <sub>1</sub>	l <sub>10</sub>			Сu	всего		
<b>10</b>	ST 1716 IS	9.4	7.4	4.3	33	19	красн.	Стр. 8.16	0.270	0.310	100	
<b>16</b>	ST 1717 IS	10.6	8.6	5.5	38	20	голуб.		0.390	0.440	100	
<b>25</b>	ST 1718 IS	14.5	12.5	6.8	43.5	23.5	желт.		0.630	0.730	50	
<b>35</b>	ST 1719 IS	16.4	14	8	51.5	27.5	красн.		1.170	1.340	50	
<b>50</b>	ST 1720 IS	18	15.5	9.5	59	33	голуб.		1.790	2.100	50	
<b>70</b>	ST 1721 IS	20.5	18	11	69	38	желт.		2.920	3.200	50	
<b>95</b>	ST 1722 IS	23.5	20.7	12.5	71	40	красн.		4.300	4.700	25	

## СОЕДИНИТЕЛИ

DIN 46341, часть 1, форма А  
Короткий стандартный тип  
Материал: медь  
Поверхность: луженая

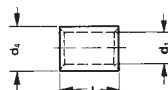

Сечение мм <sup>2</sup>	Номинал DIN	Артикул d <sub>1</sub>	Параметры, мм			Инструменты	Δ 100 шт. ~ кг	 шт.
			d <sub>4</sub>	l				
<b>0.5 - 1</b>	1	1620/К	1.6	3.2	8	Стр. 8.14 - 8.15	0.045	100
<b>1.5 - 2.5</b>	2.5	1630/К	2.3	3.9	8		0.055	100
<b>4 - 6</b>	6	1650/К	3.6	5.6	9		0.090	100
<b>10</b>	10	1652/К	4.5	6.7	10		0.170	100
<b>16</b>	16	1653/К	5.8	8.2	11		0.260	100
<b>25</b>	25	1654/К	7.5	10.5	14		0.510	100
<b>35</b>	35	1655/К	9	12.2	16		0.730	100
<b>50</b>	50	1656/К	11	14.6	19		1.200	100
<b>70</b>	70	1657/К	13	17	19		1.530	50
<b>95</b>	95	1658/К	15	20	20		2.370	50
<b>120</b>	120	1659/К	16.5	22.5	22		3.450	50
<b>150</b>	150	1660/К	19	25.4	26		5.060	50

## СОЕДИНИТЕЛИ

DIN 46341, часть 1, форма В  
Длинный стандартный тип  
Материал: медь  
Поверхность: луженая

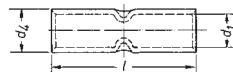

Сечение мм <sup>2</sup>	Номинал DIN	Артикул	Параметры, мм			Инструменты	Δ 100 шт. ~ кг	 шт.
			d <sub>1</sub>	d <sub>4</sub>	l			
<b>0.5 - 1</b>	1	1620/L	1.6	3.2	15	Стр. 8.14 - 8.15	0.080	100
<b>1.5 - 2.5</b>	2.5	1630/L	2.3	3.9	15		0.100	100
<b>4 - 6</b>	6	1650/L	3.6	5.6	15		0.190	100
<b>10</b>	10	1652/L	4.5	6.7	21		0.360	100
<b>16</b>	16	1653/L	5.8	8.2	26		0.620	100
<b>25</b>	25	1654/L	7.5	10.5	29		1.110	100
<b>35</b>	35	1655/L	9	12.2	32		1.500	100
<b>50</b>	50	1656/L	11	14.6	38		2.440	100
<b>70</b>	70	1657/L	13	17	42		3.540	50
<b>95</b>	95	1658/L	15	20	48		5.870	50
<b>120</b>	120	1659/L	16.5	22.5	52		8.460	50
<b>150</b>	150	1660/L	19	25.4	56		10.860	50



## КАБЕЛЬНЫЕ НАКОНЕЧНИКИ С ЗАЖИМНЫМИ БОЛТАМИ

Материал: электротехническая медь  
Поверхность: луженая, возможно без лужения  
Болты: DIN 84/ DIN 933, F60, 4 шт.

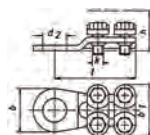

Сечение мм <sup>2</sup>	Артикул		Параметры, мм							100 шт. ~ кг	шт.
	Луженый	Нелуженый	d <sub>2</sub>	l	b	b <sub>1</sub>	h	k			
<b>16–25</b>	584 R/8	584 R/8 bk	8.5	36	18.5	22.5	16	M 5	3.700	25	
	584 R/10	584 R/10 bk	10.5	37	19.5	22.5	16	M 5	3.750	25	
<b>25–35</b>	585 R/8	585 R/8 bk	8.5	38.5	18.5	24	16	M 5	4.300	25	
	585 R/10	585 R/10 bk	10.5	42	21.5	24	16	M 5	4.650	25	
	585 R/12	585 R/12 bk	13	42	21.5	24	16	M 5	4.500	25	
<b>35–50</b>	586 R/10	586 R/10 bk	10.5	46	19	28	19	M 6	6.750	25	
	586 R/12	586 R/12 bk	13	47	21	28	19	M 6	6.700	25	
<b>50–70</b>	587 R/10	587 R/10 bk	10.5	51	23.5	31	19	M 6	9.350	10	
	587 R/12	587 R/12 bk	13	51	23.5	31	19	M 6	9.300	10	
<b>70–95</b>	588 R/10	588 R/10 bk	10.5	57	24	34	25	M 6	12.000	10	
	588 R/12	588 R/12 bk	13	57	24	34	25	M 6	11.850	10	
<b>95–150</b>	589 R/10	589 R/10 bk	10.5	61	30	42	32	M 8	20.150	10	
	589 R/12	589 R/12 bk	13	61	30	42	32	M 8	20.200	10	
	589 R/16	589 R/16 bk	17	61.5	30	42	32	M 8	20.100	10	
<b>150–240</b>	590 R/10	590 R/10 bk	10.5	68.5	34	48.5	32	M 8	24.400	5	
	590 R/12	590 R/12 bk	13	68.5	34	48.5	32	M 8	24.350	5	
	590 R/16	590 R/16 bk	17	68.5	34	48.5	32	M 8	24.300	5	
	590 R/20	590 R/20 bk	21	70.5	36	48.5	32	M 8	24.250	5	
<b>185–300</b>	592 R/12	592 R/12 bk	13	68.5	32	50	37	M 8	27.950	5	
	592 R/16	592 R/16 bk	17	68.5	32	50	37	M 8	28.000	5	
	592 R/20	592 R/20 bk	21	70	34.5	50.5	37	M 8	27.950	5	



## КАБЕЛЬНЫЕ НАКОНЕЧНИКИ С ЗАЖИМНЫМИ БОЛТАМИ

Материал: электротехническая медь  
Поверхность: луженая, возможно без лужения  
Болты: DIN 84/ DIN 933, F60, 2 шт.

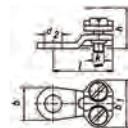

Сечение мм <sup>2</sup>	Артикул		Параметры, мм						100 шт. ~ кг	шт.
	Луженый	Нелуженый	d <sub>2</sub>	l	b	b <sub>1</sub>	h	k		
<b>6 – 10</b>	572 R/6	572 R/6 bk	6.5	23	15	18	10	M 4	1.300	50
<b>10 – 16</b>	573 R/6	573 R/6 bk	6.5	27	15	20.5	14	M 5	2.000	50
	573 R/8	573 R/8 bk	8.5	27	15	20.5	14	M 5	1.300	50
<b>16 – 25</b>	574 R/8	574 R/8 bk	8.5	30	15	25	16	M 5	2.750	50
<b>25 – 35</b>	575 R/8	575 R/8 bk	8.5	25.5	18.5	24	16	M 5	2.500	50



## ЛАТУННЫЕ СОЕДИНИТЕЛИ С ЗАЖИМНЫМИ БОЛТАМИ

С отверстием для пайки  
Материал: CuZn 40 Pb 2 DIN 17660  
Поверхность: луженая  
Болты: DIN 551, сталь

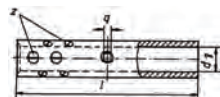

Сечение мм <sup>2</sup>	Артикул	Параметры, мм				z*	Δ Δ 100 шт. ~ кг	 шт.
		l	d <sub>1</sub>	q				
<b>6</b>	551 R	25	3.5	3.3	2	0.600	10	
<b>10</b>	552 R	30	4.5	3.3	2	1.200	10	
<b>16</b>	553 R	40	5.5	4.2	4	1.900	10	
<b>25</b>	554 R	45	7	4.2	4	2.850	10	
<b>35</b>	555 R	45	8.5	5	4	3.000	10	
<b>50</b>	556 R	48	10	5	4	4.000	10	
<b>70</b>	557 R	52	12	6.8	4	6.300	10	
<b>95</b>	558 R	55	13.5	6.8	4	8.050	10	
<b>120</b>	559 R	60	15	6.8	4	9.900	10	
<b>150</b>	560 R	64	17	6.8	4	11.800	5	
<b>185</b>	561 R	70	19	6.8	10	14.300	5	
<b>240</b>	562 R	70	21	6.8	10	15.500	5	
<b>300</b>	563 R	75	24	6.8	10	19.300	1	

\* Число болтов

## ЛАТУННЫЕ Т-ОБРАЗНЫЕ СОЕДИНИТЕЛИ С ЗАЖИМНЫМИ БОЛТАМИ

С отверстием для пайки  
Материал: CuZn 40 Pb 2 DIN 17660  
Поверхность: луженая  
Болты: DIN 551, сталь

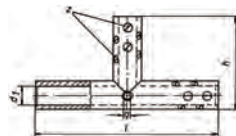

Сечение мм <sup>2</sup>	Артикул	Параметры, мм				z*	Δ Δ 100 шт. ~ кг	 шт.
		l	h	d <sub>1</sub>	q			
<b>4 – 6</b>	TAS 6	30	8	3	2.5	3	1.050	10
<b>10</b>	TAS 10	40	25	4.5	3.5	3	2.150	10
<b>16</b>	TAS 16	42	27	5.5	3.5	6	2.500	10
<b>25</b>	TAS 25	45	29	7	4.5	6	3.700	10
<b>35</b>	TAS 35	52	32	8.5	4.5	6	4.300	10
<b>50</b>	TAS 50	56	34	10	6	9	7.400	10
<b>70</b>	TAS 70	62	41	12	6.5	9	9.800	5
<b>95</b>	TAS 95	68	44	13.5	7	9	12.800	5

\* Число болтов

Болты в соединителях предназначены только для фиксации проводников.  
Для прочного соединения необходима пайка.

## **ПАРАЛЛЕЛЬНЫЕ ЗАЖИМЫ ДЛЯ ОТВОДНЫХ СОЕДИНЕНИЙ**

Применяется с 1 болтом. Материал: электротехническая медь  
Болт: сплав растяжимой меди F60, гайка: медь  
Поверхность: нелуженая. Типы: с или без упорной пластины

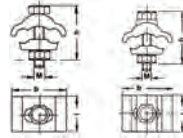

Сечение мм <sup>2</sup>	Артикул		Параметры, мм				100 шт. ~ кг		шт.
	без пластины	с пластиной	b	h	l	M	без пластины	с пластиной	
<b>4 – 16</b>	SAK 10	SAK 11	19.5	16	16	M 5	2.100	2.400	10
<b>4 – 25</b>	SAK 12	SAK 13	25	21	20	M 6	4.100	4.300	10
<b>4 – 25</b>	SAK 14	SAK 15	25	22	20	M 7	3.950	4.150	10
<b>6 – 35</b>	SAK 16	SAK 17	30	23	20	M 7	5.200	5.400	10
<b>10 – 50</b>	SAK 18	SAK 19	32.5	26	24	M 7	7.400	7.600	10
<b>10 – 50</b>	SAK 20	SAK 21	32.5	27	24	M 8	8.150	8.300	10
<b>10 – 70</b>	SAK 22	SAK 23	38.5	29	26	M 8	10.800	11.100	5
<b>25 – 95</b>	SAK 24	SAK 25	45	36	31	M 10	19.300	19.600	5



## **ПАРАЛЛЕЛЬНЫЕ ЗАЖИМЫ ДЛЯ ОТВОДНЫХ СОЕДИНЕНИЙ**

Применяется с 2 болтами  
Материал: электротехническая медь  
Болт: сплав растяжимой меди F60, гайка: медь  
Поверхность: нелуженая. Типы: с или без упорной пластины

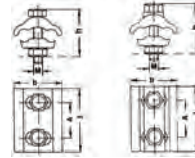

Сечение мм <sup>2</sup>	Артикул		Параметры, мм					100 шт. ~ кг		шт.
	без пластины	с пластиной	b	A	h	l	M	без пластины	с пластиной	
<b>4 – 16</b>	SAK 30	SAK 31	19.5	11	16	22	M 5	3.100	3.300	10
<b>4 – 25</b>	SAK 32	SAK 33	25	12.5	21	26	M 6	5.600	5.900	10
<b>4 – 25</b>	SAK 34	SAK 35	25	15	22	30	M 7	7.700	7.900	10
<b>6 – 35</b>	SAK 36	SAK 37	30	15	23	30	M 7	8.500	8.900	10
<b>10 – 50</b>	SAK 38	SAK 39	32.5	18	26	34	M 7	11.000	11.500	10
<b>10 – 50</b>	SAK 40	SAK 41	32.5	18	27	36	M 8	12.900	13.500	10
<b>10 – 70</b>	SAK 42	SAK 43	38.5	19	29	38	M 8	16.100	16.600	10
<b>25 – 95</b>	SAK 44	SAK 45	45	25.5	36	46	M 10	28.700	29.700	5
<b>35 – 150</b>	SAK 46	SAK 47	52.5	26	40	52	M 10	37.400	39.000	5



## С-ОБРАЗНЫЕ ЗАЖИМЫ

Материал: электротехническая медь  
Поверхность: луженая, возможно без лужения



Для соединения одинаковых проводников



Сечение Основной проводник гг/ге	Подсоединяемый проводник гг/ге**	Артикул *	Параметры, мм		Инстру- менты	⚖️ 100 шт. ~ кг	📦 шт.
			b	l			
<b>16/25</b>	<b>16/25</b>	СК 16	16	15	Стр. 8.17	0.940	25
<b>25/35</b>	<b>25/35</b>	СК 25	20	16		1.680	25
<b>35/50</b>	<b>35/50</b>	СК 35	25.7	22		3.420	25
<b>50/—</b>	<b>50/—</b>	СК 50	28	23		4.880	25
<b>70/—</b>	<b>70/—</b>	СК 70	34	28		9.690	10
<b>95/—</b>	<b>95/—</b>	СК 95	35	28		7.300	10

Для соединения проводников разных сечений

Сечение Основной проводник гг/ге	Подсоединяемый проводник гг/ге**	Артикул *	Параметры, мм		Инстру- менты	⚖️ 100 шт. ~ кг	📦 шт.
			b	l			
<b>гг</b>	<b>ге</b>	<b>гг</b>	<b>ге</b>		Стр. 8.17		
<b>2.5 – 4 / 2.5 – 4</b>	<b>2.5 – 4 / 2.5 – 4</b>	MCK 4 – 4	9.8	8		0.185	25
<b>6 – 10 / 10</b>	<b>4 – 6 / 4 – 10</b>	MCK 10 – 10	12	12		0.460	25
<b>10 – 16 / 16</b>	<b>4 – 10 / 4 – 10</b>	MCK 10 – 16	19	17		1.900	25
<b>16 – 25 / 25</b>	<b>4 – 10 / 4 – 10</b>	MCK 10 – 25	19	17		1.900	25
<b>16 – 25 / 25 – 35</b>	<b>16 – 25 / 16 – 35</b>	MCK 35 – 35	20	17		1.750	25
<b>35 / 50</b>	<b>4 – 25 / 4 – 25</b>	MCK 25 – 50	24.8	23		4.400	25
<b>35 / 50</b>	<b>16 – 35 / 25 – 50</b>	MCK 50 – 50	26.5	23		4.200	25
<b>50 – 70 / —</b>	<b>4 – 35 / 4 – 35</b>	MCK 35 – 70	33.8	28		10.700	25
<b>95 / —</b>	<b>16 – 35</b>	MCK 35 – 95	41	30		15.000	50
<b>95 / —</b>	<b>35 – 70</b>	MCK 70 – 95	41	30		14.000	10
<b>120 / —</b>	<b>35 – 120</b>	MCK 120 – 120	45	30		16.550	10
<b>150 / —</b>	<b>70 – 150</b>	MCK 150 – 150	53	35		23.000	5
<b>185 / —</b>	<b>95 – 185</b>	MCK 185 – 185	60	40		33.000	5

\* Для заказа версии без лужения к артикулу добавить "bk"

\*\* гг = круглый многопроволочный проводник; ге=круглый сплошной проводник

## ПАСТА ДЛЯ С-ОБРАЗНЫХ ЗАЖИМОВ



Артикул	⚖️ Вес ~ кг
KF 125	0.125

## ГИЛЬЗЫ СО СРЫВНЫМИ БОЛТАМИ ДЛЯ ЭКРАНИРОВАННЫХ МЕДНЫХ ПРОВОДОВ

С контрольным отверстием  
 Материал: сплав растяжимой меди  
 Поверхность: луженая  
 Болт: нержавеющая сталь, луженая

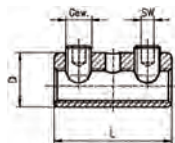

Сечение мм <sup>2</sup>	Артикул	Параметры, мм		Ширина, No.	Параметры болта			100 шт. ~ кг	шт.
		L	d <sub>1</sub>		Резьба мм	Md DIN 13	Nm		
<b>6 - 25 rm/35 re</b>	SV 100	40	14	2	4	M8 x 1	10	3.9	4



## ГИЛЬЗЫ СО СРЫВНЫМИ БОЛТАМИ ДЛЯ УЛИЧНОГО ОСВЕЩЕНИЯ

С контрольным отверстием  
 Материал: латунь  
 Поверхность: блестящая или луженая  
 Болт: нержавеющая сталь, луженая

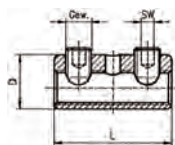

Сечение мм <sup>2</sup>	Артикул	Параметры, мм		Ширина, No.	Параметры болта		100 шт. ~ кг	шт.
		L	d <sub>1</sub>		Резьба мм	DIN 13		
<b>2.5 - 16 re</b>	SV 200	30	10	2	2,5	M5 x 1.5	1.35	4
<b>2.5 - 16 re</b>	SV 200 BK	30	10	2	2,5	M5 x 1.5	1.35	4



## ГИЛЬЗЫ СО СРЫВНЫМИ БОЛТАМИ

Материал: алюминиевый сплав  
 Поверхность: без покрытия  
 Болт: сплав меди, луженый  
 С или без срывных болтов

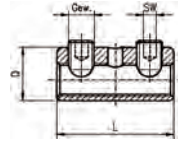

### С двумя болтами

Сечение мм <sup>2</sup>	Артикул Контактный болт нелуженый луженый		Контактный болт со срывными головками нелуженый луженый		Параметры, мм		Параметры болтов Ширина, Резьба мм DIN 13		Md Nm	100 шт. ~ кг	шт.
	D	L	Ширина, мм	Резьба DIN 13							
6 – 25 rm / 35 re	SV 303	SV 303 v	SV 303 AK **	–	14	40	4	M 8 x 1	8	1.500	4
6 – 35 rm / sm	–	–	SV 304 AK NL	SV 304 AK NL v	16	40	4	M 8 x 1	8	1.700	4
6 – 35 sm / 50 sm (v)	SV 300	SV 300 v	–	–	16	40	4	M 8 x 1	8	1.700	4
16 – 50 se	–	SV 307 v	SV 307 AK NL	–	22	57	5	M 10 x 1,5	15	4.700	4
25 – 70 sm / 95 rm/sm* 16 – 50 re / 70 se 4 x 95 se	SV 301	SV 301 v	SV 301 AK	SV 301 AK NL v	25	55	5	M 12 x 16	20	6.600	4
35 re - 4 x 150 se	SV 308	–	–	–	28	70	6	M 18 x 1.5	25	11.300	4
35 – 150 sm / 185 rm/sm* 35 – 50 re / 150 se 4 x 185 se	SV 302	SV 302 v	SV 302 AK	SV 302 AK v	32	80	6	M 18 x 1.5	25	16.000	4

\* Секторный проводник должен быть предварительно скруглен

\*\* Фиксированный

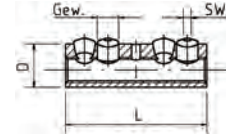

### С четырьмя болтами

Сечение мм <sup>2</sup> Nm	Артикул Контактный болт нелуженый шт.		Контактный болт со срывными головками нелуженый луженый		Параметры, мм		Параметры болтов Ширина, Резьба D L		Md мм	100 шт. DIN 13	шт.
	луженый	шт.	луженый	луженый	луженый	луженый					
25 – 70 sm / 95 rm/sm* 16 – 50 re / 70 se 4 x 95 se	SV 305	SV 305 v	SV 305 AK	SV 305 AK v	25	92	5	M 12 x 1	20	12.000	4
35 – 150 sm / 185 rm/sm* 35 – 50 re / 150 se 4 x 185 se	SV 306	SV 306 v	SV 306 AK	SV 306 AK v	32	108	6	M 18 x 1.5	25	25.000	4

\* Секторный проводник должен быть предварительно скруглен

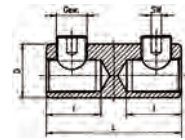

### С барьером и двумя болтами

Сечение мм <sup>2</sup>	Артикул Контактный болт нелуженый луженый		Контактный болт со срывными головками нелуженый луженый		Параметры, мм			Параметры болтов Ширина, Резьба мм DIN 13		Md Nm	100 шт. ~ кг	шт.
	D	I	L	Ширина, мм	Резьба DIN 13							
6 – 25 rm / 35 re	–	–	SV 311 AK NL	–	14	17,5	40	4	M 8 x 1	8	1.500	4
6 – 35 sm	–	–	SV 312 AK NL	SV 312 AK NL v	16	17,5	40	4	M 8 x 1	8	1.700	4
6 – 35 sm / 50 rm (v)	SV 315	SV 315 v	–	–	16	17,5	40	4	M 8 x 1	8	1.700	4
16 – 50	–	–	–	SV 319 AK NL v	22	24	57	4	M 12 x 1	15	7.600	4
25 – 70 sm / 95 rm/sm* 16 – 50 re / 70 se 4 x 95 se	SV 309	SV 309 v	SV 309 AK	SV 309 AK v***	25	22	55	5	M 12 x 1	20	6.600	4
35 re – 4 x 150 se	SV 320	SV 320 v	–	–	28	31	70	6	M 18 x 1.5	25	11.300	4
35 – 150 sm / 185 rm/sm* 35 – 50 re / 150 se 4 x 185 se	SV 310	SV 310 v	SV 310 AK	SV 310 AK v**	32	32	80	6	M 18 x 1.5	25	16.000	4
70 rm – 150 se/rm	–	–	SV 322 AK VK	–	32	32	80	6	M 18 x 1.5	25	21.600	4

\* Секторный проводник должен быть предварительно скруглен

\*\* Фиксированный

\*\*\* Для заказа версии с конусообразным болтом добавить к артикулу "VK"

## ИЗОЛИРОВАННЫЕ ГИЛЬЗЫ СО СРЫВНЫМИ БОЛТАМИ

Изолированная гильза

Материал гильзы: высокоустойчивый алюминиевый сплав

Болт: сплав меди, луженый

С или без срывных болтов

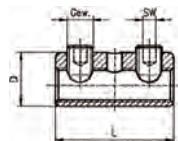

С двумя болтами

Сечение мм <sup>2</sup>	Артикул Контактный болт		Контактный болт со срывными головками		Параметры, мм		Параметры болтов		Md Nm	100 шт. ~ кг	шт.
	нелуженый	луженый	нелуженый	луженый	D	L	Ширина, мм	Резьба DIN 13			
<b>6 – 25 rm / 35 re</b>	SV 400	–	–	–	14	40	4	M 8 x 1	8	1,7	4
<b>16 – 50 se</b>	–	SV 405 v	–	–	22	57	5	M 10 x 1.5	15	5	4
<b>25 – 70 sm / 95 rm/sm*</b> <b>16 – 50 re / 70 se</b> <b>4 x 95 se</b>	SV 410	–	SV 410 AK	–	25	55	5	M 12 x 1	20	6	4
<b>35 – 150 sm / 185 rm/sm*</b> <b>35 – 50 re / 150 se</b> <b>4 x 185</b>	SV 420	SV 420 v	SV 420 AK	–	32	80	6	M 18 x 1.5	25	14,5	4

\* Секторный проводник должен быть предварительно скруглен

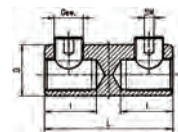

С барьером

Сечение мм <sup>2</sup>	Артикул Контактный болт		Контактный болт со срывными головками		Параметры, мм			Параметры болтов		Md Nm	100 шт. ~ кг	шт.
	нелуженый	луженый	нелуженый	луженый	D	I	L мм	Ширина, мм	Резьба DIN 13			
<b>25 – 70 sm / 95 rm/sm*</b> <b>16 – 50 re / 70 se</b> <b>4 x 95 se</b>	SV 430	–	SV 430 AK	–	25	22	55	5	M 12 x 1	20	6.6	4
<b>35 – 150 sm / 185 rm/sm*</b> <b>35 – 50 re / 150 se</b> <b>4 x 185</b>	SV 440	–	SV 440 AK***	–	32	32	80	6	M 18 x 1.5	25	16	4

\* Секторный проводник должен быть предварительно скруглен

\*\*\* Для заказа версии с конусообразным болтом добавить к артикулу "VK"

## КОМПАКТНЫЕ РАЗВОДНЫЕ СОЕДИНИТЕЛИ

Для трехжильных кабелей  
Со срывными головками

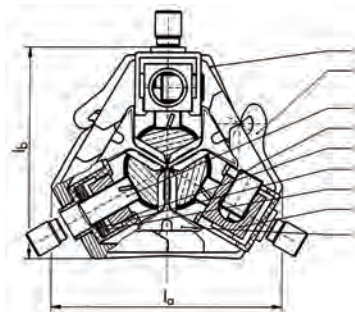

### Вид

1. Кольцо:
  - 1.1. Верхняя часть
  - 1.2. Нижняя часть
2. Компактный блок
  - 2.1. Упорный болт (осн. проводник)
  - 2.2. Сжимающий болт (отход. проводник)
  - 2.3. Сегментный паз
  - 2.4. Прокладка
  - 2.5. Опора пружины
  - 2.6. Контактный сегмент
3. Направляющий клин

### Материал

- Высокорастяжимый алюминиевый сплав
- Высокорастяжимый алюминиевый сплав
- Электротехническая медь, луженая
- Сталь, оцинкованная
- Высокорастяжимый пластик
- Сталь
- Пружинная сталь
- Сплав меди
- Высокорастяжимый пластик

Сечение, мм <sup>2</sup> Основной проводник Медь	Алюминий	Подсоединяемый проводник	Артикул	Размеры, мм			Данные болтов			шт. ~кг	шт.
				l <sub>a</sub>	l <sub>b</sub>	ширина	Круг	Ширина, мм	Резьба DIN 13		
3 x 70 – 95 sm – 150 sm	3 x 70 – 150 sm – 150 se	6 – 70 sm*/se – 95 se*	KSK 150 – 3	84	76	45	90	5	M 10 x 1 M 10	0.350	1

\* Секторный проводник должен быть предварительно скруглен

Изолированные инструменты соот. VDE 0680, часть 2/3.78

Для правильного монтажа рекомендуется использовать шестигрунные ключи и клиновой расширитель. Длина рукояток шестигрунных ключей гарантирует правильное кручение.





## КОМПАКТНЫЕ РАЗВОДНЫЕ СОЕДИНИТЕЛИ

Для четырехжильных кабелей  
Со срывными головками

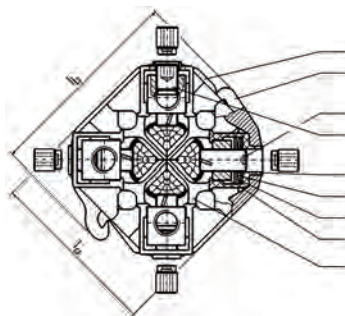

Вид	Материал
1. Кольцо	
1.1. Верхняя часть	Высокорастяжимый алюминиевый сплав
1.2. Нижняя часть	Высокорастяжимый алюминиевый сплав
2. Компактный блок	
2.1. Упорный болт (осн. проводник)	Электротехническая медь, луженая
2.2. Сжимающий болт (отход. проводник)	Сталь, оцинкованная
2.3. Сегментный паз	Высокорастяжимый пластик
2.4. Прокладка	Сталь
2.5. Опора пружины	Пружинная сталь
2.6. Контактный сегмент	Сплав меди
3. Направляющий клин	Высокорастяжимый пластик

Сечение, мм <sup>2</sup> Основной проводник	Алюминий	Подсоединяемый проводник	Артикул	Размеры, мм			Данные болтов		Шт. ~ кг		
				l <sub>a</sub>	l <sub>b</sub>	ширина	Ширина, мм	Резьба DIN 13			
4 x 70 – 120 rm – 150 sm	4 x 70 – 150 sm – 150 se	6 – 70 sm <sup>+</sup> /se – 95 se <sup>*</sup>	KSK 150 – 4	107	90	46	110	5	M 10 x 1 M 10	0.630	1
4 x 70 – 150 sm	4 x 70 – 150 sm – 185 se	6 – 35 rm/sm <sup>+</sup> – 50 re/se	KSK 185 – 4	107	90	52	106	5	M 10 x 1 M 10	0.580 M 10	1

\* Секторный проводник должен быть предварительно скруглен

Изолированные инструменты соотв. VDE 0680, часть 2/3.78

Для правильного монтажа рекомендуется использовать шестиугольные ключи и клиновой расширитель. Длина рукояток шестиугольных ключей гарантирует правильное кручение.

Шестиугольный ключ 90° K 601	Шестиугольный ключ Т-образный K 606	Клиновой расширитель K 610	Динамометрический гаечный ключ 20 Нм: K 615 Шестиугольная головка SW5: K 615/1

## КОМПАКТНЫЕ РАЗВОДНЫЕ СОЕДИНИТЕЛИ

Для четырехжильных кабелей

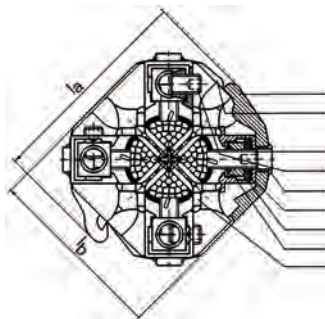

- |   |   |
|---|---|
| <p><b>Вид</b></p> <ol style="list-style-type: none"> <li>1. Кольцо:</li> <li>1.1. Верхняя часть</li> <li>1.2. Нижняя часть</li> <li>2. Компактный блок</li> <li>2.1. Упорный болт (осн. проводник)</li> <li>2.2. Сжимающий болт (отход. проводник)</li> <li>2.3. Сегментный паз</li> <li>2.4. Прокладка</li> <li>2.5. Опора пружины</li> <li>2.6. Контактный сегмент</li> <li>3. Пространственные клинья</li> </ol> | <p><b>Материал</b></p> <p>Высокорастяжимый алюминиевый сплав</p> <p>Высокорастяжимый алюминиевый сплав</p> <p>Электротехническая медь, луженая</p> <p>Сталь, оцинкованная</p> <p>Высокорастяжимый пластик</p> <p>Сталь</p> <p>Пружинная сталь</p> <p>Сплав меди</p> <p>Высокорастяжимый пластик</p> |
|---|---|



Пространственные клинья

Сечение, мм <sup>2</sup>		Подсоединяемый проводник	Артикул	Размеры, мм			Данные болтов		шт. ~ кг	шт.		
Основной проводник	Алюминий			l <sub>a</sub>	l <sub>b</sub>	ширина	Круг	Ширина, мм			Резьба DIN 13	
Медь	25 m – 35 rm – 50 sm	Алюминий	6 – 35 rm/sm – 50 re/se	KSK 50 – 4	88	75	50	91	5	M 10 x 1 M 10	0.460	1

Изолированные инструменты соотв. VDE 0680, часть 2/3.78

Для правильного монтажа рекомендуется использовать шестигранные ключи и клиновой расширитель.  
Длина рукояток шестигранных ключей гарантирует правильное кручение.



## КОМПАКТНЫЕ РАЗВОДНЫЕ СОЕДИНИТЕЛИ

Для трех и четырехжильных кабелей

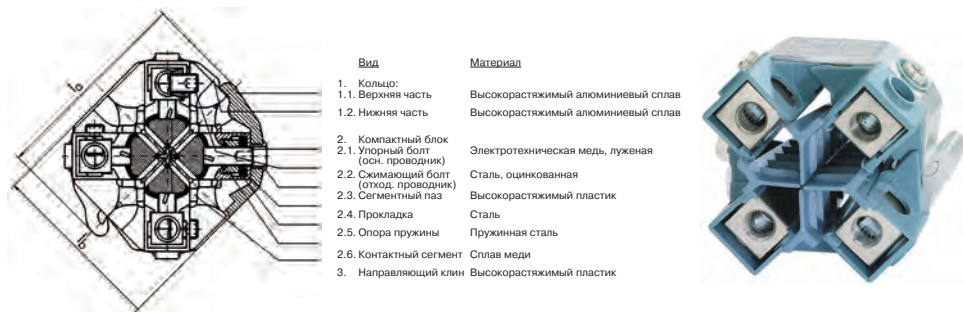

Вид	Материал
1. Кольцо:	Высокорастяжимый алюминиевый сплав
1.1. Верхняя часть	Высокорастяжимый алюминиевый сплав
1.2. Нижняя часть	Высокорастяжимый алюминиевый сплав
2. Компактный блок	Электротехническая медь, луженая
2.1. Упорный болт (осн. проводник)	Сталь, оцинкованная
2.2. Сжимающий болт (отход, проводник)	Высокорастяжимый пластик
2.3. Сегментный паз	Сталь
2.4. Прокладка	Пружинная сталь
2.5. Опора пружины	Сплав меди
2.6. Контактный сегмент	Высокорастяжимый пластик
3. Направляющий клин	Высокорастяжимый пластик

На рисунке: четырехжильный разводной соединитель

### Для трехжильных кабелей

Сечение, мм <sup>2</sup> Основной проводник Медь		Алюминий	Подсоединяемый проводник	Артикул	Размеры, мм			Данные болтов				
Ширина	Резьба	Круг	мм	мм	мм	мм	мм	мм	мм	шт.	~ кг	шт.
3 x 70 – 95 rm – 150 sm	3 x 70 – 150 sm – 150 se	6 – 70 sm*/se – 95 se*	SKR 150 – 3	84	76	45	90	5	M 10 x 1 M 10	0.380	1	

### Для четырехжильных кабелей

Сечение, мм <sup>2</sup> Основной проводник Медь		Алюминий	Подсоединяемый проводник	Артикул	Размеры, мм			Данные болтов				
Ширина	Резьба	Круг	мм	мм	мм	мм	мм	мм	мм	шт.	~ кг	шт.
4 x 70 – 95 rm/**	4 x 70 – 95 sm – 120 se	6 – 35 sm*/se – 50 re/se*	SKR 120 – 4	90	77	50	93	5	M 10 x 1 M 10	0.46	1	
4 x 70 – 120 rm/sm	4 x 70 – 120 sm – 150 se	6 – 35 sm*/se – 50 se*	SKR 130 – 4	93	80	50	62	5	M 10 x 1 M 10	0.46	1	
4 x 70 – 120 rm/sm	4 x 70 – 150 sm – 150 se	6 – 70 sm*/se – 95 se*	SKR 150 – 4	107	90	46	110	5	M 10 x 1 M 10	0.62	1	
4 x 95 – 150 rm/sm	4 x 95 – 150 sm – 150 se	18 – 120 rm/sm – 150 se*	SKR 150/150 – 4	118	118	93	120	5	M 12 x 1 M 12	1.34	1	
4 x 95 – 150 rm/sm	4 x 95 – 150 sm – 185 se	6 – 70 sm*/se – 95 se*	SKR 185 – 4	107	96	46	114	5	M 10 x 1 M 10	0.58	1	

\* Секторный проводник должен быть предварительно скруглен; \*\* с проходным отверстием в отходе

Изолированные инструменты соотв. VDE 0680, часть 2/3.78

Для правильного монтажа рекомендуется использовать шестиугольные ключи и клиновой расширитель.  
Длина рукояток шестиугольных ключей гарантирует правильное кручение.



Шестиугольный ключ 90° K 601

Шестиугольный ключ Т-образный K 606

Клиновой расширитель K 610

Динамометрический гаечный ключ 20 Нм: K 615  
Шестиугольная головка SWS: K 615/1

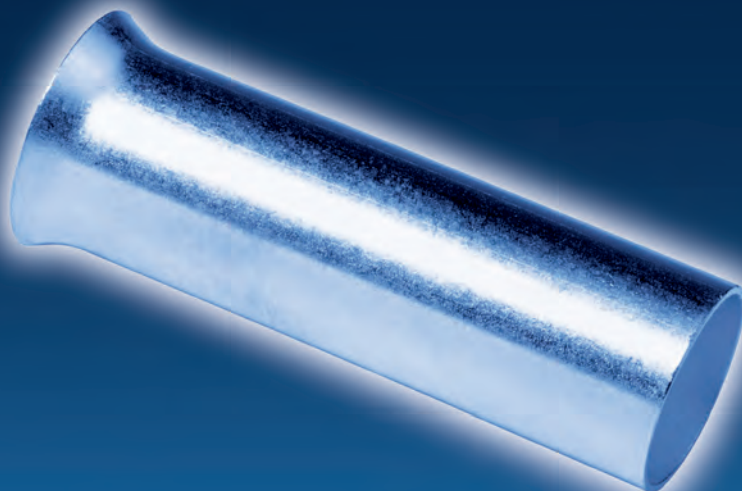

---

Втулочные неизолированные наконечники DIN 46228, часть 1

5.03 – 5.05

## ВТУЛОЧНЫЕ НЕИЗОЛИРОВАННЫЕ НАКОНЕЧНИКИ

DIN 46228, часть 1; 0,5 - 50 мм<sup>2</sup>

Материал: медь

Поверхность: луженая или серебряное покрытие



Сечение мм <sup>2</sup>	Артикул		Параметры, мм				Инстру- менты	Δ 1000 шт. ~ кг	 шт.
	луженый	посеребрённый	d <sub>1</sub>	d <sub>2</sub>	l	s			
<b>0.25</b>	69/5 v*	69/5*	0.75	1.7	5	0.15	Стр. 8.18 - 8.19	0.020	1000
	69/7 v*	69/7*						7	0.028
<b>0.34</b>	70/5 v*	70/5*	0.85	1.8	5	0.15		0.022	1000
	70/7 v*	70/7*						7	0.031
<b>0.5</b>	71 S/6 v	71 S/6	1	2.1	6	0.15		0.032	1000
	71 S/8 v*	71 S/8*			8			0.042	1000
	71 S/10 v	71 S/10			10			0.052	1000
<b>0.75</b>	71/6 v	71/6	1.2	2.3	6	0.15		0.037	1000
	71/8 v*	71/8*			8			0.049	1000
	71/10 v	71/10			10		0.061	1000	
	71/12 v*	71/12*			12		0.080	1000	
	71/15 v*	71/15*			15		0.090	1000	
<b>1</b>	72 S/6 v	72 S/6	1.4	2.5	6	0.15	0.043	1000	
	72 S/8 v*	72 S/8*			8		0.056	1000	
	72 S/10 v	72 S/10			10		0.069	1000	
	72 S/12 v*	72 S/12*			12		0.077	1000	
	72 S/15 v*	72 S/15*			15		0.104	1000	
<b>1.5</b>	72/6 v*	72/6*	1.7	2.8	6	0.15	0.052	1000	
	72/7 v	72/7			7		0.063	1000	
	72/8 v*	72/8*			8		0.068	1000	
	72/10 v	72/10			10		0.088	1000	
	72/12 v	72/12			12		0.104	1000	
	72/15 v*	72/15*			15		0.129	1000	
	72/18 v	72/18			18		0.154	1000	
	72/20 v*	72/20*			20		0.170	1000	
<b>2.5</b>	73/7 v	73/7	2.2	3.4	7	0.15	0.077	1000	
	73/8 v*	73/8*			8		0.086	1000	
	73/10 v	73/10			10		0.110	1000	
	73/12 v	73/12			12		0.132	1000	
	73/15 v*	73/15*			15		0.165	1000	
	73/18 v	73/18			18		0.198	1000	
	73/20 v*	73/20*			20		0.220	1000	

\* Нестандартный

## **ВТУЛОЧНЫЕ НЕИЗОЛИРОВАННЫЕ НАКОНЕЧНИКИ**

DIN 46228, часть 1; 0,5 - 50 мм<sup>2</sup>

Материал: медь

Поверхность: луженая или серебряное покрытие



Сечение мм <sup>2</sup>	Артикул		Параметры, мм				Инстру- менты	Δ 1000 шт. ~ кг	 шт.
	луженый	посеребрённый	d <sub>1</sub>	d <sub>2</sub>	l	s			
<b>4</b>	74/8 v*	74/8*	2.8	4	8	0.2	Стр. 8.18 - 8.19	0.140	1000
	74/9 v	74/9			9				
	74/10 v*	74/10*			10				
	74/12 v	74/12			12				
	74/15 v	74/15			15				
	74/18 v	74/18			18				
	74/20 v*	74/20*			20				
	<b>6</b>	75/10 v			75/10				
75/12 v	75/12	12							
75/15 v	75/15	15							
75/18 v	75/18	18							
75/20 v*	75/20*	20							
75/25 v*	75/25*	25							
<b>10</b>	76/10 v*	76/10*	4.5	5.8	10	0.2	0.270	100	
76/12 v	76/12	12							
76/15 v	76/15	15							
76/18 v	76/18	18							
76/20 v*	76/20*	20							
76/25 v*	76/25*	25							
<b>16</b>	77/12 v	77/12			5.8				7.5
77/15 v	77/15	15							
77/18 v	77/18	18							
77/20 v*	77/20*	20							
77/25 v	77/25	25							
77/32 v	77/32	32							
<b>25</b>	78/12 v*	78/12*	7.3	9.5		12	0.3	0.800	
78/15 v	78/15	15							
78/18 v	78/18	18							
78/20 v*	78/20*	20							
78/25 v	78/25	25							
78/28 v*	78/28*	28							
78/32 v	78/32	32							
<b>35</b>	79/12 v*	79/12*			8.3	11			12
79/15 v*	79/15*	15							
79/18 v	79/18	18							
79/20 v*	79/20*	20							
79/22 v*	79/22*	22							
79/25 v	79/25	25							
79/30 v*	79/30*	30							
79/32 v	79/32	32							



## ВТУЛОЧНЫЕ НЕИЗОЛИРОВАННЫЕ НАКОНЕЧНИКИ

DIN 46228, часть 1; 0,5 - 50 мм<sup>2</sup>

Материал: медь

Поверхность: луженая или серебряное покрытие



Сечение мм <sup>2</sup>	Артикул		Параметры, мм				Инстру- менты	 1000 шт. ~ кг	 шт.
	луженый	посеребрённый	d <sub>1</sub>	d <sub>2</sub>	l	s			
<b>50</b>	80/18 v	80/18	10.5	13	18	0.3	Стр. 8.18 - 8.19	1.690	50
	80/22 v*	80/22*			22			2.050	50
	80/25 v	80/25			25			2.320	50
	80/30 v*	80/30*			30			2.770	50
	80/32 v	80/32			32			2.950	50
<b>70*</b>	81/22 v	81/22	12.7	15	22	0.4		3.310	25
	81/25 v	81/25			25			3.750	25
	81/30 v	81/30			30			4.480	25
	81/32 v	81/32			32			4.780	25
<b>95*</b>	82/25 v	82/25	14.7	17	25	0.4		4.320	25
	82/30 v	82/30			30			5.170	25
	82/32 v	82/32			32			5.510	25
	82/34 v	82/34			34			5.840	25
<b>120*</b>	83/30 v	83/30	16.7	19	30	0.5		7.350	25
	83/32 v	83/32			32			7.830	25
	83/34 v	83/34			34			8.310	25
	83/38 v	83/38			38			9.280	25
	83/40 v	83/40			40			9.760	25
<b>150*</b>	84/32 v	84/32	18.7	21	32	0.5		8.750	25
	84/34 v	84/34			34			9.280	25
	84/38 v	84/38			38			10.360	25
	84/40 v	84/40			40			10.890	25
<b>185*</b>	85/32 v	85/32	20.2	23.5	32	0.6		11.380	25
	85/40 v	85/40			40			14.170	25
<b>240*</b>	86/34 v	86/34	23	24	34	0.5		11.250	25
	86/40 v	86/40			40			13.230	25

\* Нестандартный





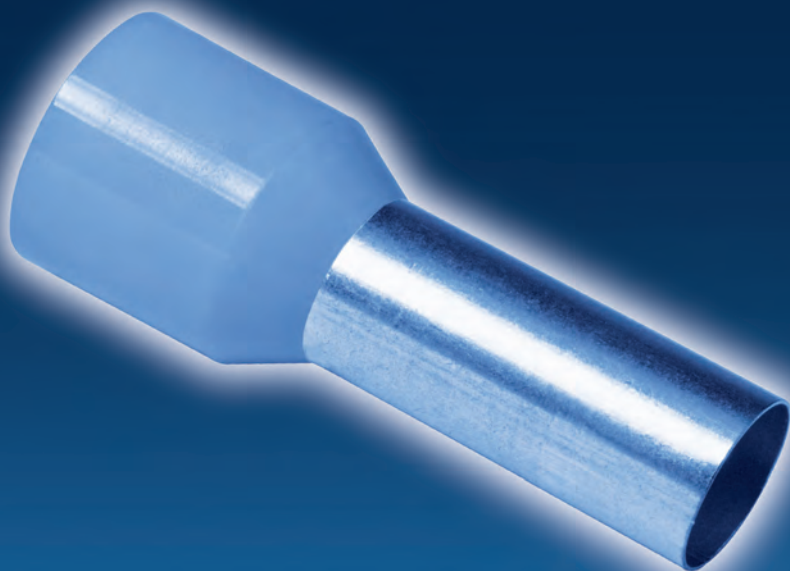

Изолированные втулочные наконечники DIN 46228, часть 4	6.03
Изолированные втулочные наконечники	6.04 – 6.05
Изолированные втулочные наконечники для коротких проводников	6.06
Двойные изолированные втулочные наконечники	6.06
Изолированные втулочные наконечники в лентах и рулонах	6.07
Изолированные втулочные наконечники с идентификацией	6.08
Втулочные наконечники DIN 46228, часть 2	6.08

## ИЗОЛИРОВАННЫЕ ВТУЛОЧНЫЕ НАКОНЕЧНИКИ

DIN 46228, часть 4; 0,5 - 50 мм<sup>2</sup>

Материал: медь

Поверхность: луженая

Изоляция: полипропилен, без галогенов

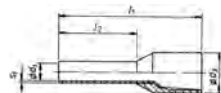

Сечение мм <sup>2</sup>	Артикул	Цвет	Параметры, мм					Инстру- менты	 1000 шт. ~ кг	 шт.
			d <sub>1</sub>	d <sub>3</sub>	l <sub>1</sub>	l <sub>2</sub>	s <sub>1</sub>			
<b>0.5</b>	469/6	белый	1	3.1	12	6	0.15	Стр. 8.20 - 8.22	0.070	1000
	469/8				14	8			0.070	1000
	469/10				16	10			0.085	1000
<b>0.75</b>	470/6	серый	1.2	3.3	12	6	0.15		0.080	1000
	470/8				14	8			0.080	1000
	470/10				16	10			0.100	1000
	470/12				18	12			0.105	1000
<b>1</b>	471/6	красный	1.4	3.5	12	6	0.15		0.090	1000
	471/8				14	8			0.100	1000
	471/10				16	10			0.120	1000
	471/12				18	12			0.125	1000
<b>1.5</b>	472/6	черный	1.7	4	12	6	0.15		0.105	1000
	472/8				14	8			0.110	1000
	472/10				16	10			0.130	1000
	472/12				18	12			0.150	1000
	472/18				24	18			0.190	1000
<b>2.5</b>	473/8	голубой	2.2	4.7	14	8	0.15		0.150	1000
	473/12				18	12			0.200	1000
	473/18				24	18			0.250	1000
<b>4</b>	474/10	серый	2.8	5.4	17	10	0.2		0.210	100
	474/12				20	12			0.250	100
	474/18				26	18			0.320	100
<b>6</b>	475/12	желтый	3.5	6.9	20	12	0.2		0.350	100
	475/18				26	18			0.460	100
<b>10</b>	476/12	красный	4.5	8.4	22	12	0.2		0.450	100
	476/18				28	18			0.650	100
<b>16</b>	477/12	голубой	5.8	9.6	24	12	0.2		0.650	100
	477/18				28	18			0.800	100
<b>25</b>	478/16	желтый	7.3	12	30	16	0.2		1.600	50
	478/18				32	18			1.700	50
	478/22				36	22			2.000	50
<b>35</b>	479/16	красный	8.3	13.5	30	16	0.2		1.900	50
	479/18				32	18			2.100	50
	479/25				39	25			2.500	50
<b>50</b>	480/20	голубой	10.3	16	36	20	0.3		3.300	50
	480/25				40	25			3.600	50
<b>70*</b>	481/21	желтый	13.5	17.2	37	21	0.4		4.620	25
<b>95*</b>	482/25	красный	14.7	19.2	44	25	0.4		6.000	25
<b>120*</b>	483/27	голубой	16.7	21.4	48	27	0.45		7.850	25
<b>150*</b>	484/32	желтый	19.5	25	58	32	0.5		12.330	25

\* Нестандартный

## ИЗОЛИРОВАННЫЕ ВТУЛОЧНЫЕ НАКОНЕЧНИКИ

Размеры соотв. DIN 46228, часть 4

Материал: медь

Поверхность: луженая

Изоляция: полипропилен, без галогенов

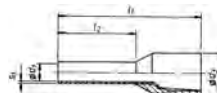

Сечение мм <sup>2</sup>	Артикул	Цвет	Параметры, мм					Инстру- менты	Δ 1000 шт. ~ кг	Шт.
			d <sub>1</sub>	d <sub>3</sub>	l <sub>1</sub>	l <sub>2</sub>	s <sub>1</sub>			
<b>0.14</b>	166/GR	серый	0.7	2.3	10.4	6	0.12	Стр. 8.20 - 8.22	0.035	1000
	166/GRL				12.4	8			0.040	1000
<b>0.25</b>	167/H	светло- голубой	0.8	2.3	10.4	6	0.15		0.045	1000
	167/HL				12.4	8			0.050	1000
<b>0.34</b>	168/T	бирюзовый	0.8	2.5	10.4	6	0.15		0.045	1000
	168/TL				12.4	8			0.050	1000
<b>0.5</b>	169/OK	оранжевый	1	3	12	6	0.15		0.070	1000
	169/O				14	8			0.070	1000
	169/ОН				16	10			0.085	1000
<b>0.75</b>	170/WK	белый	1.2	3.2	12.4	6	0.15		0.080	1000
	170/W				14.6	8		0.080	1000	
	170/WH				16.4	10		0.100	1000	
	170/WL				18.4	12		0.105	1000	
<b>1</b>	171/GK	желтый	1.4	3.5	12.4	6	0.15	0.090	1000	
	171/G				14.6	8		0.100	1000	
	171/GH				16.4	10		0.120	1000	
	171/GL				18.4	12		0.125	1000	
<b>1.5</b>	172/RK	красный	1.7	4	12	6	0.15	0.105	1000	
	172/RO				14.6	8		0.110	1000	
	172/RH				16.4	10		0.130	1000	
	172/RHL				18.4	12		0.140	1000	
	172/RL				24.4	18		0.190	1000	
<b>2.5</b>	173/B	голубой	2.3	4.9	15.2	8	0.15	0.150	1000	
	173/ВН				19	12		0.200	1000	
	173/BL				25	18		0.250	1000	
<b>4</b>	174/GR	серый	2.9	5.5	16.5	10	0.15	0.210	100	
	174/GRH				19.5	12		0.250	100	
	174/GRL				25.5	18		0.320	100	
<b>6</b>	175/S	черный	3.5	6.3	20	12	0.2	0.350	100	
	175/SL				26	18		0.460	100	
<b>10</b>	176/E	сл. кость	4.5	8	21.5	12	0.2	0.450	100	
	176/EL				27.5	18		0.650	100	
<b>16</b>	177/GR	зеленый	5.8	9.6	22.2	12	0.2	0.650	100	
	177/GRL				28.2	18		0.800	100	
<b>25</b>	178/BR	коричневый	7.3	12.1	29	16	0.3	1.600	50	
	178/BRL				35	22		2.000	50	
<b>35</b>	179/B	сл. кость	8.3	13.6	30	16	0.3	1.900	50	
	179/BL				39	25		2.500	50	
<b>50</b>	180/O	оливковый	10.3	16.4	36.4	20	0.35	3.300	50	
	180/OL				41.4	25		4.000	50	



## ИЗОЛИРОВАННЫЕ ВТУЛОЧНЫЕ НАКОНЕЧНИКИ

Размеры соотв. DIN 46228, часть 4

Материал: медь

Поверхность: луженая

Изоляция: полипропилен, без галогенов

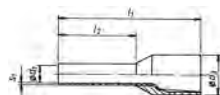

Сечение мм <sup>2</sup>	Артикул	Цвет	Параметры, мм					Инстру- менты	1000 шт. ~ кг	шт.
			d <sub>1</sub>	d <sub>3</sub>	l <sub>1</sub>	l <sub>2</sub>	s <sub>1</sub>			
	166/6	коричневый	0.7	2.4	10.4	6	0.12	Стр. 8.20 - 8.22	1000	
	166/8				12.4	8				1000
	167/6	светло- желтый	0.8	2.5	11	6	0.15		1000	
	167/8				13	8				1000
	168/6	светло- зеленый	0.8	2.5	11	6	0.15		1000	
	168/8				13	8				1000
	169/6	белый	1	3.1	11	6	0.15		1000	
	169/8				13	8				1000
	170/6	голубой	1.2	3.2	11.5	6	0.15		1000	
	170/8				13.5	8				1000
	171/6	красный	1.4	3.4	11.5	6	0.15	1000		
	171/8				13.5	8			1000	
	172/6	черный	1.7	3.9	11.5	6	0.15	1000		
	172/8				13.5	8			1000	
	172/10				16.4	10			1000	
	172/12				18.4	12			1000	
	172/18				22.8	18			1000	
	173/8	серый	2.2	4.7	14.5	8	0.15	1000		
	173/12				19	12			1000	
	173/18				24	18			1000	
	174/10	оранжевый	2.8	5.5	16.5	10	0.2	100		
	174/12				20	12			100	
	174/18				25.5	18			100	
	175/12	зеленый	3.5	7	20	12	0.2	100		
	175/18				26	18			100	
	176/12	коричневый	4.5	8.4	21.5	12	0.2	100		
	176/18				27	18			100	
	177/12	бежевый	5.8	9.8	23.5	12	0.2	100		
	177/18				29	18			100	
	178/16	черный	7.3	12	28	16	0.3	50		
	178/18				30	168			50	
	178/22				34	22			50	

## ИЗОЛИРОВАННЫЕ ВТУЛОЧНЫЕ НАКОНЕЧНИКИ

Для заземляющих проводников  
 Материал: медь. Поверхность: луженая  
 Температура: макс. 120° С; продолжительно 105° С  
 Изоляция: полипропилен, без галогенов

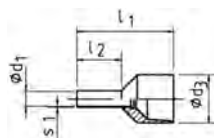

Сечение мм <sup>2</sup>	Артикул	Цвет	Параметры, мм					Инструменты	$\Delta$ 1000 шт. ~ кг	 шт.
			d <sub>1</sub>	d <sub>3</sub>	l <sub>1</sub>	l <sub>2</sub>	s <sub>1</sub>			
<b>1.5</b>	432/8	черный	1.8	7.6	17.5	8	0.15	Стр. 8.20 - 8.22	0.220	100
	432/10				19.5	10			0.270	100
<b>2.5</b>	433/8	голубой	2.3	8.5	17.5	8	0.15		0.240	100
	433/12				21.5	12	0.15		0.360	100
<b>4</b>	434/10	серый	2.9	8.5	19.5	10	0.2		0.360	100
<b>6</b>	435/12	желтый	3.6	9.3	23	12	0.2		0.490	100
<b>10</b>	436/12	красный	4.6	10.8	24	12	0.2		0.650	100
<b>16</b>	437/12	голубой	6	13.1	25.5	12	0.2	0.930	100	



## ДВОЙНЫЕ ИЗОЛИРОВАННЫЕ ВТУЛОЧНЫЕ НАКОНЕЧНИКИ

Материал: медь  
 Поверхность: луженая  
 Температура: макс. 120° С; продолжительно 105° С  
 Изоляция: полипропилен, без галогенов

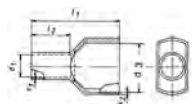

Сечение мм <sup>2</sup>	Артикул	Цвет	Параметры, мм						Инструменты	 шт.
			d <sub>1</sub>	d <sub>3</sub>	l <sub>1</sub>	l <sub>2</sub>	s <sub>1</sub>	s <sub>2</sub>		
<b>2 x 0.5</b>	869/8	белый	1.5	2.5 / 4.7	15	8	0.15	0.25	Стр. 8.23	1000
<b>2 x 0.75</b>	870/8	серый	1.8	2.8 / 5	15	8	0.15	0.25		1000
	870/10				17	10				1000
<b>2 x 1</b>	871/8	красный	2.05	3.4 / 5.4	15	8	0.15	0.3		1000
	871/10				17	10				1000
<b>2 x 1.5</b>	872/8	черный	2.3	3.6 / 6.6	16	8	0.15	0.3		1000
	872/12				20	12				1000
<b>2 x 2.5</b>	873/10	голубой	2.9	4.2 / 7.8	18.5	10	0.2	0.3		100
	873/13				21.5	13				100
<b>2 x 4</b>	874/12	серый	3.8	4.9 / 8.8	23	12	0.2	0.3	100	
<b>2 x 6</b>	875/14	желтый	4.9	6.9 / 10	26	14	0.2	0.4	100	
<b>2 x 10</b>	876/14	красный	6.5	7.2 / 13	26	14	0.2	0.4	100	
<b>2 x 16</b>	877/14	голубой	8.3	9.6 / 18.4	30	14	0.2	0.4	100	



## ИЗОЛИРОВАННЫЕ ВТУЛОЧНЫЕ НАКОНЕЧНИКИ

В виде ленты, размеры и цвета соотв. DIN 46228, часть 4

Материал: медь

Поверхность: луженая

Изоляция: полипропилен, без галогенов

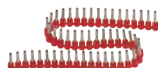
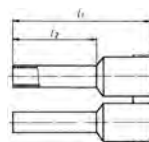

Сечение мм <sup>2</sup>	Артикул	Цвет	Параметры, мм		шт.
			l <sub>1</sub>	l <sub>2</sub>	
<b>0.5</b>	ST 969/8	белый	14	8	500
<b>0.75</b>	ST 970/8	серый	14	8	500
<b>1</b>	ST 971/8	красный	14	8	500
<b>1.5</b>	ST 972/8	черный	14	8	500
<b>2.5</b>	ST 973/8	голубой	14	8	500

## ИЗОЛИРОВАННЫЕ ВТУЛОЧНЫЕ НАКОНЕЧНИКИ

В рулоне, малая упаковка, размеры и цвета соотв. DIN 46228, часть 4

Материал: медь

Поверхность: луженая

Изоляция: полипропилен, без галогенов

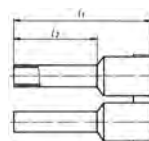

Сечение мм <sup>2</sup>	Артикул	Цвет	Параметры, мм		шт.
			l <sub>1</sub>	l <sub>2</sub>	
<b>0.5</b>	BAK 969/8	белый	14	8	1100
<b>0.75</b>	BAK 970/8	серый	14	8	1100
<b>1</b>	BAK 971/8	красный	14	8	800
<b>1.5</b>	BAK 972/8	черный	14	8	800
<b>2.5</b>	BAK 973/8	голубой	14	8	500

## ИЗОЛИРОВАННЫЕ ВТУЛОЧНЫЕ НАКОНЕЧНИКИ

В рулоне, большая упаковка, размеры и цвета соотв. DIN 46228, часть 4

Материал: медь

Поверхность: луженая

Изоляция: полипропилен, без галогенов

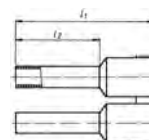

Сечение мм <sup>2</sup>	Артикул	Цвет	Параметры, мм		шт.
			l <sub>1</sub>	l <sub>2</sub>	
<b>0.5</b>	BAG 969/8	белый	14	8	10000
<b>0.75</b>	BAG 970/8	серый	14	8	10000
<b>1</b>	BAG 971/8	красный	14	8	7500
<b>1.5</b>	BAG 972/8	черный	14	8	7500
<b>2.5</b>	BAG 973/8	голубой	14	8	5000



## ИЗОЛИРОВАННЫЕ ВТУЛОЧНЫЕ НАКОНЕЧНИКИ

Материал: медь  
 Поверхность: луженая  
 Изоляция: полипропилен, без галогенов  
 Со специальной планкой для идентификации  
 Макс. 6 идентификационных символов  
 Размеры соотв. DIN 46228, часть 4

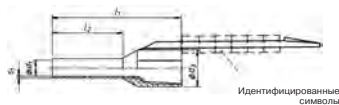

Сечение мм <sup>2</sup>	Артикул	Цвет	Параметры, мм					Инстру- менты	1000 шт. ~ кг	шт.
			d <sub>1</sub>	d <sub>3</sub>	l <sub>1</sub>	l <sub>2</sub>	s <sub>1</sub>			
<b>0.5</b>	369/8	белый	1	3.1	13	8	0.15	Стр. 8.20 - 8.22	0.160	1000
<b>0.75</b>	370/8	голубой	1.2	3.2	13.5	8	0.15		0.160	1000
<b>1</b>	371/8	красный	1.4	3.4	13.5	8	0.15		0.180	1000
<b>1.5</b>	372/8	черный	1.7	3.9	13.5	8	0.15		0.200	1000
<b>2.5</b>	373/8	серый	2.2	4.7	14.5	8	0.15		0.220	1000



Идентификационные символы (200 шт.)

Символ	цифры 0–9	буквы A–Z	знак +	знак —	вилка
Артикул	380/0–9	380/A–Z	380/+	380/—	A 300



## ВТУЛОЧНЫЕ НАКОНЕЧНИКИ

DIN 46228, часть 2  
 Материал: латунь  
 Поверхность: луженая

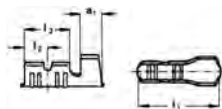

Сечение мм <sup>2</sup>	Номинал DIN	Артикул	Параметры, мм					Инстру- менты	1000 шт. ~ кг	шт.
			l <sub>1</sub>	l <sub>2</sub>	l <sub>3</sub>	a <sub>1</sub>	s			
<b>0.5 – 1</b>	V 1.4	SH 271	11	3.5	7	2.5	0.3	Стр. 8.20 - 8.22	0.200	100
<b>1.5</b>	V 1.8	SH 272							0.230	100
<b>2.5</b>	V 2.3	SH 273							0.320	100



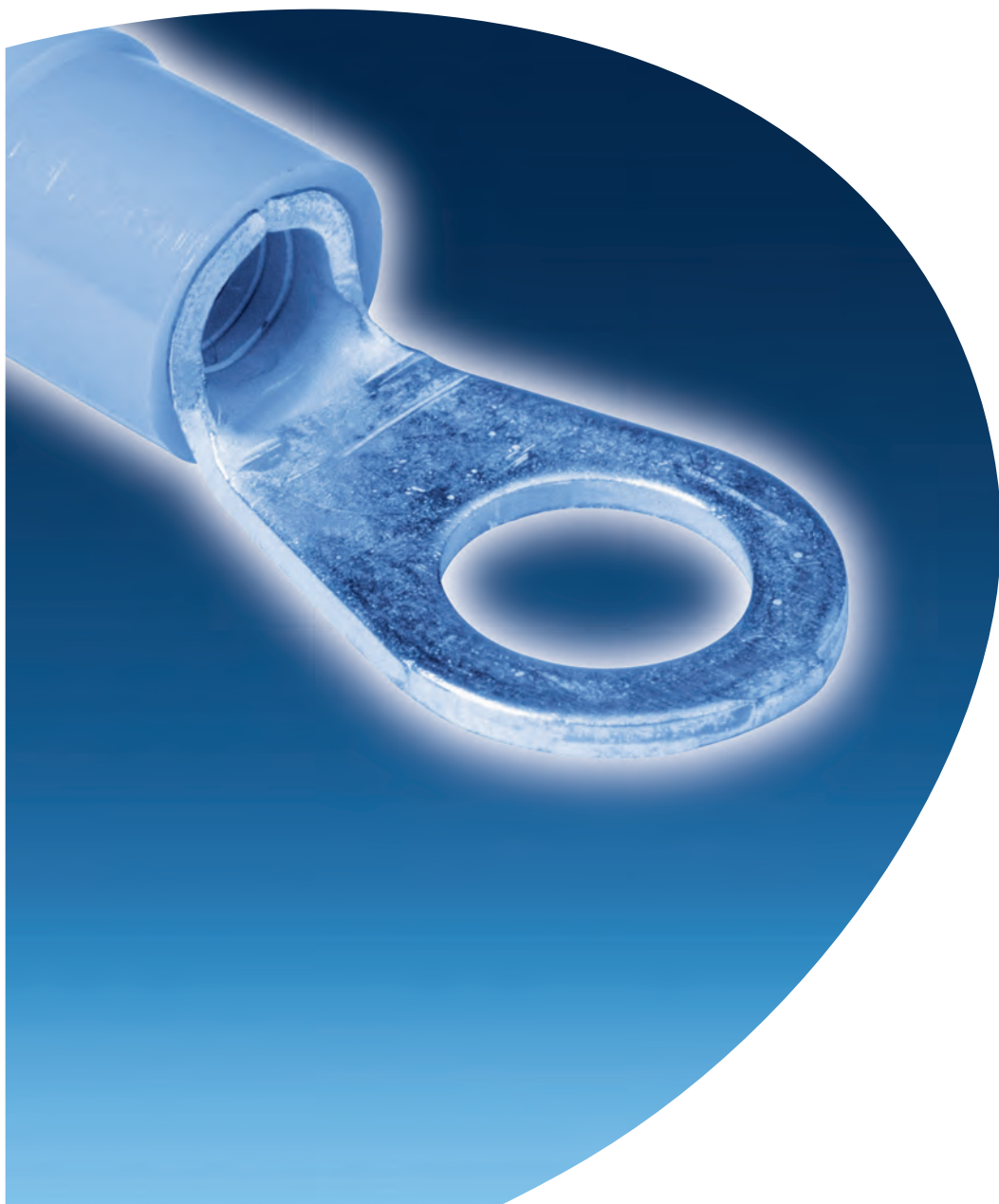

**▶ Группа 7****Стр.**

---

Изолированные контактные зажимы 7.03 – 7.09

---

Неизолированные контактные зажимы 7.10 – 7.13

---

Подвижные контакты 7.14 – 7.15

## КОЛЬЦЕВЫЕ НАКОНЕЧНИКИ

DIN 46237





Материал наконечника: электротехническая медь

Поверхность: луженая

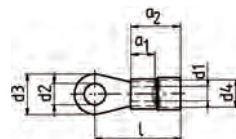
Изолирующая трубка ПА, без галогенов

Температура: до 105° С



Сечение мм <sup>2</sup>	Отверстие ∅	Артикул	Параметры, мм								Инструменты	100 шт. ~ кг	шт.	
			d <sub>1</sub>	d <sub>2</sub>	d <sub>3</sub>	d <sub>4</sub>	l	a <sub>1</sub>	a <sub>2</sub>	s				
	<b>0.1 – 0.4</b>	2.5 – 0.5	619/2*	1	2.3	5	2.2	14	-	-	0.5	Стр. 8.24- 8.25	0.020	100
		2.5 – 0.5	619/2.5*		2.6	5		14					0.020	100
		3.5 – 0.5	619/3*		3.3	5		14					0.020	100
		3.5 – 0.5	619/3.5*		3.8	6.5		16					0.025	100
		4.5 – 0.5	619/4*		4.4	7		16					0.025	100
		5.5 – 0.5	619/5*		5.4	8		15					0.025	100
	<b>0.5 – 1</b>	2.5 – 1	620/2.5	1.6	2.8	6	4.5	16.5	5	10.5	0.8	0.060	100	
		3.5 – 1	620/3		3.2	6		16.5				0.060	100	
		3.5 – 1	620/3.5		3.7	6		16.5				0.550	100	
		4.5 – 1	620/4		4.3	8		17.5				0.070	100	
		5 – 1	620/5		5.3	10		18.5				0.090	100	
		6.5 – 1	620/6*		6.5	11		20.5				0.080	100	
		8.5 – 1	620/8*		8.4	14		22.5				0.130	100	
		10.5 – 1	620/10*		10.5	18		24.5				0.130	100	
	<b>1.5 – 2.5</b>	3.5 – 2.5	630/3	2.3	3.2	6	5.1	17.5	5	11.5	0.8	0.065	100	
		3.5 – 2.5	630/3.5		3.7	6		17.5				0.065	100	
		4.5 – 2.5	630/4		4.3	8		18.5				0.080	100	
		5.5 – 2.5	630/5		5.3	10		20.5				0.090	100	
		6.5 – 2.5	630/6		6.5	11		22.5				0.110	100	
		8.5 – 2.5	630/8		8.4	14		23.5				0.130	100	
		10.5 – 2.5	630/10*		10.5	18		25.5				0.160	100	
			<b>4 – 6</b>	4.5 – 6	650/4	3.6	4.3	8	6.4	20.5	6	12.5	1	0.140
5.5 – 6	650/5				5.3	10		21.5				0.160	100	
6.5 – 6	650/6				6.5	11		22.5				0.170	100	
8.5 – 6	650/8				8.4	14		25.5				0.220	100	
10.5 – 6	650/10				10.5	18		27.5				0.290	100	

\* Нестандартный

## ВИЛОЧНЫЕ НАКОНЕЧНИКИ

DIN 46237

Материал наконечника: электротехническая медь

Поверхность: луженая

Изолирующая трубка ПА, без галогенов

Температура: до 105° С

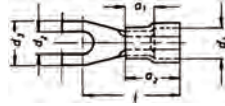

Сечение мм <sup>2</sup>	Отверстие ∅	Артикул	Параметры, мм								Инструменты	Δ 100 шт. ~ кг	Шт.	
			d <sub>1</sub>	d <sub>2</sub>	d <sub>3</sub>	d <sub>4</sub>	l	a <sub>1</sub>	a <sub>2</sub>	s				
<b>0.1 – 0.4</b>	3.5 – 0.5	619C/3*	–	3.2	5	–	14	–	–	0.5	Стр. 8.24- 8.25	0.020	100	
<b>0.5 – 1</b>	3.5 – 1	620C/3	1.6	3.2	6	4.5	16.5	5	10.5	0.8		0.060	100	
	3.5 – 1	620C/3.5	3.7	6.8	17.5							0.060	100	
	4.5 – 1	620C/4	4.3	6.8	17.5							0.070	100	
	5.5 – 1	620C/5	5.3	10	18.5							0.090	100	
	6.5 – 1	620C/6	6.5	11	20.5							0.080	100	
<b>1.5 – 2.5</b>	3.5 – 2.5	630C/3	2.3	3.2	6	5.1	17.5	5	11.5	0.8		0.060	100	
	3.5 – 2.5	630C/3.5	3.7	6.8	18.5							0.065	100	
	4.5 – 2.5	630C/4	4.3	6.8	18.5							0.080	100	
	5.5 – 2.5	630C/5	5.3	10	20.5							0.090	100	
	6.5 – 2.5	630C/6	6.5	11	22.5							0.110	100	
<b>4 – 6</b>	4.5 – 6	650C/4	3.6	4.3	8	6.4	20.5	6	12.5	1		0.140	100	
	5.5 – 6	650C/5	5.3	10	21.5						0.160	100		
	6.5 – 6	650C/6	6.5	11	22.5						0.170	100		
	8.5 – 6	650C/8	8.4	14	25.5						0.220	100		
	10.5 – 6	650C/10	10.5	18	27.5						0.280	100		

## ШТЫРЕВЫЕ НАКОНЕЧНИКИ

DIN 46231

Материал наконечника: электротехническая медь

Поверхность: луженая

Изолирующая трубка ПА, без галогенов

Температура: до 105° С

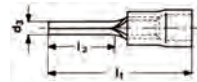

Сечение мм <sup>2</sup>	Номинал DIN	Артикул	Параметры, мм							Инструменты	Δ 100 шт. ~ кг	Шт.		
			d <sub>3</sub>	d <sub>4</sub>	l <sub>1</sub>	l <sub>2</sub>	a <sub>1</sub>	a <sub>2</sub>	s					
<b>0.1 – 0.4</b>	0.5	704*	1.4	–	18	9	–	–	0.5	Стр. 8.24- 8.25	0.020	100		
<b>0.5 – 1</b>	1	705 K* 705	1.9	3.2	18	6	5	10.5	0.8		0.060	100		
				22	10							0.065		100
<b>1.5 – 2.5</b>	2.5	710 K* 710 710 L*	1.9	3.9	19.5	6.5	5	11.5	0.8		0.060	100		
					23	10						0.065		100
					27.5	16						0.100		100
<b>4 – 6</b>	6	715	2.9	5.6	26	11	6	12.5	1		0.160	100		



\* Нестандартный

## ИЗОЛИРОВАННЫЕ КОНТАКТНЫЕ ЗАЖИМЫ PIN “МАМА”

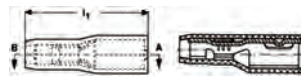
Материал: CuSnZn  
Поверхность: луженая  
Изолирующая трубка ПВХ



Sect. view A – B

Сечение мм <sup>2</sup>	Артикул	Штырь	Параметры, мм		Инструменты	100 шт. ~ кг	ШТ.
			l <sub>1</sub>	s			
 <b>0.5 – 1</b>	920	4	22	0.35	Стр. 8.24- 8.25	0.060	100
 <b>1.5 – 2.5</b>	930	5	22	0.38		0.120	100
 <b>4 – 6</b>	950	5	22	0.38		0.125	100

## ИЗОЛИРОВАННЫЕ КОНТАКТНЫЕ ЗАЖИМЫ PIN “ПАПА”

Материал: CuSnZn  
Поверхность: луженая  
Изолирующая трубка ПВХ

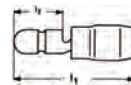

Сечение мм <sup>2</sup>	Артикул	Штырь	Параметры, мм			Инструменты	100 шт. ~ кг	ШТ.
			l <sub>1</sub>	l <sub>2</sub>	s			
 <b>0.5 – 1</b>	1020	4	22	9	0.38	Стр. 8.24- 8.25	0.060	100
 <b>1.5 – 2.5</b>	1030	5	22	9	0.38		0.075	100
 <b>4 – 6</b>	1050	5	22	9	0.4		0.110	100

## ИЗОЛИРОВАННЫЕ КОНТАКТНЫЕ ЗАЖИМЫ “МАМА”

DIN 46245, часть 1-3

Материал: CuZn

Поверхность: луженая

Изолирующая трубка ПВХ/ПА, без галогенов



Сечение мм <sup>2</sup>	Номинал DIN	Артикул	Толщина контакта	Ширина контакта	Параметры, мм			Изо- ляция	Инстру- менты ~ кг	100 шт. шт.		
					l <sub>1</sub>	l <sub>2</sub>	s					
<b>0.5 – 1</b>		820/1 820/1 A	0.5 0.8	2.8 2.8	17.5	8	0.3	ПВХ ПВХ	Стр. 8.24- 8.25	0.035	100	
					17.5	8	0.3			0.045	100	
<b>1.5 – 2.5</b>		830/1 830/1 A	0.5 0.8	2.8 2.8	18.0	8	0.35	ПА ПА		0.050	100	
					18.0	8	0.35			0.060	100	

<b>0.5 – 1</b>	4.8 – 1	820/2 820/3	0.5 0.8	4.8 4.8	18	6	0.35	ПВХ ПВХ	Стр. 8.24- 8.25	0.065	100	
					18	6	0.35			0.065	100	
<b>1.5 – 2.5</b>	4.8 – 2.5	830/2 830/3	0.5 0.8	4.8 4.8	18	6	0.35	ПВХ ПВХ		0.070	100	
					18	6	0.35			0.070	100	
<b>4 – 6</b>		850/3	0.8	4.8	23	7.5	0.45	ПА		0.138	100	

<b>0.5 – 1</b>	6.3 – 1	720	0.8	6.3	22	7.5	0.45	ПВХ	Стр. 8.24- 8.25	0.090	100	
					21	7.4	0.45			0.090	100	
<b>1.5 – 2.5</b>	6.3 – 2.5	730	0.8	6.3	21	7.4	0.45	ПВХ		0.090	100	
					21	7.5	0.45			0.100	100	
<b>4 – 6</b>	6.3 – 6	750	0.8	6.3	21	7.5	0.45	ПВХ		0.100	100	

<b>0.5 – 1</b>		720/8	0.8	7.7	25	9.5	0.4	ПВХ	Стр. 8.24- 8.25	0.110	100	
					25	9.5	0.45			0.115	100	
<b>1.5 – 2.5</b>		730/8	0.8	7.7	25	9.5	0.45	ПВХ		0.115	100	
					25	9.5	0.45			0.150	100	
<b>4 – 6</b>		750/9	1.2	9.5	26.5	12	0.45	ПВХ		0.150	100	

## ИЗОЛИРОВАННЫЕ КОНТАКТНЫЕ ЗАЖИМЫ “МАМА”

DIN 46245, часть 1-3  
Материал: CuSn  
Поверхность: луженая  
Изолирующая трубка ПВХ



Сечение мм <sup>2</sup>	Номинал DIN	Артикул	Толщина контакта	Ширина контакта	Параметры, мм			Инстру- менты	100 шт. ~ кг	шт.
					l <sub>1</sub>	l <sub>2</sub>	s			
<b>0.5 – 1</b>	6.3 – 1	720 BZ	0.8	6.3	22	7.5	0.45	Стр. 8.24 - 8.25	0.090	100
<b>1.5 – 2.5</b>	6.3 – 2.5	730 BZ	0.8	6.3	21	7.4	0.45		0.090	100
<b>4 – 6</b>	6.3 – 6	750 BZ	0.8	6.3	21	7.5	0.45		0.100	100

## ИЗОЛИРОВАННЫЕ ДВУХКОНТАКТНЫЕ ЗАЖИМЫ

Материал: CuZn  
Поверхность: луженая  
Изолирующая трубка ПВХ

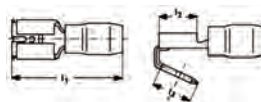

Сечение мм <sup>2</sup>	Артикул	Толщина контакта	Ширина контакта	Параметры, мм				Инстру- менты	100 шт. ~ кг	шт.
				l <sub>1</sub>	l <sub>2</sub>	l <sub>3</sub>	s			
<b>0.5 – 1</b>	720 AZ	0.8	6.3	22	7.5	8	0.4	Стр. 8.24 - 8.25	0.110	100
<b>1.5 – 2.5</b>	730 AZ	0.8	6.3	22	7.5	8	0.4		0.110	100
<b>4 – 6</b>	750 AZ	0.8	6.3	25	8	8	0.4		0.180	100



## ИЗОЛИРОВАННЫЕ КОНТАКТНЫЕ ЗАЖИМЫ “МАМА”

Полностью изолированный  
Материал: CuZn  
Поверхность: луженая  
Изолирующая трубка ПВХ/ПА

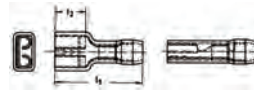

Сечение мм <sup>2</sup>	Артикул	Толщина контакта	Ширина контакта	Параметры, мм			Изо- ляция	Инстру- менты	Δ 100 шт. ~ кг	Шт.
				l <sub>1</sub>	l <sub>2</sub>	s				
<b>0.5 – 1</b>	820/1 V	0.5	2.8	19	5.5	0.25	ПА	Стр. 8.24 - 8.25	0.070	100
	820/1 AV	0.8	2.8	19	5.5	0.25				100
<b>1.5 – 2.5</b>	830/1 V	0.5	2.8	20	8	0.35	ПВХ		0.140	100
	830/1 AV	0.8	2.8	20	8	0.35				100
<b>0.5 – 1</b>	820/2 V	0.5	4.8	20	7	0.3	ПВХ		0.100	100
	820/3 V	0.8	4.8	20	7	0.3				100
<b>1.5 – 2.5</b>	830/2 V	0.5	4.8	20.5	7	0.3	ПВХ		0.110	100
	830/3 V	0.8	4.8	20.5	7	0.3				100
<b>4 – 6</b>	850/2 V	0.5	4.8	20.5	9.5	0.4	ПВХ		0.150	100
	850/3 V	0.8	4.8	20.5	9.5	0.4				100
<b>0.5 – 1</b>	720 V	0.8	6.3	21	7.5	0.45	ПВХ		0.080	100
<b>1.5 – 2.5</b>	730 V	0.8	6.3	21	7.5	0.45	ПВХ		0.090	100
<b>4 – 6</b>	750 V	0.8	6.3	25.5	11.5	0.45	ПВХ		0.160	100



## ИЗОЛИРОВАННЫЕ КОНТАКТНЫЕ ЗАЖИМЫ “ПАПА”

Материал: CuZn  
Поверхность: луженая  
Изолирующая трубка ПВХ/ПА

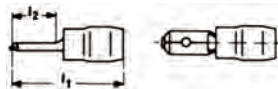

Сечение мм <sup>2</sup>	Артикул	Толщина контакта	Ширина контакта	Параметры, мм			Изо- ляция	Инстру- менты	Δ 100 шт. ~ кг	Шт.
				l <sub>1</sub>	l <sub>2</sub>	s				
<b>0.5 – 1</b>	820/1 C	0.5	2.8	22	11.5	0.40	ПА	Стр. 8.24 - 8.25	0.040	100
	820/1 B	0.8	2.8	14.6	5.5	0.40				ПВХ
<b>0.5 – 1</b>	820/2 B	0.5	4.8	22	11.5	0.50	ПА		0.070	100
	820/3 B	0.8	4.8	22	11.5	0.40				ПА
<b>1.5 – 2.5</b>	830/2 B	0.5	4.8	22	11.5	0.50	ПА		0.070	100
	830/3 B	0.8	4.8	22	11.5	0.40				ПА
<b>4 – 6</b>	850/2 B	0.5	4.8	24.5	10.5	0.40	ПА		0.120	100
	850/3 B	0.8	4.8	24.5	10.5	0.40				ПА
<b>0.5 – 1</b>	820	0.8	6.3	22	8	0.40	ПВХ		0.060	100
<b>1.5 – 2.5</b>	830	0.8	6.3	22	8	0.40	ПВХ		0.065	100
<b>4 – 6</b>	850	0.8	6.3	22	8	0.40	ПВХ		0.110	100

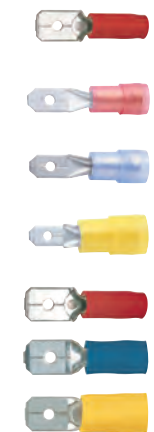

## ЗАГЛУШКИ ИЗОЛИРОВАННЫЕ

Материал: электротехническая медь  
Поверхность: луженая  
Изолирующая трубка ПА, без галогенов

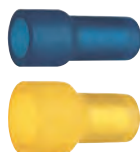
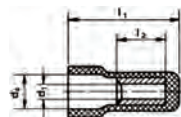

Сечение мм <sup>2</sup>	Артикул	Параметры, мм					Инструменты	100 шт. ~ кг	шт.
		d <sub>1</sub>	d <sub>2</sub>	l <sub>1</sub>	l <sub>2</sub>	s			
<b>1.5 – 2.5</b>	1130	2.3	5.2	16	7	0.8	Стр. 8.24 - 8.25	0.050	100
<b>4 – 6</b>	1150	3.6	7	18	7	1		0.140	100

## ГИЛЬЗЫ ИЗОЛИРОВАННЫЕ

Материал: электротехническая медь  
Поверхность: луженая  
Изолирующая трубка ПА, без галогенов

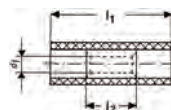

Сечение мм <sup>2</sup>	Артикул	Параметры, мм			Инструменты	100 шт. ~ кг	шт.
		d <sub>1</sub>	l <sub>1</sub>	l <sub>2</sub>			
<b>0.1 – 0.4</b>	669	1.2	20	12	Стр. 8.24 - 8.25	0.030	100
<b>0.5 – 1</b>	670	1.6	25	15		0.090	100
<b>1.5 – 2.5</b>	680	2.3	25	15		0.115	100
<b>4 – 6</b>	700	3.6	27	15		0.250	100

Материал: электротехническая медь  
Поверхность: луженая  
Изолирующая трубка ПЕ - термоусаживаемая



Сечение мм <sup>2</sup>	Артикул	Параметры, мм			Инструменты	100 шт. ~ кг	шт.
		d <sub>1</sub>	l <sub>1</sub>	l <sub>2</sub>			
<b>0.5 – 1</b>	670 WS	1.6	36	15	Стр. 8.24 - 8.25	0.120	100
<b>1.5 – 2.5</b>	680 WS	2.3	36	15		0.150	100
<b>4 – 6</b>	700 WS	3.4	41	15		0.250	100

## ПАРАЛЛЕЛЬНЫЕ СОЕДИНИТЕЛИ

Материал: электротехническая медь  
Поверхность: луженая  
Изолирующая трубка ПА, без галогенов

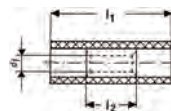

Сечение мм <sup>2</sup>	Артикул	Параметры, мм			Инструменты	100 шт. ~ кг	шт.
		d <sub>1</sub>	l <sub>1</sub>	l <sub>2</sub>			
<b>0.1 – 0.4</b>	769	1.2	13	5	Стр. 8.24 - 8.25	0.020	100
<b>0.5 – 1</b>	770	1.6	17	7		0.030	100
<b>1.5 – 2.5</b>	780	2.3	17	7		0.035	100
<b>4 – 6</b>	790	3.6	21	7		0.105	100

## НЕИЗОЛИРОВАННЫЕ КОНТАКТНЫЕ ЗАЖИМЫ “МАМА”

Материал: латунь  
Поверхность: луженая  
DIN 46247, часть 1 – 3

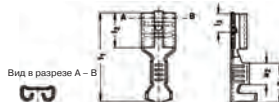

Сечение мм <sup>2</sup>	Номинал DIN	Артикул	Толщина контакта	Ширина контакта	Параметры, мм						Инстру- менты	$\Delta$ 100 шт. ~ кг	 шт.	
					l <sub>1</sub>	l <sub>2</sub>	l <sub>3</sub>	a <sub>1</sub>	a <sub>2</sub>	s				
<b>0.1 – 0.25</b>		1825	0.8	2.8	14	6.3	3.3	5	2	0.25	Стр. 8.25 - 8.26	0.020	100	
<b>0.5 – 1</b>		1825/1	0.5	2.8	12.5	5	3.3	5	2.8	0.3		0.025	100	
		1825/1 A*	0.8	2.8	12.5	5	3.3	5.5	2.5	0.3		0.025	100	
	A 2.8 – 1	1820/1	0.5	2.8	14	6.3	3.3	5.5	2.5	0.25		0.025	100	
	B 2.8 – 1	1820/1 A	0.8	2.8	14	6.3	3.3	5.5	2.5	0.25		0.025	100	
<b>0.5 – 1</b>		1820/2	0.5	4.8	15.6	6	3.8	6	3.4	0.35		0.050	100	
	4.8 – 1	1820/3	0.8	4.8	15.6	6	3.8	6	3.4	0.35		0.050	100	
<b>1.5 – 2.5</b>		1830/2	0.5	4.8	15.6	6	3.8	6	3.4	0.35		0.055	100	
	4.8 – 2.5	1830/3	0.8	4.8	15.6	6	3.8	6	3.4	0.35	0.055	100		
<b>0.5 – 1</b>	6.3 – 1	1720	0.8	6.3	19	7.4	4	8.5	4.5	0.45	0.085	100		
<b>1.5 – 2.5</b>	6.3 – 2.5	1730*	0.8	6.3	19	7.4	4	8.5	4.5	0.45	0.082	100		
<b>4 – 6</b>	6.3 – 6	1750*	0.8	6.3	19	7.4	4	8.5	4.5	0.45	0.100	100		

\* Также возможно со стальным или никелевым покрытием  
Для заказа версии со стальным покрытием к артикулу добавить "ST"

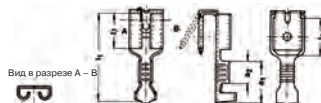

### Двухконтактные

Сечение мм <sup>2</sup>	Артикул	Толщина контакта	Ширина контакта	Параметры, мм						Инстру- менты	$\Delta$ 100 шт. ~ кг	 шт.	
				l <sub>1</sub>	l <sub>2</sub>	l <sub>3</sub>	a <sub>1</sub>	a <sub>2</sub>	s				
<b>0.5 – 1</b>	1820/3 AZ	0.8	4.8	15.6	7	6	6	3.4	0.38	Стр. 8.25 - 8.26	0.090	100	
<b>1.5 – 2.5</b>	1830/3 AZ	0.8	4.8	15.6	7	6	6	3.4	0.38		0.090	100	
<b>0.5 – 1</b>	1720 AZ	0.8	6.3**	19.2	8	7.4	8.8	4.7	0.38		0.110	100	
<b>1.5 – 2.5</b>	1730 AZ	0.8	6.3**	19.2	8	7.5	8.5	4.5	0.38		0.130	100	

\*\* DIN 46345

С защелкой для установки  
DIN 46340, часть 3

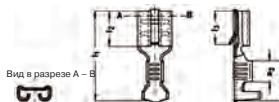

<b>0.5 – 1</b>	2720	0.8	6.3	19.2	7.4	7	8.5	4.5	0.38	Стр. 8.25 - 8.26	0.070	100	
<b>1.5 – 2.5</b>	2730	0.8	6.3	19.2	7.4	7	8.5	4.5	0.38		0.075	100	
<b>4 – 6</b>	2750	0.8	6.3	19.2	7.4	7	8.5	4.5	0.38		0.090	100	

## НЕИЗОЛИРОВАННЫЕ КОНТАКТНЫЕ ЗАЖИМЫ “МАМА”

Флаговый тип  
Материал: латунь  
Поверхность: луженая



Сечение мм²	Артикул	Форма	Толщина контакта	Ширина контакта	Параметры, мм							Инстру- менты	Δ Δ 100 шт. ~ кг	 шт.
					l <sub>1</sub>	l <sub>2</sub>	l <sub>3</sub>	l <sub>4</sub>	a <sub>1</sub>	a <sub>2</sub>	s			
<b>0.5 – 1</b>	3820/1	A	0.5	2.8	7.85	5	-	7.2		2.5	0.3	Стр. 8.25 - 8.26	0.030	100
	3820/1 A	A	0.8	2.8	7.85	5	3.3	7.2		2.5	0.3		0.030	100
<b>0.5 – 1</b>	3720	B	0.8	6.3	12.5	7.4	4		11	3	0.38		0.080	100
<b>0.5 – 1.5</b>	3725	C	0.8	6.3	11	7.4	4		7.5	4	0.45		0.085	100
<b>1.5 – 2.5</b>	3735	B	0.8	6.3	13.5	7	4		11	3	0.38		0.085	100

## НЕИЗОЛИРОВАННЫЕ КОНТАКТНЫЕ ЗАЖИМЫ “ПАПА”

Материал: латунь  
Поверхность: луженая

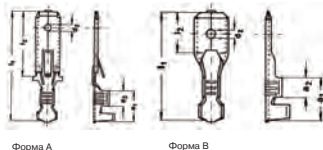

Сечение мм²	Номинал DIN	Артикул	Толщина контакта	Ширина контакта	Параметры, мм					Форма	Инстру- менты	Δ Δ 100 шт. ~ кг	 шт.
					d <sub>2</sub>	l <sub>1</sub>	l <sub>2</sub>	a <sub>1</sub>	a <sub>2</sub>				
<b>0.5 – 1</b>	DIN 46244	2235	0.8	2.8	1.3	22.5	12.7	6	3.2	A	Стр. 8.25 - 8.26	0.045	100
		2225		2.8	1.3	12.6	5.5	5.5	2.5	B		0.030	100
<b>0.5 – 1</b>	DIN 46248 A 6.3 – 1 часть 3	1820	0.8	6.3	1.65	20	8	8.2	4.6	B		0.060	100
<b>1.5 – 2.5</b>	DIN 46248 A 6.3 – 2.5 часть 3	1830	0.8	6.3	1.65	20	8	9	4.5	B		0.065	100
<b>4 – 6</b>	DIN 46248 A 6.3 – 6 часть 3	1850	0.8	6.3	1.65	20	8	8.5	4.6	B		0.080	100
<b>0.5 – 1</b>	DIN 46343 B 6.3 – 1 часть 3	2220	0.8	6.3	1.65	28	16	8.2	4	A		0.085	100
<b>1.5 – 2.5</b>	DIN 46343 B 6.3 – 2.5 часть 3	2230	0.8	6.3	1.65	28	16	8.2	4	A		0.090	100
<b>4 – 6</b>	DIN 46343 B 6.3 – 6 часть 3	2250	0.8	6.3	1.65	28	16	8.2	4	A		0.100	100

## ИЗОЛИРОВАННЫЕ КОЛПАЧКИ “МАМА”

Для неизолированных разъемов (“папа”)

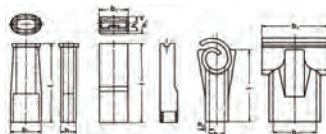

Форма А      Форма В      Форма С

Сечение мм <sup>2</sup>	Номинал DIN	Артикул	Для артикулов	Параметры, мм			Изо- ляция	Цвет	Форма	$\Delta$ 100 шт. ~ кг	 шт.
				l	b <sub>1</sub>	h <sub>1</sub>					
<b>0.5 – 1</b>	2.8	2755	1825. 1825/1 1825/1A. 1820/1 1820/1A	20	6.5	4	ПЕ	натурал.	А	0.015	100
<b>0.5 – 1.5</b>	4.8	2760	1820/2 1820/3	20	7	5	ПЕ	натурал.	А	0.015	100
<b>1.5 – 2.5</b>	4.8	2765	1830/2 1830/3	20	9.5	5.5	ПЕ	красный	А	0.025	100
<b>0.5 – 2.5</b>	6.3	2770	1720 1730	23	12.5	8.5	ПЕ	натурал.	А	0.035	100
<b>0.5 – 2.5</b>	6.3	2775	1820 1830	25	9.5	5	ПЕ	натурал.	А	0.030	100
<b>0.5 – 4</b>	6.3	2780	1720. 1730 1820. 1830	25	9.5	6	ПЕ	натурал.	А	0.030	100
<b>0.5 – 6</b>		2785	1720. 1730 1750. 2720 2730. 2750	24.5	9.2	5.6	ПА	натурал.	В	0.055	100
<b>0.5 – 6</b>		2790	3720. 3725 3730. 3735	15	13.5	3.1	ПВХ	натурал.	С	0.060	100



## НЕИЗОЛИРОВАННЫЕ КОНТАКТНЫЕ ЗАЖИМЫ “ПАПА”

Материал: латунь  
Поверхность: луженая  
DIN 46342, часть 1

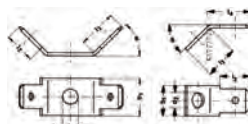

Форма А      Форма В

Артикул	Номинал DIN	Толщина контакта	Ширина контакта	Форма	Параметры, мм					$\Delta$ 100 шт. ~ кг	 шт.	
					d <sub>2</sub>	l <sub>2</sub>	l <sub>3</sub>	l <sub>4</sub>	b <sub>1</sub>			w
2040		0.8	2.8	А	3.2	5.5		6.5	5	60°	0.040	100
2045		0.8	6.3	А	4.3	8	10		10	45°	0.160	100
2050	В 4.8 – 0.8	0.8	4.8	В	3.2	7	7.5		6.5	45°	0.060	100
2055	С 4.8 – 0.8	0.8	4.8	В	3.2	7	7.5		6.5	90°	0.060	100
2060		0.8	6.3	В	4.3	8	8	10.7	8	30°	0.085	100
2070		0.8	6.3	В	3.2	8	8	10.7	8	45°	0.085	100
2075		0.8	6.3	В	4.1	8	8	10.7	8	45°	0.085	100
2080	В 6.3 – 0.8	0.8	6.3	В	4.3	8	8.5	10.7	8	45°	0.085	100
2083		0.8	6.3	В	5.3	8	8.5	10.7	8	45°	0.080	100
2090		0.8	6.3	В	5.3	8	8	10.7	8	45°	0.080	100
2100		0.8	6.3	В	2.5	8	5.7	11.5	7.5	90°	0.075	100
2105		0.8	6.3	В	3.2	8	8	11.5	8	90°	0.085	100
2110		0.8	6.3	В	4	8	8	11.5	8	90°	0.080	100
2115	С 6.3 – 0.8	0.8	6.3	В	4.3	8	8	11.5	8	90°	0.090	100



## НЕИЗОЛИРОВАННЫЕ КОНТАКТНЫЕ ЗАЖИМЫ “ПАПА”

Материал: латунь  
Поверхность: луженая  
DIN 46244

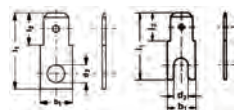

Форма А

Форма В



Артикул	Номинал DIN	Толщина контакта	Ширина контакта	Форма	Параметры, мм					100 шт. ~ кг	ШТ.
					d <sub>2</sub>	l <sub>1</sub>	l <sub>2</sub>	b <sub>1</sub>	s		
2120	A 4.8 – 0.8	0.5	2.8	A	2.2	13	5.5	4.5	0.5	0.019	100
2123		0.8	2.8	A	3.1	13	5.5	4.5	0.8	0.028	100
2130 bk		0.8	4.8	A	3.2	17.5	7	6.5	0.8	0.060	100
2135		0.8	6.3	A	3.2	19	8	8	0.8	0.085	100
2140	A 6.3 – 0.8	0.8	6.3	A	4.3	19	8	8	0.8	0.086	100
2145		0.8	6.3	A	5.3	19	8	8	0.8	0.080	100
2150		0.8	6.3	B	4	19	8	8	0.8	0.075	100

## НЕИЗОЛИРОВАННЫЕ КОНТАКТНЫЕ ЗАЖИМЫ “ПАПА”

Для пайки в печатных платах  
Материал: латунь  
Поверхность: луженая  
DIN 46244



Форма В

Форма С

Форма D

Форма E



Артикул	Толщина контакта	Ширина контакта	Форма	Параметры, мм						100 шт. ~ кг	ШТ.		
				l <sub>1</sub>	l <sub>2</sub>	l <sub>3</sub>	l <sub>4</sub>	b <sub>1</sub>	b <sub>2</sub>			b <sub>3</sub>	s
2005	0.5	2.8	A	10.5	6.5						0.5	0.015	100
2010	0.8	2.8	A	10.5	6.5						0.8	0.015	100
2015	0.8	2.8	B		9.7	7	12.5				0.8	0.025	100
2020	0.5	2.8	C		7.1	8	13.4	1	5		0.5	0.025	100
2025	0.8	2.8	C		7.1	8	13.4	1	5		0.8	0.040	100
2030	0.8	6.3	D	16.5	8	4		3.5	5	6.4	0.8	0.065	100
2035	0.8	6.3	E	16	8	3	12	3.8	5	6.2	0.8	0.085	100

## РАЗЪЕМЫ СОСТАВНЫЕ НЕИЗОЛИРОВАННЫЕ “ПАПА”

Материал: латунь  
Поверхность: луженая  
DIN 46244

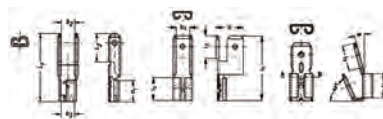

Форма А

Форма С

Форма D



Артикул	Толщина контакта	Ширина контакта	Форма	Параметры, мм										100 шт. ~ кг	ШТ.
				l <sub>1</sub>	l <sub>2</sub>	l <sub>3</sub>	a <sub>1</sub>	b <sub>2</sub>	b <sub>3</sub>	h	w	s			
735	0.8	2.8	A	16	6.7		5	3.2	3.1				0.38	0.060	100
755	0.8	4.8	C	20	7	7		4.4		8			0.38	0.155	100
725	0.8	6.3	D		8	7.5					15°		0.38	0.115	100
775	0.8	6.3	C	20.5	12	7.5				9.6			0.38	0.200	100

## ПОДВИЖНЫЕ КОНТАКТЫ

С неизолированными разъемами ("папа") 2,8 x 0,8 мм  
1, 2 и 12 полюсами  
Другое количество полюсов по заказу

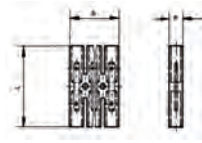

Артикул	Толщина контакта	Ширина контакта	Полюса	Параметры, мм				Изоляция	Цвет	Фиксирован. отверстия, мм	100 шт. ~ кг	шт.	
				l	b	h	s						
810/1	0.8	2.8	1	35	7.5	5.5	0.8	ПВХ	натур.	–	–	0.200	100
810/2			2		15					–	2.7	0.300	50
810/12			12		88					75		1.600	10



С неизолированными разъемами ("папа") 4,8 x 0,8 мм  
1, 2 и 12 полюсами  
Другое количество полюсов по заказу

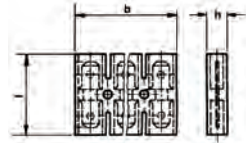

805/1	0.8	4.8	1	28	12.5	6.6	0.8	ПВХ	натур.	–	–	0.250	100
805/2			2		25					–	3.2	0.500	50
805/12			12		142					120		2.800	10



С неизолированными разъемами ("папа") 6,3 x 0,8 мм  
1, 2 и 12 полюсами  
Другое количество полюсов по заказу

800/1 100	0.8	6.3	1	28	12.5	6.6	0.8	ПВХ	натур.	–	–	0.300	
800/2			2		25					–	3.7	0.550	50
800/12			12		142					120		3.200	10



**ПОЛИАМИДНЫЕ СОЕДИНИТЕЛИ**

С неизолированными разъемами (“папа”) 2,8 x 0,8 мм и 6,3 x 0,8 мм  
1, 2 и 12 полюсами  
Другое количество полюсов по заказу

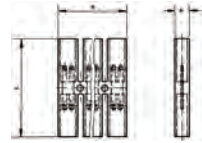

Артикул	Толщина контакта	Ширина контакта	Полюса	Параметры, мм				Изоляция	Цвет	Фиксирован. отверстия, мм	100 шт. ~ кг	100 шт. ~ кг	
				l	b	h	s						
801/1	0.8	6.3 и 2 x 2.8	1	50	10	7.5	0.8	полиамид	натур.	–	–	0.250	100
801/2			2		22.5					–	3.1	0.500	50
801/12			12		147.5					125		3.100	10

**ПОДВИЖНЫЕ РАСПРЕДЕЛИТЕЛИ**

С неизолированными разъемами (“папа”) 2,8 x 0,8 мм  
1, 2 и 12 полюсами  
Другое количество полюсов по заказу

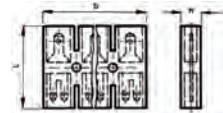

Артикул	Толщина контакта	Ширина контакта	Полюса	Параметры, мм				Изоляция	Цвет	Фиксирован. отверстия, мм	100 шт. ~ кг	100 шт. ~ кг	
				l	b	h	s						
815/1	0.8	2.8	1	28	12.5	7	0.8	ПВХ	натур.	–	–	0.250	100
815/2			2		25					–	3.2	0.500	50
815/12			12		147					123		2.800	10

С неизолированными разъемами (“папа”) 6,3 x 0,8 мм

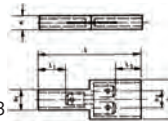

Форма А



Форма В



Артикул	Толщина контакта	Ширина контакта	Параметры, мм						Изоляция	Цвет	100 шт. ~ кг	100 шт. ~ кг		
			l	l <sub>1</sub>	b	b <sub>1</sub>	b <sub>2</sub>	h					s	
816	0.8	6.3	53	15	21	11.3	9	7.5	0.8	А	ПВХ	натур.	0.600	10
817			51	13	20		9	7		В			0.650	10



---

Выбор инструмента

8.01 – 8.26

## ВЫБОР ИНСТРУМЕНТА

Трубчатые медные кабельные наконечники, соединители и наконечники для подключения коммутационной аппаратуры, стр. 1.03 – 1.13 и 1.27

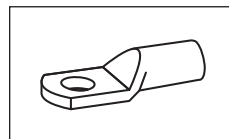

Диапазон сечения жилы, мм <sup>2</sup>	Пресс-инструменты		Тип инструмента						Профиль опрессовки
	Инструменты	Пресс-голова/адаптер	Механические пресс-инструменты	Механические, электро-, пневмо-инструменты со сменными матрицами/головами	Ручные гидравлические прессы	Аккумуляторные пресс-инструменты	Гидравлические пресс-системы	Гидравлические пресс-головы	
<b>0.5-6</b>	K13		●						
<b>0.75-2.5</b>	KP1	+ KP232		●					
	KP1L	+ KP233		●					
	EKP1	+ KP233				●			
	TEKP1	+ KP233		●					
	KPM15	+ KP233		●					
<b>0.75-10</b>	K50			●					
	EK1550					●			
	EK1550G					●			
	EK1550ST					●			
<b>0.75-16</b>	K2		●						
<b>1-4</b>	K511		●						
<b>4-10</b>	KP1	+ KP243		●					
	KP1L	+ KP243		●					
	EKP1	+ KP243				●			
	TEKP1	+ KP243		●					
	KPM15	+ KP243		●					
<b>6-50</b>	K5		●						
	K05		●						
<b>6-10</b>	K512		●						
<b>6-120</b>	EK354					●			
<b>6-185</b>	K18			●					
	HK6018				●				
	EK5018L					●			
	PK18							●	
	THK18						●		
	HK60UNV + UA19				●				
	EK60UNVL + UA19					●			
	PK60UNV + UA19							●	
<b>6-240</b>	EK505L					●			
<b>6-300</b>	K22			●					
	HK6022				●				
	EK6022L					●			
	PK22							●	
	THK22						●		
	HK60UNV + UA23				●				
	EK60UNV + UA23					●			
	PK60UNV + UA23							●	
<b>10-25</b>	K04		●						

## ВЫБОР ИНСТРУМЕНТА

Трубчатые медные кабельные наконечники, соединители и наконечники для подключения коммутационной аппаратуры, стр. 1.03 – 1.13 и 1.27

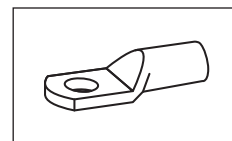

Диапазон сечения жилы, мм <sup>2</sup>	Пресс-инструменты		Тип инструмента						Профиль опрессовки
	Инструменты	Пресс-голова/адаптер	Механические пресс-инструменты	Механические, электро-, пневмо-инструменты со сменными матрицами/головами	Ручные гидравлические прессы	Аккумуляторные пресс-инструменты	Гидравлические пресс-системы	Гидравлические пресс-головы	
10-120	K06		●						⬡
10-240	HK60VP				●				⬡
	EK60VPL					●			⬡
	PK60VP							●	⬡
16-95	K08		●						⬡
	K95		●						⬡
	TK95		●						⬡
16-300	HK60VPFT				●				⬡
	EK60VPFTL					●			⬡
	PK60VPFT							●	⬡
16-400	HK12025				●				⬡
	HK12042				●				⬡
	HK120U				●				⬡
	EK12025L					●			⬡
	EK12042L					●			⬡
	EK120UL					●			⬡
	EK120UNVL	+ UA13				●			⬡
	HK122						●		⬡
	HK122EL220						●		⬡
	HK122EL380						●		⬡
	PK12038							●	⬡
	PK120U							●	⬡
	HK252						●		⬡
	HK252EL220						●		⬡
	HK252EL380						●		⬡
	PK252							●	⬡
25-150	K09		●						⬡
25-500	EK120IDL					●			⬡
35-95	K8		●						⬡
50-120	K6		●						⬡
120-240	K7		●						⬡
185-400	K07		●						⬡

## ВЫБОР ИНСТРУМЕНТА

Изолированные трубчатые медные кабельные наконечники и соединители, стр. 1.15 – 1.16

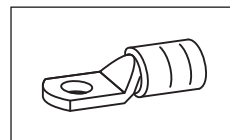

Диапазон сечения жилы, мм <sup>2</sup>	Пресс-инструменты		Тип инструмента						Профиль опрессовки
	Инструменты	Пресс-голова/адаптер	Механические пресс-инструменты	Механические, электро-, пневмо-инструменты со сменными матрицами/головами	Ручные гидравлические прессы	Аккумуляторные пресс-инструменты	Гидравлические пресс-системы	Гидравлические пресс-головы	
10-70	EK354					●			○
10-95	K18			●					○
	HK6018				●				○
	EK5018L					●			○
	EK505L					●			○
	PK18							●	○
	THK18						●		○
	HK60UNV + UA18				●				○
	EK60UNVL + UA18					●			○
PK60UNV + UA18							●	○	
10-150	K22			●					○
	HK6022				●				○
	EK6022L					●			○
	PK22							●	○
	THK22						●		○
	HK60UNV + UA22				●				○
	EK60UNVL + UA22					●			○
	PK60UNV + UA22							●	○
	HK12025				●				○
	HK12042				●				○
	HK120U				●				○
	EK12025L					●			○
	EK12042L					●			○
	EK120UL					●			○
	EK120UNVL + UA13					●			○
	HK122						●		○
	HK122EL220						●		○
	HK122EL380						●		○
	PK12038							●	○
	PK120U							●	○
	HK252						●		○
	HK252EL220						●		○
	HK252EL380						●		○
PK252							●	○	

## ВЫБОР ИНСТРУМЕНТА

Трубчатые медные кабельные наконечники и соединители  
для многопроволочных проводников, стр. 1.19 – 1.22

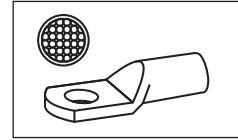

Диапазон сечения жилы, мм <sup>2</sup>	Пресс-инструменты		Тип инструмента						Профиль опрессовки
	Инструменты	Пресс-голова/адаптер	Механические пресс-инструменты	Механические, электро-, пневмо-инструменты со сменными матрицами/головами	Ручные гидравлические прессы	Аккумуляторные пресс-инструменты	Гидравлические пресс-системы	Гидравлические пресс-головы	
10-50	EK354					●			☺
	K5		●						☺
	K18			●					☺
	HK6018				●				☺
	EK5018L					●			☺
	EK505L					●			☺
	PK18							●	☺
	THK18						●		☺
	HK60UNV + UA18				●				☺
	EK60UNVL + UA18					●			☺
PK60UNV + UA18							●	☺	
10-70	K22			●					☺
	HK6022				●				☺
	EK6022L					●			☺
	PK22							●	☺
	THK22						●		☺
	HK60UNV + UA22				●				☺
	EK60UNVL + UA22					●			☺
	PK60UNV + UA22							●	☺
10-240	HK60VP				●				☹
	EK60VPL					●			☹
	PK60VP							●	☹
16-95	K95		●						☺
	TK95		●						☺
16-150	HK60VPFT				●				☹
	HK12025				●				☺
	HK12042				●				☺
	HK120U				●				☺
	EK60VPFTL					●			☹
	EK12025L					●			☹
	EK12042L					●			☺
	EK120UL					●			☺
	EK120UNVL + UA13					●			☺
	HK122						●		☺
	HK122EL220						●		☺
	PK60VPFT							●	☹
	PK12038							●	☺
	PK120U							●	☺

## ВЫБОР ИНСТРУМЕНТА

**Трубчатые медные кабельные наконечники и соединители  
для многопроволочных проводников, стр. 1.19 – 1.22**

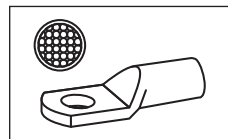

Диапазон сечения жилы, мм <sup>2</sup>	Пресс-инструменты		Тип инструмента						Профиль опрессовки
	Инструменты	Пресс-голова/адаптер	Механические пресс-инструменты	Механические, электро-, пневмо-инструменты со сменными матрицами/головами	Ручные гидравлические прессы	Аккумуляторные пресс-инструменты	Гидравлические пресс-системы	Гидравлические пресс-головы	
<b>16-300</b>	HK252						●		☺
	HK252EL220						●		☺
	HK252EL380						●		☺
	PK252							●	☺
<b>25-500</b>	EK120IDL					●		●	☺
<b>35-95</b>	K8		●						☺
<b>50-120</b>	K6		●						☺
<b>120-240</b>	K7		●						☺

## ВЫБОР ИНСТРУМЕНТА

Трубчатые медные кабельные наконечники и соединители  
для сплошных проводников, стр. 1.11, 1.13, 1.14

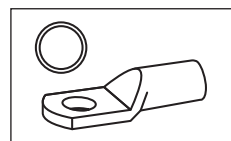

Диапазон сечения жилы, мм <sup>2</sup>	Пресс-инструменты		Тип инструмента						Профиль опрессовки
	Инструменты	Пресс-голова/адаптер	Механические пресс-инструменты	Механические, электро-, пневмо-инструменты со сменными матрицами/головами	Ручные гидравлические прессы	Аккумуляторные пресс-инструменты	Гидравлические пресс-системы	Гидравлические пресс-головы	
<b>0.75-16</b>	K02		●						☺
<b>1.5-4</b>	K93		●						⬡
<b>1.5-10</b>	K50			●					⬡
	EK1550					●			⬡
	EK1550G					●			⬡
	EK1550ST					●			⬡
<b>1.5-16</b>	EK354					●			⬡
	K18			●					⬡
	HK6018				●				⬡
	EK5018L					●			⬡
	PK18							●	⬡
	THK18						●		⬡
	HK60UNV	+ UA18			●				⬡
	EK60UNVL	+ UA18				●			⬡
	PK60UNV	+ UA18						●	⬡
	K22			●					⬡
	HK6022				●				⬡
	EK6022L					●			⬡
	PK22							●	⬡
	THK22						●		⬡
	HK60UNV	+ UA22			●				⬡
	EK60UNVL	+ UA22				●			⬡
PK60UNV	+ UA22						●	⬡	
<b>6-10</b>	K94		●						⬡
<b>25-50*</b>	K05		●						⬡

\* Для сечений 25 + 35 мм<sup>2</sup> используйте матрицу 25 мм<sup>2</sup>.  
Для сечений 50 мм<sup>2</sup> используйте матрицу 35 мм<sup>2</sup>.  
Рекомендуется 2 обжатия с каждой стороны.

## ВЫБОР ИНСТРУМЕНТА

Трубчатые кабельные наконечники из нержавеющей стали,  
никелевые кабельные наконечники и соединители, стр. 1.23 – 1.26

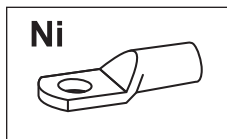
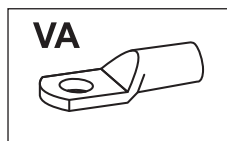

Диапазон сечения жилы, мм <sup>2</sup>	Пресс-инструменты		Тип инструмента						Профиль опрессовки
	Инструменты	Пресс-голова/адаптер	Механические пресс-инструменты	Механические, электро-, пневмо-инструменты со сменными матрицами/головами	Ручные гидравлические прессы	Аккумуляторные пресс-инструменты	Гидравлические пресс-системы	Гидравлические пресс-головы	
0.5-16	K25		●						☺
	EK354					●			☺
10-50	K22			●					☺
	HK6022				●				☺
	EK6022L					●			☺
	PK22							●	☺
	THK22						●		☺
	HK60UNV	+ UA22				●			☺
	EK60UNVL	+ UA22					●		☺
PK60UNV	+ UA22						●	☺	



## ВЫБОР ИНСТРУМЕНТА

Трубчатые медные кабельные наконечники и соединители,  
стандарт DIN 46235, стр. 2.03-2.12

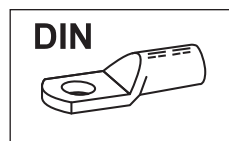

Диапазон сечения жилы, мм²	Пресс-инструменты		Тип инструмента						Профиль опрессовки
	Инструменты	Пресс-голова/адаптер	Механические пресс-инструменты	Механические, электро-, пневмо- инструменты со сменными матрицами/головами	Ручные гидравлические прессы	Аккумуляторные пресс-инструменты	Гидравлические пресс-системы	Гидравлические пресс-головы	
6-50	K05D		●						○
6-120	EK354					●			○
6-185	K18			●					○
	HK6018				●				○
	EK5018L					●			○
	EK505L					●			○
	PK18							●	○
	THK18						●		○
	HK60UNV + UA18				●				○
	EK60UNVL + UA18					●			○
	PK60UNV + UA18							●	○
6-240	K22			●					○
	HK6022					●			○
	EK6022L					●			○
	PK22							●	○
	THK22						●		○
	HK60UNV + UA22				●				○
	EK60UNVL + UA22					●			○
	PK60UNV + UA22							●	○
	HK12025					●			○
	HK12042					●			○
	HK120U					●			○
	EK12025L					●			○
	EK12042L					●			○
	EK120UL					●			○
	HK122						●		○
	HK122EL220						●		○
	HK122EL380						●		○
	PK12038							●	○
	PK120U							●	○
	10-120	K06D		●					
16-95	K08D		●						○
16-300	EK120UNVL + UA13					●			○
16-625	HK252						●		○
	HK252EL220						●		○
	HK252EL380						●		○
	PK252							●	○
25-150	K09D		●						○
25-500	EK120IDL					●			○
120-1000	HK45				●				○
	PK45							●	○

## ВЫБОР ИНСТРУМЕНТА

Двойные медные кабельные наконечники,  
стандарт DIN 46235, стр. 2.09

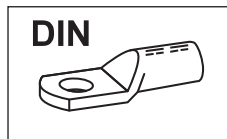

Диапазон сечения жилы, мм <sup>2</sup>	Пресс-инструменты		Тип инструмента						Профиль опрессовки
	Инструменты	Пресс-голова/адаптер	Механические пресс-инструменты	Механические, электро-, пневмо-инструменты со сменными матрицами/головами	Ручные гидравлические прессы	Аккумуляторные пресс-инструменты	Гидравлические пресс-системы	Гидравлические пресс-головы	
<b>2x50-2x70</b>	K22			●					○
	HK6022				●				○
	EK6022L					●			○
	PK22							●	○
	THK22						●		○
	HK60UNV + UA2					●			○
	EK60UNVL + UA2						●		○
PK60UNV + UA2							●	○	
<b>2x50-2x95</b>	HK12025				●				○
	HK12042				●				○
	HK120U				●				○
	EK12025L					●			○
	EK12042L					●			○
	EK120UL					●			○
	EK120UNVL + UA13					●			○
	HK122						●		○
	HK122EL220						●		○
	HK122EL380						●		○
	PK12038							●	○
PK120U							●	○	
<b>2x50-2x120</b>	HK252						●		○
	HK252EL220						●		○
	HK252EL380						●		○
	PK252							●	○

## ВЫБОР ИНСТРУМЕНТА

Алюминиевые кабельные наконечники и соединители, стр. 3.03 - 3.11, 3.14 - 3.16, алюминиевые гильзы для натяжных соединений проводников DIN 48201, часть 5, 16 - 95 мм<sup>2</sup>, стр. 3.12

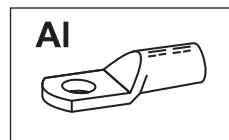

Диапазон сечения жилы, мм <sup>2</sup>	Пресс-инструменты		Тип инструмента						Профиль опрессовки
	Инструменты	Пресс-голова/адаптер	Механические пресс-инструменты	Механические, электро-, пневмо-инструменты со сменными матрицами/головами	Ручные гидравлические прессы	Аккумуляторные пресс-инструменты	Гидравлические пресс-системы	Гидравлические пресс-головы	
10-70	EK354					●			○
10-150	EK505L					●			○
10-185	K18			●					○
	HK6018				●				○
	K5018L					●			○
	PK18							●	○
	THK18						●	●	○
	HK60UNV + UA18					●			○
	EK60UNVL + UA18						●		○
PK60UNV + UA18							●	○	
10-240	K22			●					○
	HK6022				●				○
	EK6022L					●			○
	PK220							●	○
	THK22						●	●	○
	HK60UNV + UA22				●				○
	EK60UNVL + UA22					●			○
	PK60UNV + UA22							●	○
	HK12025					●			○
	HK12042					●			○
	HK120U					●			○
	EK12025L					●			○
	EK12042L					●			○
	EK120UL					●			○
	EK120UNVL + UA13					●			○
	HK122						●		○
	HK122EL220						●		○
	HK122EL380						●		○
	PK12038							●	○
	PK120U							●	○
10-500	HK252						●		○
	HK252EL220						●		○
	HK252EL380						●		○
	PK252							●	○
25-500	EK120IDL				●			○	
150-500	HK45				●				○
	PK45							●	○

## ВЫБОР ИНСТРУМЕНТА

Алюминиевые гильзы для натяжных соединений проводников Aldrey DIN 48201, часть 6 и проводников DIN 48201, часть 5, 120 – 300 мм<sup>2</sup>, стр. 3.12

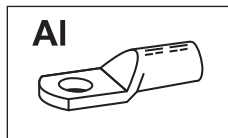

Диапазон сечения жилы, мм <sup>2</sup>	Пресс-инструменты		Тип инструмента						Профиль опрессовки
	Инструменты	Пресс-голова/адаптер	Механические пресс-инструменты	Механические, электро-, пневмо-инструменты со сменными матрицами/головами	Ручные гидравлические прессы	Аккумуляторные пресс-инструменты	Гидравлические прессы	Гидравлические прессы	
25-50	ЕК354					●			○
25-95	К18			●					○
	НК6018				●				○
	ЕК5018L					●			○
	ЕК505L					●			○
	ПК18							●	○
	ТНК18						●		○
	НК60UNV + UA18				●				○
	ЕК60UNVL + UA18					●			○
ПК60UNV + UA18							●	○	
25-185	К22			●					○
	НК6022				●				○
	ЕК6022L					●			○
	ПК22							●	○
	ТНК22						●		○
	НК60UNV + UA22				●				○
	ЕК60UNVL + UA22					●			○
	ПК60UNV + UA22							●	○
	НК12025				●				○
	НК12042				●				○
	НК120U				●				○
	ЕК12025L					●			○
	ЕК12042L					●			○
	ЕК120UL					●			○
	ЕК120UNVL + UA13					●			○
	НК122						●		○
	НК122EL220						●		○
	НК122EL380						●		○
ПК12038							●	○	
ПК120U							●	○	
25-300	НК252						●		○
	НК252EL220						●		○
	НК252EL380						●		○
	ПК252							●	○
150-300	НК45				●				○
	ПК45							●	○

## ВЫБОР ИНСТРУМЕНТА

Алюминиевые кабельные наконечники для алюминиево-стальных проводников DIN48204, стр. 3.05, алюминиевые соединители для ненатяжных соединений алюминиево-стальных проводников DIN48204, алюминиевые соединители для натяжных соединений DIN 48085, часть 3 алюминиево-стальных проводников DIN 48204, стр. 3.13

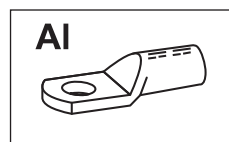

Диапазон сечения жилы, мм <sup>2</sup>	Пресс-инструменты		Тип инструмента						Профиль опрессовки	
	Инструменты	Пресс-голова/адаптер	Механические пресс-инструменты	Механические, электро-, пневмо-инструменты со сменными матрицами/головами	Ручные гидравлические прессы	Аккумуляторные пресс-инструменты	Гидравлические пресс-системы	Гидравлические пресс-головы		
25/4-120/20	K22			●					⊕	
	HK6022				●				⊕	
	EK6022L					●			⊕	
	PK22							●	⊕	
	THK22						●		⊕	
	HK60UNV	+ UA22			●				⊕	
	EK60UNVL	+ UA22				●			⊕	
	PK60UNV	+ UA22						●	⊕	
	HK12025					●			⊕	
	HK12042					●			⊕	
	HK120U					●			⊕	
	EK12025L						●		⊕	
	EK12042L						●		⊕	
	EK120UL						●		⊕	
	EK120UNVL	+ UA13					●		⊕	
	HK122							●	⊕	
	HK122EL220							●	⊕	
	HK122EL380							●	⊕	
	PK12038								●	⊕
	PK120U								●	⊕
	HK252							●	⊕	
	HK252EL220							●	⊕	
	HK252EL380							●	⊕	
PK252								●	⊕	

## ВЫБОР ИНСТРУМЕНТА

Наконечники из листовой меди DIN 46234, штыревые наконечники DIN 46230, соединители DIN 46341, часть 1, стр. 4.03 – 4.04, 4.06 таблица 1, 4.07, 4.09

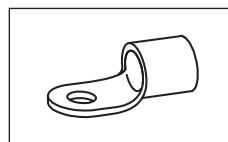

Диапазон сечения жилы, мм²	Пресс-инструменты		Тип инструмента						Профиль опрессовки
	Инструменты	Пресс-голова/адаптер	Механические пресс-инструменты	Механические, электро-, пневмо-инструменты со сменными матрицами/головами	Ручные гидравлические прессы	Аккумуляторные пресс-инструменты	Гидравлические пресс-системы	Гидравлические пресс-голова	
0.5-6	K13		●						
0.5-10	K50			●					
	EK1550					●			
	EK1550G					●			
	EK1550ST					●			
0.5-16	K25		●						
0.75-2.5	KP1	+KP232		●					
	KP1L	+KP232		●					
	EKP1	+KP232				●			
	TEKP1	+KP232		●					
	KPM15	+KP232		●					
4-10	KP1	+KP242		●					
	KP1L	+KP242		●					
	EKP1	+KP242				●			
	TEKP1	+KP242		●					
	KPM15	+KP242		●					
10-35	EK354					●			
10-50	EK505L					●			
10-70	K18			●					
	HK6018					●			
	EK5018L					●			
	PK18							●	
	THK18						●		
	HK60UNV	+ UA18				●			
	EK60UNVL	+ UA18				●			
	PK60UNV	+ UA18						●	
	K22			●					
	HK6022					●			
	EK6022L					●			
	PK22							●	
	THK22						●		
	HK60UNV	+ UA22				●			
	EK60UNVL	+ UA22				●			
PK60UNV	+ UA22						●		
16-95	K95		●						
	TK95		●						

## ВЫБОР ИНСТРУМЕНТА

Наконечники из листовой меди DIN 46234, штыревые наконечники DIN 46230, соединители DIN 46341, часть 1, стр. 4.03 – 4.04, 4.06 таблица 1, 4.07, 4.09

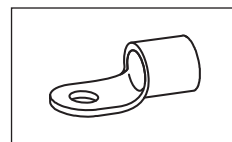

Диапазон сечения жилы, мм <sup>2</sup>	Пресс-инструменты		Тип инструмента						Профиль опрессовки
	Инструменты	Пресс-голова/адаптер	Механические пресс-инструменты	Механические, электро-, пневмо-инструменты со сменными матрицами/головами	Ручные гидравлические прессы	Аккумуляторные пресс-инструменты	Гидравлические пресс-системы	Гидравлические пресс-головы	
<b>16-150</b>	HK12025				●				☺
	HK12042				●				☺
	HK120U				●				☺
	EK12025L					●			☺
	EK12042L					●			☺
	EK120UL					●			☺
	EK120UNVL	+ UA13				●			☺
	HK122						●		☺
	HK122EL220						●		☺
	HK122EL380						●		☺
	PK12038							●	☺
PK120U							●	☺	
<b>16-240</b>	HK252						●		☺
	HK252EL220						●		☺
	HK252EL380						●		☺
	PK252							●	☺

## ВЫБОР ИНСТРУМЕНТА

Изолированные наконечники из листовой меди,  
изолированные штыревые наконечники, стр. 4.05, 4.06 таблица 2, 4.08

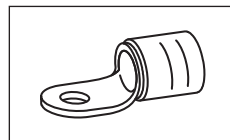

Диапазон сечения жилы, мм <sup>2</sup>	Пресс-инструменты		Тип инструмента						Профиль опрессовки
	Инструменты	Пресс-голова/адаптер	Механические пресс-инструменты	Механические, электро-, пневмо-инструменты со сменными матрицами/головами	Ручные гидравлические прессы	Аккумуляторные пресс-инструменты	Гидравлические пресс-системы	Гидравлические пресс-головы	
10-16	K16		●						○
	K50			●					○
	EK1550					●			○
	EK1550G					●			○
	EK354					●			○
10-50	K18			●					○
	HK6018				●				○
	EK5018L					●			○
	PK18							●	○
	THK18						●		○
	HK60UNV	+ UA18			●				○
	EK60UNVL	+ UA18				●			○
	PK60UNV	+ UA18						●	○
10-70	K22			●					○
	HK6022				●				○
	EK6022L					●			○
	PK22							●	○
	THK22						●		○
	HK60UNV	+ UA22			●				○
	EK60UNVL	+ UA22				●			○
	PK60UNV	+ UA22						●	○
10-95	HK12025				●				○
	HK12042				●				○
	HK120U				●				○
	EK12025L					●			○
	EK12042L					●			○
	EK120UL					●			○
	EK120UNVL	+ UA13				●			○
	HK122						●		○
	PK12038							●	○
	PK120U							●	○
10-150	HK252						●		○
	HK252EL220						●		○
	PK252							●	○



## ВЫБОР ИНСТРУМЕНТА

C-образные зажимы, стр. 4.13

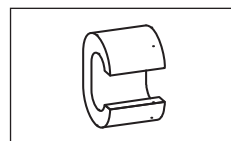

Диапазон сечения жилы, мм <sup>2</sup>	Пресс-инструменты		Тип инструмента						Профиль опрессовки
	Инструменты	Пресс-голова/адаптер	Механические пресс-инструменты	Механические, электро-, пневмо-инструменты со сменными матрицами/головами	Ручные гидравлические прессы	Аккумуляторные пресс-инструменты	Гидравлические пресс-системы	Гидравлические пресс-головы	
<b>4-35</b>	EK354					●			☺
<b>4-50</b>	K18			●					○
	HK6018				●				○
	EK5018L					●			○
	PK18							●	○
	THK18						●		○
	HK60UNV + UA18					●			○
	EK60UNVL + UA18						●		○
	PK60UNV + UA18							●	○
	K22			●					○
	HK6022					●			○
	EK6022L						●		○
	PK22							●	○
	THK22						●		○
	HK60UNV + UA22					●			○
EK60UNVL + UA22						●		○	
PK60UNV + UA22							●	○	
<b>10-70</b>	HK12025				●				○
	HK12042				●				○
	HK120U				●				○
	EK12025L					●			○
	EK12042L					●			○
	EK120UL					●			○
	HK122						●		○
	HK122EL220						●		○
	HK122EL380						●		○
	PK12038							●	○
	PK120U							●	○
<b>10-185</b>	HK252						●		○
	HK252EL220						●		○
	HK252EL380						●		○
	PK252							●	○
<b>16-35</b>	EK505L				●			○	
<b>16-70</b>	EK120UNVL + UA13				●			○	

## ВЫБОР ИНСТРУМЕНТА

Втулочные неизолированные наконечники DIN 46228, часть 1,  
стр. 5.03 – 5.05

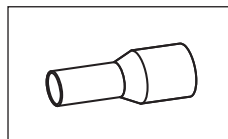

Диапазон сечения жилы, мм <sup>2</sup>	Пресс-инструменты		Тип инструмента						Профиль опрессовки	
	Инструменты	Пресс-голова/адаптер	Механические пресс-инструменты	Механические, электро-, пневмо-инструменты со сменными матрицами/головами	Ручные гидравлические прессы	Аккумуляторные пресс-инструменты	Гидравлические пресс-системы	Гидравлические пресс-головы		
0.14-2.5	K1		●						□	
	K48		●						□	
0.14-6	K32		●						□	
	K37		●						□	
	KP1	+KP312		●					□	
	KP1L	+KP312		●					□	
	EKP1	+KP312				●			□	
	TEKP1	+KP312		●					□	
	KPM15	+KP312		●					□	
0.14-10	K303		●						◇	
	KP1	+KP303		●					◇	
	KP1L	+KP303		●					◇	
	EKP1	+KP303				●			◇	
	TEKP1	+KP303		●					◇	
0.14-50	K50			●					□	
	EK1550					●			□	
	EK1550G					●			□	
	EK1550ST					●			□	
0,25-6	K38ERGO		●						◇	
0.5-2.5	K4		●						☾	
0.5-6	K36		●						□	
	K382		●						◇	
0.5-16	K3		●						☾	
1.5-6	K46		●							☾
	KP1	+KP351		●					○	
	KP1L	+KP351		●					○	
	EKP1	+KP351				●			○	
	TEKP1	+KP351		●					○	
	KPM15	+KP351		●					○	
6-16	K34		●						□	
10-16	KP1	+KP304		●					◇	
	KP1L	+KP304		●					◇	
	EKP1	+KP304				●			◇	
	TEKP1	+KP304		●					◇	
	KPM15	+KP304		●					◇	

## ВЫБОР ИНСТРУМЕНТА

Втулочные неизолированные наконечники DIN 46228,  
часть 1, стр. 5.03 – 5.05

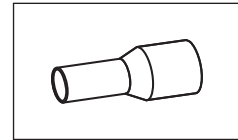

Диапазон сечения жилы, мм <sup>2</sup>	Пресс-инструменты		Тип инструмента						Профиль опрессовки
	Инструменты	Пресс-голова/адаптер	Механические пресс-инструменты	Механические, электро-, пневмо-инструменты со сменными матрицами/головами	Ручные гидравлические прессы	Аккумуляторные пресс-инструменты	Гидравлические пресс-системы	Гидравлические пресс-головы	
10-16	KP1	+KP352		●					○
	KP1L	+KP352		●					○
	EKP1	+KP352				●			○
	TEKP1	+KP352		●					○
	KPM15	+KP352		●					○
10-25	K39		●						☐
10-35	K35		●						☐
10-50	K271		●						☐
	K28		●						☐
	EK354					●			☐
	EK505L					●			☐
10-95	K18			●					☐ ☐
	HK6018				●				☐ ☐
	EK5018L					●			☐ ☐
	PK18							●	☐ ☐
	THK18						●		☐ ☐
	HK60UNV	+ UA18				●			☐ ☐
	EK60UNVL	+ UA18					●		☐ ☐
PK60UNV	+ UA18						●	☐ ☐	
10-150	THK22					●			☐ ☐
10-240	K22			●					☐ ☐
	HK6022				●				☐ ☐
	EK6022L					●			☐ ☐
	PK22							●	☐ ☐
	HK60UNV	+ UA22				●			☐ ☐
	EK60UNVL	+ UA22					●		☐ ☐
	PK60UNV	+ UA22						●	☐ ☐
25-240	HK12025				●				☐ ☐
	HK12042				●				☐ ☐
	HK122						●		☐ ☐
	PK12038							●	☐ ☐
	PK120U							●	☐ ☐
	HK252						●		☐ ☐
	PK252							●	☐ ☐
	HK120U					●			☐ ☐
	EK12025L					●			☐ ☐
	EK12042L					●			☐ ☐
	EK120UL					●			☐ ☐
EK120UNVL	+ UA13				●			☐ ☐	
50-95	K272		●						☐
	K29		●						☐

## ВЫБОР ИНСТРУМЕНТА

Втулочные наконечники, DIN 46228, часть 2, стр. 6.08, таблица 3

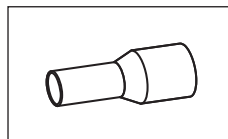

Диапазон сечения жилы, мм <sup>2</sup>	Пресс-инструменты		Тип инструмента						Профиль опрессовки
	Инструменты	Пресс-головка/адаптер	Механические пресс-инструменты	Механические, электро-, пневмо-инструменты со сменными матрицами/головками	Ручные гидравлические прессы	Аккумуляторные пресс-инструменты	Гидравлические пресс-системы	Гидравлические пресс-головы	
0.5-2.5	K66		●						☺
	KP1	+KP66		●					☺
	KP1L	+KP66		●					☺
	EKP1	+KP66				●			☺
	TEKP1	+KP66		●					☺
	KPM15	+KP66		●					☺

Изолированные втулочные наконечники DIN 46228, часть 4, изолированные втулочные наконечники для заземляющих проводников, стр. 6.03 – 6.06, 6.08, таблица 1

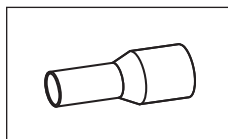

Диапазон сечения жилы, мм <sup>2</sup>	Пресс-инструменты		Тип инструмента						Профиль опрессовки
	Инструменты	Пресс-головка/адаптер	Механические пресс-инструменты	Механические, электро-, пневмо-инструменты со сменными матрицами/головками	Ручные гидравлические прессы	Аккумуляторные пресс-инструменты	Гидравлические пресс-системы	Гидравлические пресс-головы	
0.14-2.5	K1		●						☺
	K48		●						☺
0.14-6	K32		●						☺
	K37		●						☺
	KP1	+KP312		●					☺
	KP1L	+KP312		●					☺
	EKP1	+KP312				●			☺
	TEKP1	+KP312		●					☺
	KPM15	+KP312		●					☺
0.14-10	K303		●						◇
	KP1	+KP303		●					◇
	KP1L	+KP303		●					◇
	EKP1	+KP303				●			◇
	TEKP1	+KP303		●					◇
	KPM15	+KP303		●					◇
0.14-50	K50			●					☺
	EK1550					●			☺
	EK1550G					●			☺
	EK1550ST					●			☺
0,25-6	K38ERGO		●					◇	

## ВЫБОР ИНСТРУМЕНТА

Изолированные втулочные наконечники DIN 46228, часть 4,  
 изолированные втулочные наконечники для заземляющих проводников,  
 стр. 6.03 – 6.06, 6.08, таблица 1

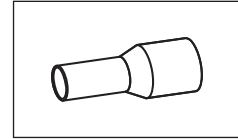

Диапазон сечения жилы, мм <sup>2</sup>	Пресс-инструменты		Тип инструмента						Профиль опрессовки
	Инструменты	Пресс-голова/адаптер	Механические пресс-инструменты	Механические, электро-, пневмо-инструменты со сменными матрицами/головами	Ручные гидравлические прессы	Аккумуляторные пресс-инструменты	Гидравлические пресс-системы	Гидравлические пресс-головы	
0.5-2.5	K4		●						☾
0.5-6	K36		●						□
	K382		●						◇
0.5-16	K3		●						☾
1.5-6	K46		●						☾
	KP1	+KP351		●			●		○
	KP1L	+KP351		●					○
	EKP1	+KP351							○
	TEKP1	+KP351		●					○
	KPM15	+KP351		●					○
6-16	K34		●						□
10-16	KP1	+KP304		●					◇
	KP1L	+KP304		●					◇
	EKP1	+KP304				●			◇
	TEKP1	+KP304		●					◇
	KPM15	+KP304		●					◇
	KP1	+KP352		●					○
	KP1L	+KP352		●					○
	EKP1	+KP352				●			○
	TEKP1	+KP352		●					○
	KPM15	+KP352		●					○
10-25	K39		●						□
10-35	K35		●						☾
10-50	K271		●						☾
	K28		●						□
	EK354					●			□
	EK505L					●			□ ☾
10-95	K18			●					□ ☾
	HK6018				●				□ ☾
	EK5018L					●			□ ☾
	PK18						●		□ ☾
	THK18						●		□ ☾
	HK60UNV	+ UA18			●				□ ☾
	EK60UNVL	+ UA18				●			□ ☾
	PK60UNV	+ UA18						●	□ ☾

## ВЫБОР ИНСТРУМЕНТА

Изолированные втулочные наконечники DIN 46228, часть 4,  
 изолированные втулочные наконечники для заземляющих проводников,  
 стр. 6.03 – 6.06, 6.08, таблица 1

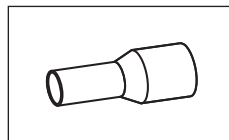

Диапазон сечения жилы, мм <sup>2</sup>	Пресс-инструменты		Тип инструмента						Профиль опрессовки
	Инструменты	Пресс-голова/адаптер	Механические пресс-инструменты	Механические, электро-, пневмо-инструменты со сменными матрицами/головами	Ручные гидравлические прессы	Аккумуляторные пресс-инструменты	Гидравлические пресс-системы	Гидравлические пресс-голова	
10-150	K22			●					
	HK6022				●				
	EK6022L					●			
	PK22							●	
	THK22						●		
	HK60UNV	+ UA22				●			
	EK60UNVL	+ UA22					●		
	PK60UNV	+ UA22					●		
25-150	HK12025				●				
	HK12042				●				
	HK120U				●				
	EK12025L					●			
	EK12042L					●			
	EK120UL					●			
	HK122						●		
	HK122EL220						●		
	HK122EL380						●		
	PK12038							●	
	PK120U							●	
	HK252						●		
	HK252EL220						●		
	HK252EL380						●		
	PK252							●	
		EK120UNVL	+ UA13				●		
50-95	K272		●						
	K29		●						

## ВЫБОР ИНСТРУМЕНТА

Изолированные двойные втулочные наконечники, стр. 6.06, таблица 2

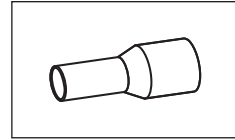

Диапазон сечения жилы, мм²	Пресс-инструменты		Тип инструмента						Профиль опрессовки
	Инструменты	Пресс-голова/адаптер	Механические пресс-инструменты	Механические, электро-, пневмо-инструменты со сменными матрицами/головами	Ручные гидравлические прессы	Аккумуляторные пресс-инструменты	Гидравлические пресс-системы	Гидравлические пресс-головы	
2x0.5 – 2x2.5	K32		●						
	K382		●						
	K38ERGO		●						
	KP1	+KP3120		●					
	KP1L	+KP312		●					
	EKP1	+KP312				●			
	TEKP1	+KP312		●					
	KPM15	+KP312		●					
2x0.5 – 2x4	K303		●						
	K36		●						
	KP1	+KP303		●					
	KP1L	+KP303		●					
	EKP1	+KP303				●			
	TEKP1	+KP303		●					
	KPM15	+KP303		●					
2x4 – 2x6	K34		●						
	KP1	+KP304		●					
	KP1L	+KP304		●					
	EKP1	+KP304				●			
	TEKP1	+KP304		●					
2x4 – 2x16	K271		●						
	K28		●						
	EK354					●			
	K18			●					
	HK6018				●				
	EK5018L					●			
	EK505L					●			
	PK18							●	
	THK18						●		
	HK60UNV	+ UA18			●				
	EK60UNVL	+ UA18				●			
	PK60UNV	+ UA18						●	
	THK22						●		
	K22			●					
	HK6022				●				
	EK6022L					●			
	PK22							●	
HK60UNV	+ UA22			●					
EK60UNVL	+ UA22				●				
PK60UNV	+ UA22						●		

## ВЫБОР ИНСТРУМЕНТА

Изолированные контактные зажимы, стр. 7.03-7.09

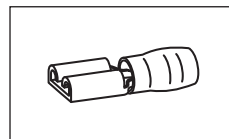

Диапазон сечения жилы, мм <sup>2</sup>	Пресс-инструменты		Тип инструмента						Профиль опрессовки
	Инструменты	Пресс-голова/адаптер	Механические пресс-инструменты	Механические, электро-, пневмо-инструменты со сменными матрицами/головами	Ручные гидравлические прессы	Аккумуляторные пресс-инструменты	Гидравлические пресс-системы	Гидравлические пресс-голова	
<b>0.1-1</b>	K80		●						○
	KP1	+KP80		●					○
	KP1L	+KP80		●					○
	EKP1	+KP80				●			○
	TEKP1	+KP80		●					○
	KPM15	+KP80		●					○
<b>0.5-2.5</b>	K81		●						○
	KP1	+KP81		●					○
	KP1L	+KP81		●					○
	EKP1	+KP81				●			○
	TEKP1	+KP81		●					○
	KPM15	+KP81		●					○
<b>0.5-6</b>	K10		●						○
	K14		●						○
	K15		●						○
	K50			●					○
	EK1550					●			○
	EK1550G					●			○
	EK1550ST					●			○
	K82		●						○
	K85/ K85ERGO		●						○
<b>4-6</b>	KP1	+KP83		●					○
	KP1L	+KP83		●					○
	EKP1	+KP83				●			○
	TEKP1	+KP83		●					○
	KPM15	+KP83		●					○



## ВЫБОР ИНСТРУМЕНТА

Изолированные гильзы с термоусаживаемой изоляцией, стр. 7.09

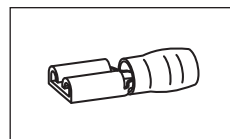

Диапазон сечения жилы, мм <sup>2</sup>	Пресс-инструменты		Тип инструмента						Профиль опрессовки
	Инструменты	Пресс-голова/адаптер	Механические пресс-инструменты	Механические, электро-, пневмо-инструменты со сменными матрицами/головами	Ручные гидравлические прессы	Аккумуляторные пресс-инструменты	Гидравлические пресс-системы	Гидравлические пресс-головы	
<b>0.5-6</b>	K50			●					○
	EK1550					●			○
	EK1550G					●			○
	EK1550ST					●			○

Неизолированные контактные зажимы, стр. 7.10-7.11

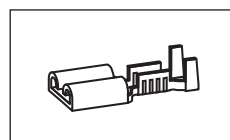

Диапазон сечения жилы, мм <sup>2</sup>	Пресс-инструменты		Тип инструмента						Профиль опрессовки
	Инструменты	Пресс-голова/адаптер	Механические пресс-инструменты	Механические, электро-, пневмо-инструменты со сменными матрицами/головами	Ручные гидравлические прессы	Аккумуляторные пресс-инструменты	Гидравлические пресс-системы	Гидравлические пресс-головы	
<b>0.1-1</b>	K572		●						♡
	K67		●						♡
<b>0.1-6</b>	K50			●					♡
	EK1550					●			♡
	EK1550G					●			♡
	EK1550ST					●			♡
<b>0.5-2.5</b>	K582		●						♡
	K65		●						♡
	K68		●						♡
<b>0.5-6</b>	K592		●						♡
	K60		●						♡
	K62		●						♡

## ВЫБОР ИНСТРУМЕНТА

Неизолированные контактные зажимы угловые, стр. 7.11

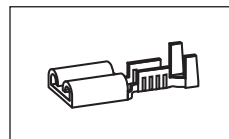

Диапазон сечения жилы, мм <sup>2</sup>	Пресс-инструменты		Тип инструмента						Профиль опрессовки
	Инструменты	Пресс-голова/адаптер	Механические пресс-инструменты	Механические, электро-, пневмо-инструменты со сменными матрицами/головами	Ручные гидравлические прессы	Аккумуляторные пресс-инструменты	Гидравлические пресс-системы	Гидравлические пресс-головы	
<b>3820/1 /1A</b>	K50			●					
	EK1550					●			
	EK1550G					●			
	EK1550ST					●			
<b>3720-3735</b>	K50			●					
	EK1550					●			
	EK1550G					●			
	K63		●						
	SKP6			●					
<b>3725</b>	K50			●					
	EK1550					●			
	EK1550G					●			
	K64		●						
	SKP6			●					





## Бренды, проверенные временем, – залог Вашего успеха

**Klauke**®

**GREENLEE**®

### ЗАО «ЮНИТ МАРК ПРО»

Официальный дистрибутор продукции в России

Авторизованный сервисный центр

Москва – офис

Адрес: 109147, Россия, Москва, ул. Марксистская, здание 34, корпус 10.

Телефон: (495) 748-09-07 (многоканальный) Факс: (495) 748-37-35

E-mail: [ump-electro@umpgroup.ru](mailto:ump-electro@umpgroup.ru); [www.umpgroup.ru](http://www.umpgroup.ru)

#### Представительства

##### Санкт-Петербург

Адрес: 195027, Россия,  
Санкт-Петербург,  
ул. Магнитогорская, д.11, лит.«Ю»,  
БЦ «Истен», офис 109  
Телефон: (812) 347-73-89,  
(911) 999-19-69, (911) 999-19-29  
E-mail: [spb-m@umpgroup.ru](mailto:spb-m@umpgroup.ru)

##### Ростов-на-Дону

Адрес: 346760, Россия,  
г. Ростов-на-Дону, ул. Соколова, 80,  
офис 4-15 Б  
Телефон: (863) 291-07-10,  
(863) 291-09-11  
E-mail: [ump-don@umpgroup.ru](mailto:ump-don@umpgroup.ru)

##### Нижний Новгород

Адрес: 603105, Россия,  
г. Нижний Новгород,  
ул. Гаражная, офис 317  
Телефоны: (831) 416-78-44;  
(910) 388-01-01, (910) 387-07-72  
E-mail: [ump-nn@umpgroup.ru](mailto:ump-nn@umpgroup.ru)

##### Тольятти

Адрес: Россия, Самарская обл.,  
г. Тольятти, ул. Новый проезд,  
д.8, офис 206  
Почтовый адрес: 445037,  
г. Тольятти, а/я 1444  
Телефон: (8482) 70-88-96,  
(9023) 73-73-62, (9023) 43-73-62  
E-mail: [tgt@umpgroup.ru](mailto:tgt@umpgroup.ru)

##### Екатеринбург

Адрес: 629075, Россия,  
г. Екатеринбург,  
ул. Мамина-Сибиряка, 85, офис 403  
Телефон: (343) 287- 03-86,  
(912) 295-86-06  
E-mail: [e-burg@umpgroup.ru](mailto:e-burg@umpgroup.ru)

##### Новосибирск

Адрес: 630007, Россия,  
г. Новосибирск,  
ул. Фабричная, 4, офис 403  
Телефон: (383) 223-89-47,  
(913) 202-69-21  
E-mail: [nsk@umpgroup.ru](mailto:nsk@umpgroup.ru)

##### Красноярск

Адрес: 660001, Россия,  
г. Красноярск, ул. Ленина, 221 «А»,  
офис 3-09.  
Телефон: (3912) 78-48-58,  
(913) 520-80-60  
E-mail: [ump-yarsk@umpgroup.ru](mailto:ump-yarsk@umpgroup.ru)

##### Украина, Киев

Адрес: 03039, Украина, г. Киев,  
Пр-т 40-летия Октября, 5  
Телефон/факс: +380 44 525 19 19,  
+380 44 525 93 10  
E-mail: [info@ump-zahid.com.ua](mailto:info@ump-zahid.com.ua)  
[www.ump-zahid.com.ua](http://www.ump-zahid.com.ua)